

Изменение № 5 ГОСТ 17026—71 Фрезы концевые с коническим хвостовиком. Конструкция и размеры

Принято Межгосударственным Советом по стандартизации, метрологии и сертификации (протокол № 6 от 21.10.94)

Дата введения 1996—01—01

На обложке и первой странице под обозначением стандарта исключить обозначение: **(СТ СЭВ 109—79)**.

Вводную часть изложить в новой редакции: «Настоящий стандарт распространяется на концевые фрезы с коническим хвостовиком, предназначенные для обработки поверхностей и уступов.

Требования стандарта в части пп. 1.1, 1.2, 1.6, 1.7, 1.10 являются обязательными, другие требования настоящего стандарта являются рекомендуемыми».

Пункт 1.2. Таблицу 1 дополнить примечанием: «**П р и м е ч а н и е.** Размеры d , l , L соответствуют размерам фрез 1-го ряда нормальной серии по ИСО 1641—2—78»

Пункт 1.7. Исключить слова: «Допускается цилиндрическая выточка со стороны рабочей части».

Стандарт дополнить пунктом — 1.7а: «1.7а. Допускается цилиндрическая выточка со стороны рабочей части».

Пункт 1.9 исключить.

Стандарт дополнить пунктом — 1.11: «1.11. Размеры фрез по ИСО 1641—2—78 приведены в приложении».

Стандарт дополнить приложением:

(Продолжение см. с. 25)

РАЗМЕРЫ ФРЕЗ ПО ИСО 1641—2—78

Размеры фрез указаны на черт. 3 и в табл. 3, 4.

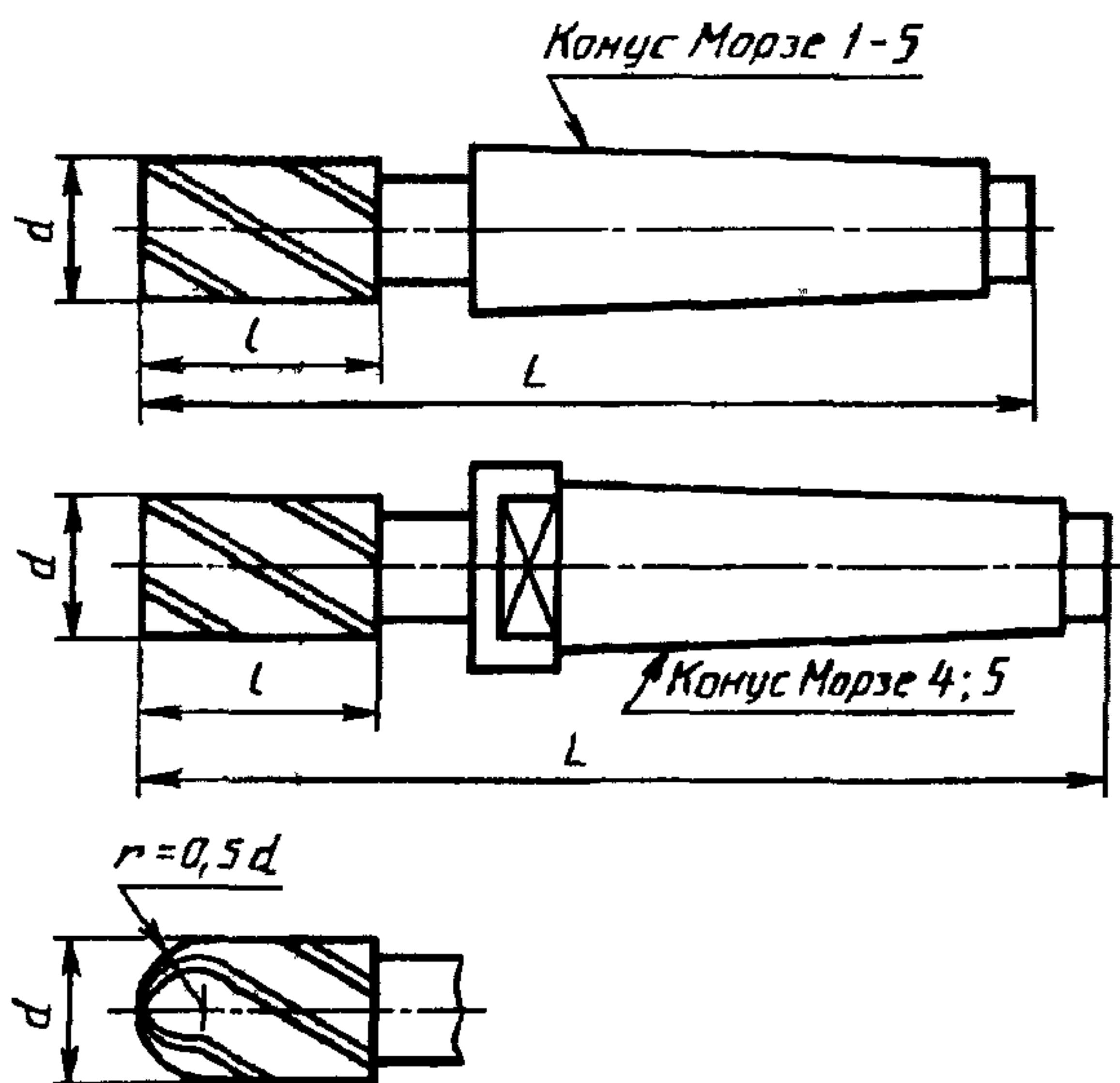

Черт. 3

(Продолжение см. с. 27)

Размеры в мм

Диапазон диаметров <i>d</i>		Диаметр рабочей части <i>d</i>		<i>l</i>		<i>L</i>				Конус Морзе
св.	до	Ряд		нор- мальная серия	длинная серия	нормальная серия		длинная серия		
		Ряд				Ряд		Ряд		
		1	2			1	2	1	2	
5,0	6,0	6	—	13	24	83		94		1
6,0	7,5	—	7	16	30	86		100		
7,5	9,5	8	9	19	38	89		108		
9,5	11,8	10	11	22	45	92		115		
11,8	15,0	12	14	26	53	96		123		2
						111		138		
15,0	19,0	16	18	32	63	117		148		3
19,0	23,6	20	22	38	75	123		160		
						140		177		
23,6	30,0	25	28	45	90	147		192		
30,0	37,5	32	36	53	106	155		208		4
						178	201	231	254	
37,5	47,5	40	45	63	125	188	211	250	273	5
						221	249	283	311	
47,5	60,0	50	56	75	150	200	223	275	298	4
						233	261	308	336	
60,0	75,0	63	—	90	180	248	276	338	366	5

(Продолжение см с. 28)

Длины L и l выбраны так, чтобы их разность $L-l$ была постоянной, независимо от исполнения фрез нормальной и длинной серии и равнялась приведенной в табл 4

Т а б л и ц а 4

Размеры в мм

Конус Морзе	1	2	3	4		5	
				Ряд		Ряд	
				1	2	1	2
$L - l$	70	85	102	125	148	158	186

(ИУС № 12 1995 г.)