

Т И П О В А Я
ТЕХНОЛОГИЧЕСКАЯ
КАРТА

РАЗДЕЛ 01

АЛЬБОМ 01.01В

*Разработка котлованов
экскаваторами прямой лопаты
с емкостью ковша 1,0 м³ и более.*

16961-03
ЦЕНА 1-10

ЦЕНТРАЛЬНЫЙ ИНСТИТУТ ТИПОВОГО ПРОЕКТИРОВАНИЯ
ГОССТРОЙ СССР

Москва, А-143, Сивильев ул., 28

Сдано в печать XII 1981
Заказ № 13224 Тираж 2100 экз.

СОДЕРЖАНИЕ

	Стр.	
I.01.01.26а	Разработка котлована экскаватором Э-1251 - прямая лопата с погрузкой грунта III-IV группы в автотранспорт	3
I.01.02.13	Разработка котлованов экскаваторами Э-1252 - прямая лопата емкостью ковша I, M мЗ боковыми и лобовыми забоями с погрузкой грунта в автосамосвалы. Грунт I-III группы	20
I.01.02.07	Разработка котлованов и выемок в грунтах I-III групп экскаватором Э-10011 с погрузкой в автотранспорт	31
I.01.01.26	Разработка котлована экскаватором Э-1251 - прямая лопата с погрузкой грунта I-II группы в автотранспорт	41

Типовая технологическая карта

Разработка котлована экскаватором Э-1251
- прямая лопата с погрузкой грунта III-IV
группы в автотранспорт

01.01В.02
I-01-01-26а

I. Область применения

Технологическая карта предусматривает разработку котлована в грунтах III-IV группы экскаватором Э-1251 - прямая лопата, оборудованным ковшом емкостью 1,25 м³, с погрузкой грунта в автотранспорт и транспортировкой его автосамосвалами МАЗ-205 на расстояние до 1 км по спланированной грунтовой дороге.

Машины работают в двухсменном режиме с продолжительностью смены 8 часов при пятидневной рабочей неделе (кроме бульдозеров).

Разработка котлована ведется в соответствии с совмещенным графиком земляных работ и монтажом фундаментов.

Подчистка дна котлована осуществляется бульдозером ДЗ-37.

Разработана:
Трестом "Оргтехстрой"
Главсредуралстроя
Минтяжстроя СССР

Утверждена:
Главными
Техническими управлениями
Минтяжстроя СССР
Минпромстроя СССР
Минстроя СССР
13 марта 1970 г.
№ 20-2-11/313

Срок введения:
1 апреля 1970 г.

I696I-03 3

01.01В.02
I-01-01-26a

II. Техничко-экономические показатели

Пример: Котлован длиной 96 м,
глубиной 3 м,
шириной 36 м

Таблица I

Наименование показателей	Единица измерения	Величина	
		Группа грунтов	
		III	IV
Трудоемкость разработки котлована	ч-час	1056,3	1183,8
-"-	маш-смена	128,6	144,5
Трудоемкость разработки I м3 грунта	ч-час	0,09	0,1
-"-	маш-смена	0,01	0,012
Потребность в автосамосвалах на весь котлован	-"-	100	108
Потребность в экскаваторе на весь котлован	-"-	20,154	26,906
Потребность в бульдозере ДЗ-37 на весь котлован	-"-	1,4	1,4
Потребность в бульдозере Д-27I на весь котлован	-"-	7,02	8,22
Производительность экскаватора в смену	м3	594	444
Производительность автосамосвала в смену	-"-	119	111
Производительность бульдозера ДЗ-37 в смену	-"-	2460	2460
Производительность бульдозера Д-27I в смену	-"-	2160	1780
Выработка на I-го рабочего комплекса в смену	-"-	90,4	81
Стоимость разработки I м3 грунта	руб.	0-58,9	0-65,1

Техническая характеристика экскаватора Э-1251, оборудованного прямой лопатой.

01.048.02

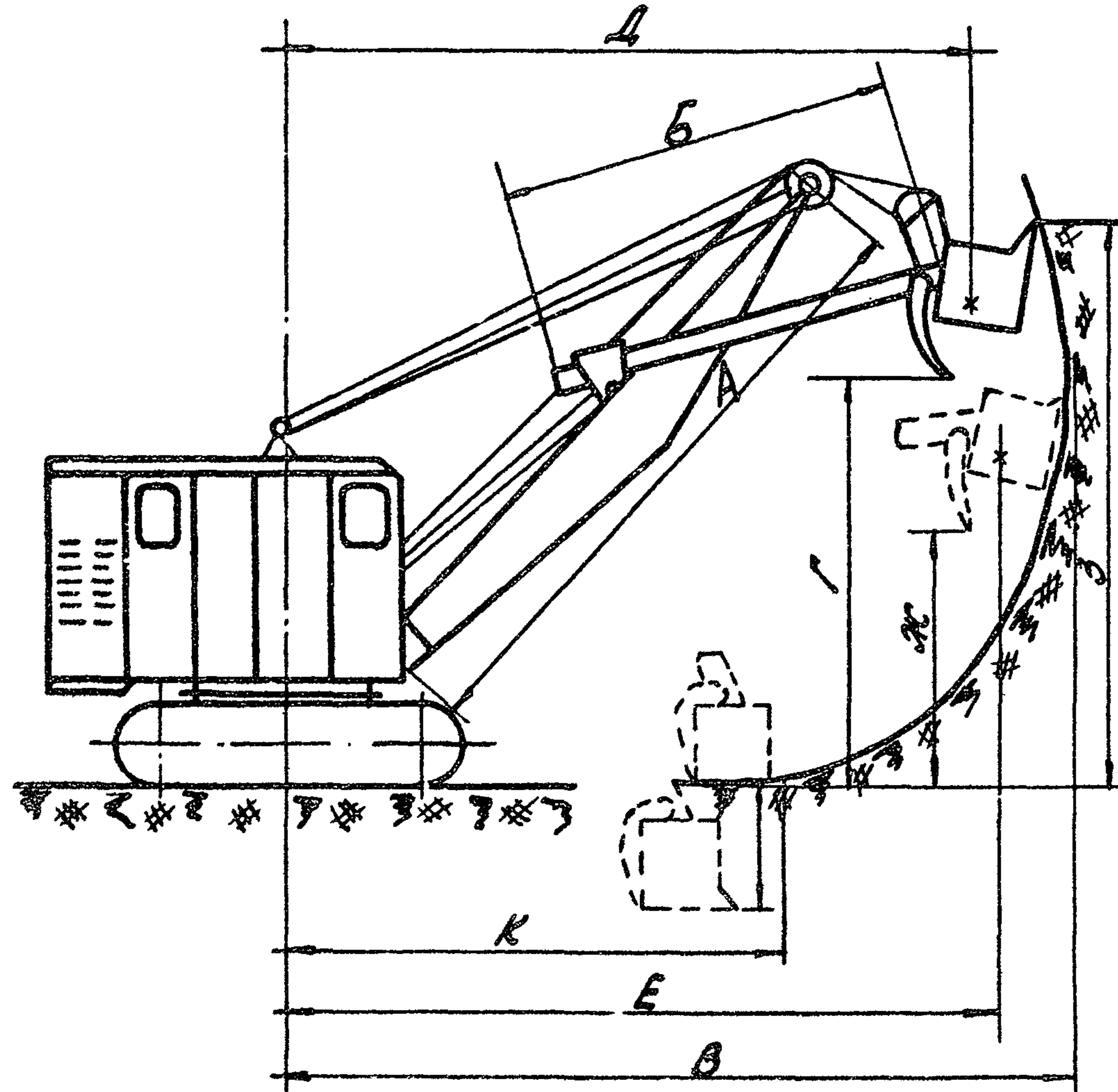

Наименование показателей	Ед. изм.	Величина	
Емкость ковша	м ³	1,25	
Длина стрелы А	м	6,8	
Длина рукоятки Б	м	4,9	
Угол наклона стрелы α	град.	45	60
Наибольший радиус резания В	м	9,9	9,1
Наибольшая высота выгрузки Г	м	5,1	6,6
Радиус выгрузки при наибольшей высоте выгрузки Д	м	8,7	7,2
Наибольший радиус выгрузки Е	м	8,9	8,3
Высота выгрузки при наибольшем радиусе выгрузки Ж	м	2,9	3,4
Наибольшая высота резания З	м	7,8	9,3
Радиус резания на уровне стоянки К	м	6,3	5,7
Глубина резания ниже уровня стоянки И	м	2,0	1,6
Вес экскаватора	т	39,43	

16961-03 Б

III. УКАЗАНИЯ ПО ПРОИЗВОДСТВУ ЗЕМЛЯНЫХ РАБОТ

1. К началу работ необходимо иметь:

- а) наряд-заказ на производство земляных работ;
- б) схему разбивки котлована с нанесением существующих подземных коммуникаций;
- в) разрешение на право производства земляных работ от Горэлектросети и других организаций;
- г) ходовые визирки для проверки проектных отметок дна котлована;
- д) проект на производство земляных работ, при разработке которого используется настоящая типовая карта.

2. Земляные работы должны быть произведены в две стадии:

- а) подготовительные работы;
- б) непосредственно разработка котлована.

Подготовительные работы: устройство временных подъездных дорог, геодезическая разбивка осей здания, ограждение строительной площадки, установка обноски с выноской вертикальных отметок и осей здания на обноску, закрепление осей котлована на местности.

Организуются подъезды для обслуживания экскаваторов и доставка механизмов на объект, освещение строительной площадки для второй смены.

После окончания подготовительных работ экскаватор Э-1251, оборудованный прямой лопатой, разрабатывает грунт с погрузкой его в автосамосвалы МАЗ-205.

01.01В.02

Разработка котлована 96x36x3 экскаватором 9-1251, оборудованным прямой лопатой.

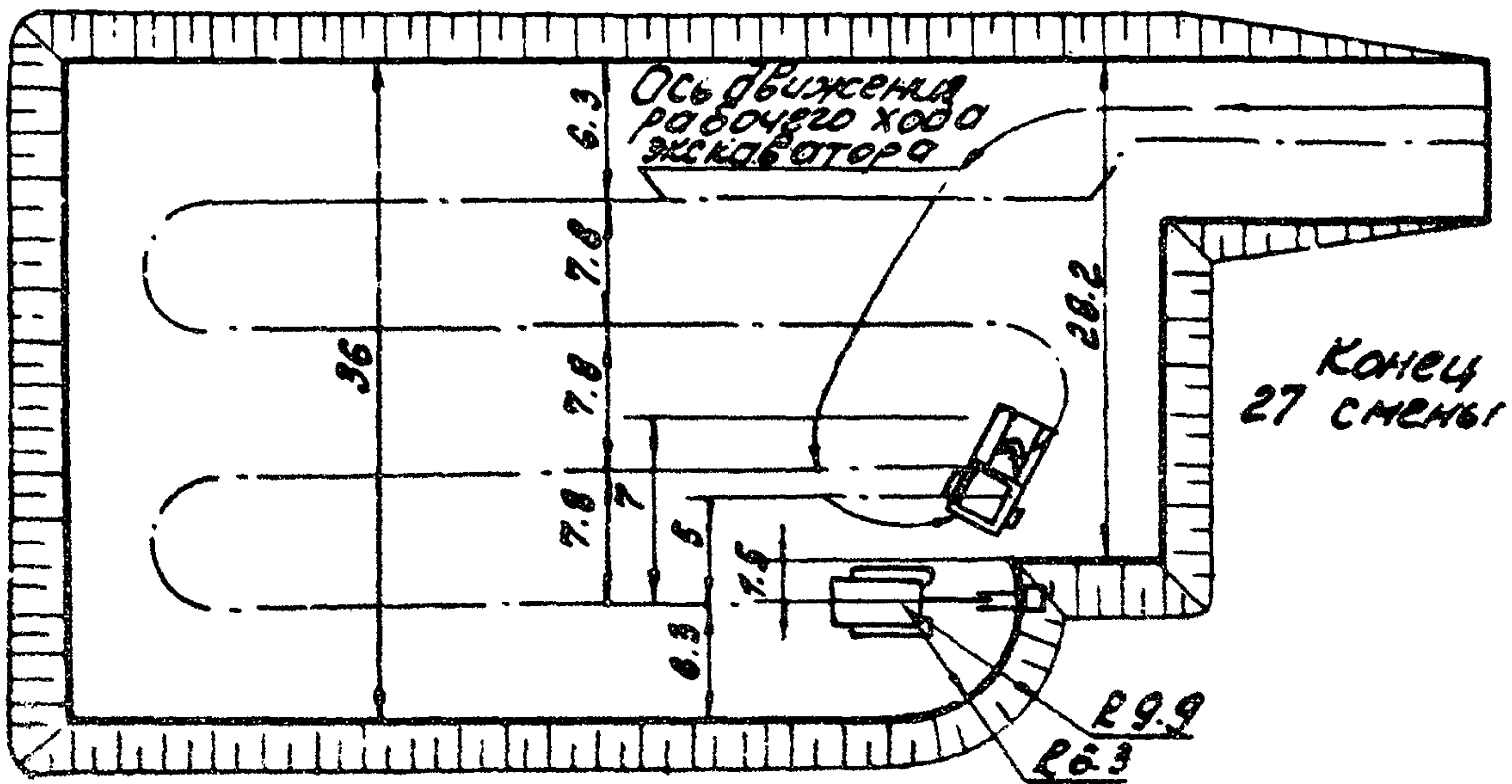
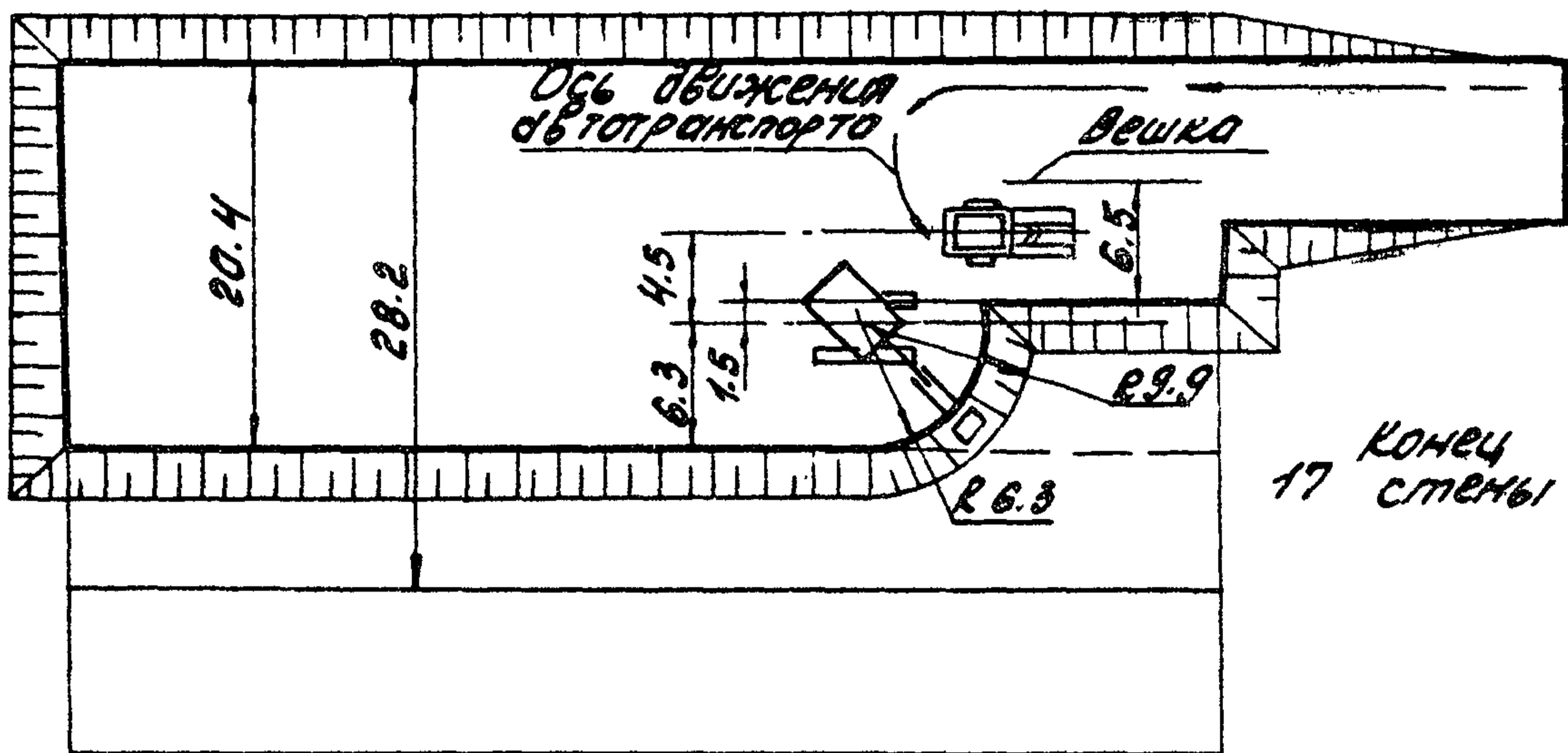
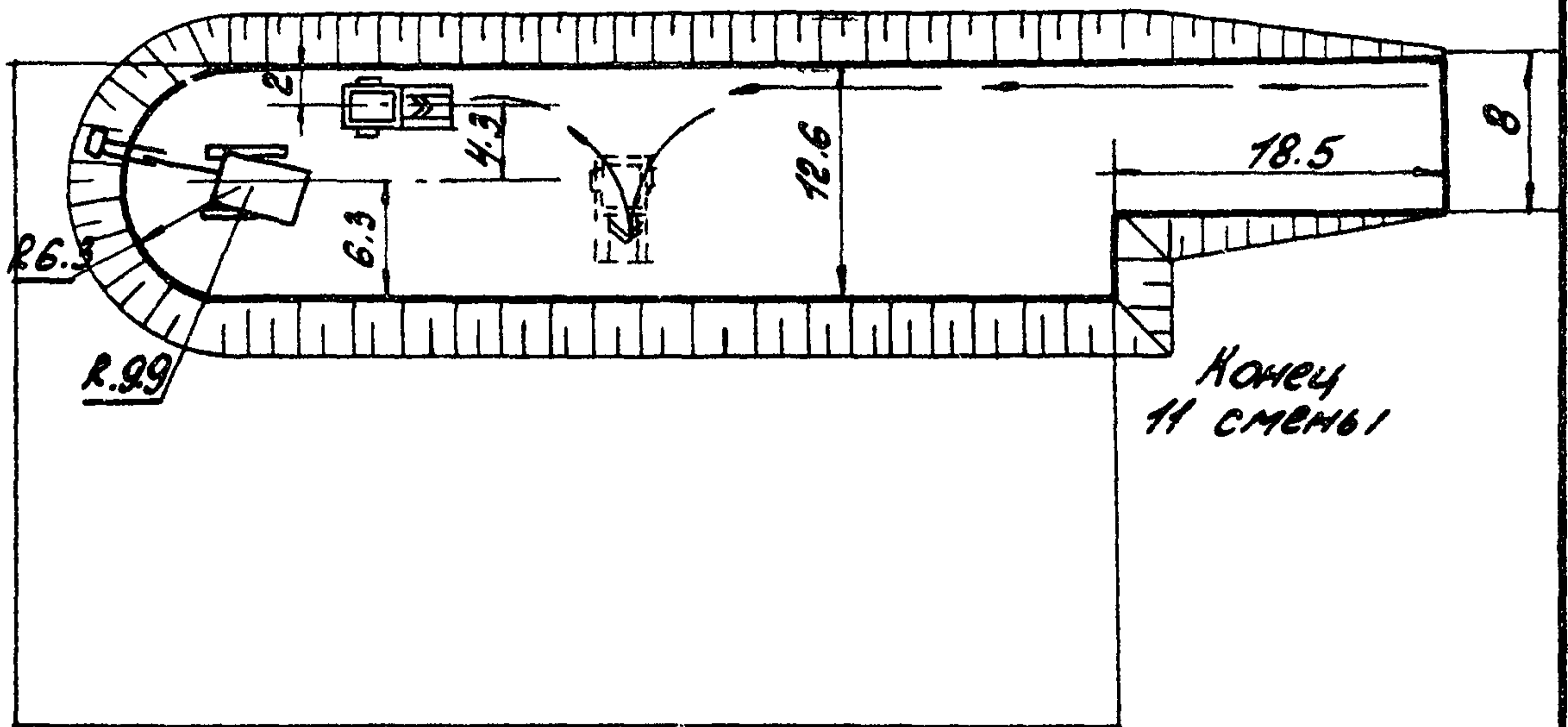

01.01В.02
I-01-01-26а

Подчистка дна котлована осуществляется бульдозером ДЗ-37 на пневмоходу.

3. В разделе УI "Особые условия" записываются требования по производству работ в стесненных условиях, в местах прохода воздушных линий электропередач, высоковольтных кабелей, коммуникаций.

4. После завершения работ составляются исполнительная схема и акт сдачи-приемки работ с оценкой качества. Качество выполненных работ определяется согласно СНиП III-Б (см. раздел УII).

Параметры, определяемые при привязке
типовой технологической карты

1. Категория грунта
2. Влажность грунта
3. Объемный вес грунта
4. Марка экскаватора
5. Емкость ковша в м³
6. Марка автосамосвала
7. Количество ковшей, погружаемых в кузов автосамосвала
8. Марка бульдозера

IV. Организация и методы труда рабочих

Комплексная разработка котлована осуществляется сочетанием работы следующих машин: экскаватора Э-125I, автосамосвалов МАЗ-205, бульдозеров ДЗ-37 и Д-27I.

Въезд в котлован организуется экскаватором Э-125I.

01.01В.02
I-01-01-26а

Затем производится разработка пионерной траншеи лобовым забоем. Последующая разработка грунта осуществляется 3-мя проходками в боковых забоях.

Для подчистки дна котлована используется бульдозер ДЗ-37. По мере продвижения экскаватора бульдозер производит срезку грунта и передвигает грунт к забоям экскаватора.

Грунт транспортируется автосамосвалами МАЗ-205 на расстояние до 1 км.

Для устройства и содержания дороги и содержания отвала используется бульдозер Д-271.

В комплексе заняты рабочие (по ЕНП):

Машинист экскаватора 6 разряда	- 2
Помощник машиниста экскаватора 5 разряда	- 2
Шофер автосамосвала МАЗ-205 III класса для грунтов:	
III группы	- 10
IV группы	- 8
Машинист бульдозера ДЗ-37 4 разряда	- 1
Машинист бульдозера Д-271 5 разряда	- 1

Необходимое количество машин и обслуживающего персонала в смену

Таблица 2

Состав машин		Состав звена	
Экскаватор Э-1251	- 1	Машинист	- 1
		Пом. машиниста	- 1
Автосамосвал МАЗ-205 для грунтов:			
III группы	- 5	Шофер	- 5
IV группы	- 4	Шофер	- 4
Бульдозер ДЗ-37	- 1	Машинист	- 1
Бульдозер Д-271	- 1	Машинист	- 1
		Итого	9

И6961-03 9

График производства земляных работ

Таблица 3

I-01-01-26a
01.01.02

Обоснование норм	Наименование работ	Ед. изм.	Объем работ	Норма времени на едн. изм.	Трудо-ем-кость маш-смена	Состав машин	Состав звена	Продол-жительность работы в днях	Числа месяца				
									I		2		
									смены				
		I	2	I	2								
1	2	3	4	5	6	7	8	9	10				
	Разбивка осей котлована и их закрепление на местности	ч-час	8	I	I	-	Инженер-геодез. Раб.3 р.	0,5					
ЕНиР § 2-I-8	Устройство въезда в котлован экскаватором Э-125I для грунтов:	III группы	100 м3	2,69	1,35	0,454	Экскаватор Э-125I	Машинист 6р.-I Пом.маш. 5р.-I	0,23				
		IV группы			1,8	0,606			0,3				
ЕНиР прил.4 табл. НИИСП	Транспортировка грунта на расстояние до I км автосамосвалом МАЗ-205 для грунтов:	III группы	100 м3	119,43	6,7	100	Авто-самосвал МАЗ-205	Шофер III класса	10,5				
		IV группы			7,2	108			13,45				
ЕНиР § 2-I-25	Срезка грунта бульдозером ДЗ-37	1000м2	3,5	3,25	1,4	Бульдозер ДЗ-37	Машинист 4р.-I	0,7					

1
8
1

16961-03 10

Продолжение табл.3

Г-01-01-26а
01.01В.02

1	2	3	4	5	6	7	8	9	10
ЕНиР § 2-1- -20	Прием и разравнивание грунта на отвале при выгрузке его из авто- мобилей-самосвалов для грунтов:						Буль- дозер Д-271 -I	Машинист 5р.-I	
	III группы	100 м3	119,43	0,37	5,52				2,76
	IV группы			0,45	6,73				3,36
	Устройство и поддер- жание дороги	ч-час	12	1	1,5		Буль- дозер Д-271- I	Машинист 5р.-I	
ЕНиР § 2-1- -8	Разработка грунта экскаватором Э-125I с погрузкой его в автосамосвалы МАЗ-205 для грунтов:						Экска- ватор Э- 125I	Машинист 6р.-I Пом.маш. 5р.-I	
	III группы	100 м3	116,74	1,35	19,7				9,85
	IV группы			1,8	26,3				13,15

Калькуляция трудовых затрат

Таблица 4

Наименование работ	Един. изм.	Объем работ	Норма времени на един. изм.	Затраты труда на весь объем ч-час	Расценка на един. изм. руб.	Стоимость затрат труда на весь объем руб.
I	2	3	4	5	6	7
Разбивка осей котлована и их закрепление на местности	ч-час	8	I	8	0,76	6,08
Устройство въезда в котлован экскаватором Э-125I для грунтов:						
III группы	100 м3	2,69	1,35	3,625	2,01	5,4
IV группы			1,8	4,85	2,69	7,24
Разработка грунта экскаватором Э-125I с прямой лопатой с погрузкой его в автосамосвалы для грунтов:						
III группы	100 м3	116,74	1,35	157,4	2,01	234,65
IV группы			1,8	210,0	2,69	314,02
Транспортировка грунта на расстояние до I км автосамосвалами МАЗ-205 для грунтов:						
III группы	100 м3	119,43	6,7	800	5,94	710
IV группы			7,23	864	6,33	757,1

I-01-01-26a
01.01В.02

Продолжение табл. 4

I	2	3	4	5	6	7
Срезка грунта бульдозером ДЗ-37	1000 м ²	2,16	3,25	7	0-40,6	0,88
Прием и разравнивание грунта на отвале при выгрузке его из автомобилей-самосвалов для грунтов:						
III группы	100 м ³	119,43	0,37	44,2	0,26	31,05
IV группы			0,45	53,8	0,30	35,83
Устройство и содержание дороги	ч-час	12	1	12	0-91,2	10,94
Итого для грунтов:						
III группы				1056,33		999,00
IV группы				1183,75		1132,0

I-01-01-26a
01.01B.02

- II -

16961-03 13

01.01В.02
I-01-01-26a

У. Материально-технические ресурсы

I. Машины и оборудование

(Состав комплекса)

Таблица 5

Наименование машин	Марка (модель) машин	Вес тн	Мощность л.с.	Кол. машин шт.	Обслуживающий персонал в смену чел.
Экскаватор, оборудованный прямой лопатой	Э-125I	40,17	85	1	2
Автосамосвал для грунтов:					
III группы	МАЗ-205	6,5	110	5	5
IV группы				4	4
Бульдозер	ДЗ-37	3	42	1	1
Бульдозер	Д-27I	13,3	80	1	1

У1. Особые условия

I. При работе и передвижении строительных машин вблизи линий электропередачи должны соблюдаться следующие требования:

а) запрещается работа экскаваторов и других машин и механизмов непосредственно под проводами действующих линий электропередачи любого напряжения;

б) работа указанных в п. "а" машин и механизмов вблизи линий электропередачи допускается только при условии, если расстояние по горизонтали между крайней точкой механизма, грузовыми канатами (тросами) или грузом (при наибольшем вылете рабочего органа) и ближайшим проводом линии электропередачи будет не менее указанного в таблице 6.

01.01В.02
I-01-01-26a

Допустимое расстояние по горизонтали от
работающих машин до проводов электропередач

Таблица 6

Напряжение линии электропе- редачи в квт	до I	I-20	35-110	154	220	330-350
Расстояние в м	1,5	2	4	5	6	9

а) при передвижении строительных машин и механизмов, а также при перевозке оборудования и конструкций под проводами действующих линий электропередачи расстояние по вертикали между самой верхней точкой перемещаемой машины и оборудования и нижней точкой провисания провода должно быть не менее указанного в таблице 7.

Допустимое расстояние по вертикали от
перемещаемого оборудования до проводов
электропередач

Таблица 7

Напряжение линии электропе- редачи в квт	до I	I-20	35-100	154-220	330	500
Расстояние в м	1	2	3	4	5	6

Работа и перемещение строительных машин вблизи линий электропередачи должны производиться под непосредственным руководством инженерно-технического работника. При невозможности соблюдения указанных выше условий с линиями электропередачи должно быть снято напряжение как на время работы машин, так и на время их перемещения.

01.01В.02
I-01-01-26а

2. Производство земляных работ в зоне расположения подземных коммуникаций (электрокабели, газопроводы и др.) допускается только с письменного разрешения организации, ответственной за эксплуатацию этих коммуникаций.

К разрешению должен быть приложен план (схема) с указанием расположения и глубины заложения коммуникаций. До начала работ необходимо установить знаки, указывающие места расположения подземных коммуникаций.

3. При приближении к линиям подземных коммуникаций земляные работы должны производиться под наблюдением производителя работ или мастера, а в непосредственной близости от кабелей, находящихся под напряжением, кроме того, и под наблюдением работников электрохозяйства.

4. Разработка грунта в непосредственной близости от линий действующих подземных коммуникаций допускается только при помощи земляных лопат, без резких ударов; пользоваться ударными инструментами (ломы, кирки, клинья и пневматические инструменты) запрещается. При обнаружении не предусмотренных планом (п.2) подземных сооружений, взрывоспасных материалов и боеприпасов земляные работы в этих местах следует прекратить до выяснения характера обнаруженных сооружений или предметов и получения соответствующего разрешения.

В случаях обнаружения боеприпасов к работам можно приступать только после их удаления саперами.

УП. Оценка качества работ при механической
разработке грунта

Таблица 8

Показатели	Отлично	Хорошо	Удовл.
<i>отметок</i> Отклонение $\sqrt{}$ бровки или оси земляного полотна в см	3	4	5
Отклонение от продольного уклона дна канавы	0,0003	0,0004	0,0005
Недобор грунта при разработке многоковшовыми экскаваторами в см	5	8	10
Отклонение отметок дна котлована под блоки сборных фундаментов в см	± 3	± 4	± 5
Недобор грунта в траншеях при строительстве магистральных трубопроводов в см	3	4	5
Отклонение отметок дна котлованов при строительстве контактных сетей в см	± 5	± 8	± 10
Отклонения по глубине в траншеях и котлованах не учтенных выше работ в см	5	8	10

Допуски при приеме земляных сооружений

Таблица 9

Вид отклонений	Допустимые отклонения	Способ проверки
I	2	3
Перебор при рыхлении грунта взрывным способом	25 см	нивелирование
Недобор грунта при разработке котлованов и траншей при помощи землеройных машин сверх установ- ленных проектом допусков (в пределах 5-10 см)	не разре- шается	- " -

01.01В.02
I-01-01-26a

Продолжение табл.9

1	2	3
Отклонение отметок дна котлована под блоки сборных фундаментов от проектных при условии, если эти отклонения не будут превышать толщины отсыпанного подстилающего слоя	+5 см	нивелирование
При строительстве магистральных трубопроводов недобор грунта в траншеях (разработка грунта в траншеях одноковшовыми экскаваторами с обратной лопатой или драглайном)	5 см	- " -

Примечания:

1. Траншеи для укладки трубопроводов и котлованы под фундаменты должны быть вырыты без нарушения естественной структуры грунта в основании.

2. Случайные переборы грунта в отдельных местах должны быть заполнены грунтом, однородным с разрабатываемом в выемке. Грунт, которым заполнены переборы, должен быть доведен до естественной плотности. В особо ответственных случаях места переборов заполняются тощим бетоном.

УШ. Техника безопасности при производстве земляных работ

1. Все рабочие, связанные с производством земляных работ, должны пройти специальный инструктаж по технике безопасности и знать ее требования при эксплуатации механизмов.

2. До начала работ все узлы машин должны быть осмотрены и все замеченные неисправности устранены.

3. Экскаваторы во время работы должны устанавливаться на спланированной площадке и, во избежание самопроизвольного перемещения, закрепляться переносными опорами.

Запрещается подкладывать под гусеничные ленты или катки гусениц доски, бревна, камни и другие предметы для предупреждения смещения экскаватора во время работы.

4. При работе экскаватора не разрешается:

- а) находиться под его ковшом или стрелой;
- б) производить какие-либо другие работы со стороны забоя;
- в) пребывать посторонним лицам в радиусе действия экскаватора плюс 5 метров.

Запрещается также производить работы в охранной зоне высоковольтной линии без согласования с организацией, эксплуатирующей линию.

5. Во время перерывов в работе, независимо от их причин и продолжительности, стрелу одноковшового экскаватора следует отвести в сторону от забоя, а ковш опустить на грунт.

Очистку ковша необходимо производить только опустив его на землю.