

# **КАРТЫ ТРУДОВЫХ ПРОЦЕССОВ**

## **БЕТОННЫЕ И ЖЕЛЕЗОБЕТОННЫЕ РАБОТЫ (8 КАРТ)**

**ВНИПИ труда в строительстве      Бюро внедрения      ЦНИИОМТП**

**МОСКВА 1976**

# КАРТЫ ТРУДОВОГО ПРОЦЕССА СТРОИТЕЛЬНОГО ПРОИЗВОДСТВА

Опалубочные работы  
при устройстве монолитных железобетонных конструкций

Комплект карт ККТ-4.1-18

## ВВОДНАЯ ЧАСТЬ

1. В настоящий комплект входят следующие карты трудовых процессов:

- укрупнительная сборка в панели щитов разборно-переставной опалубки;
- сборка из панелей коробов опалубки ступенчатого фундамента;
- установка коробов опалубки ступенчатого фундамента;
- разборка опалубки ступенчатого фундамента;
- устройство опалубки стен;
- разборка опалубки стен;
- установка стальной блок-формы;
- снятие стальной блок-формы.

2. Настоящая опалубка "Монолит-72", разработанная институтом ЦНИИОМТП, является усовершенствованным типом опалубок УКО-67 и УСО-67.

Опалубка "Монолит-72" имеет следующие изменения: увеличено количество типовых размеров щитов, что позволяет собирать конструкции размерами кратными 100 мм; дополнительно разработаны инвентарные подкосы и натяжной крюк, позволяющий соединять схватки в два ряда; разработаны стойки-вкладыши разных размеров, позволяющие менять форму по высоте; сконструированы специальная пластина и Т-образная чека для соединения ферм и схваток по длине и под прямым углом; разработана новая конструкция замка для крепления стяжек, отличающаяся высокой степенью устойчивости к вибрации и надежностью в работе.

3. Карты разработаны на основе изучения и обобщения передового опыта работы бригад строительных трестов Соколоврудстрой и Казметаллпургстрой, а также трестов Главюжуралстроя.

4. Нормативные данные получены на основе наблюдения и отбора наиболее рациональных приемов труда с применением усовершенствованных инструментов и приспособлений.

5. Режим труда и отдыха принят из условия оптимально высокого темпа выполнения трудовых процессов в соответствии с "Основами методики технического нормирования труда в строительстве". Выпуск 1, приложения 2 и 3.

6. Внедрение данных карт трудовых процессов позволит сократить затраты труда по сравнению с нормами ЕНиР на 37% за счет применения опалубки усовершенствованной конструкции и улучшения организации рабочего места.

7. Работы следует выполнять, строго соблюдая правила техники безопасности и охраны труда рабочих согласно СНиП Ш-А. 11-70, § 12.

КАРТА ТРУДОВОГО ПРОЦЕССА СТРОИТЕЛЬНОГО ПРОИЗВОДСТВА	КТ-4.1-27.26-76
СБОРКА ИЗ ПАНЕЛЕЙ КОРОБОВ ОПАЛУБКИ СТУПЕНЧАТОГО ФУНДАМЕНТА	Разработана ЦНИИОМТП <sup>х)</sup> Госстроя СССР <sup>х)</sup>  Откорректирована и рекомендована ВНИПИ труда в строительстве Госстроя СССР для внедрения в строительное производство
Входит в комплект карт ККТ-4.1-18  Опалубочные работы при устройстве монолитных железобетонных конструкций	Взамен КТ

### 1. ОБЛАСТЬ И ЭФФЕКТИВНОСТЬ ПРИМЕНЕНИЯ КАРТЫ

1.1. Карта предназначена для организации труда рабочих при сборке из панелей коробов опалубки ступенчатых фундаментов при помощи автомобильного крана грузоподъемностью 5 т.

#### 1.2. Показатели производительности труда

	По карте	По ЕНиР
Выработка на 1 чел.-день, м <sup>2</sup> опалубки	72	-
Затраты труда на 1 м <sup>2</sup> опалубки, чел.-ч	0,114	-

### 2. УСЛОВИЯ И ПОДГОТОВКА ВЫПОЛНЕНИЯ ПРОЦЕССА

2.1. До начала работ необходимо выверить сборочную площадку, осветить ее и очистить от ненужных материалов и мусора.

### 3. ИСПОЛНИТЕЛИ, ПРЕДМЕТЫ И ОРУДИЯ ТРУДА

#### 3.1. Исполнители:

слесарь строительный У разряда (С<sub>1</sub>) - 1  
слесарь строительный 1У " (С<sub>2</sub>) - 1

#### 3.2. Инструменты, приспособления и инвентарь

Наименование, назначение и основные параметры	ГОСТ, № чертежа	Количество, шт.
1	2	3
Строп двухветвевой грузоподъемностью 2,5 т, длина ветвей 5 м	РЧ-507-72 ЦНИИОМТП <sup>хх)</sup>	1
Рулетка	РС-20, ГОСТ 7502-69	1
Метр стальной складной	ГОСТ 7253-54	1
Ящик для деталей крепления	-	2
Лом строительный	ГОСТ 1405-72	2

х) 127434, Москва, И-434, Дмитровское шоссе, 9.

хх) Рабочие чертежи можно приобрести в Бюро внедрения ЦНИИОМТП.

1	2	3
Щетка стальная	Каталог-справочник, <sup>х)</sup> ЦНИИТЭстроймаша, стр. 83	2
Скребок	То же, стр. 159	2
Ключ гаечный двусторонний	ГОСТ 2839-71	4
Кувалда	ГОСТ 11402-65	2
Молоток	ГОСТ 2310-70	2

#### 4. ТЕХНОЛОГИЯ ПРОЦЕССА И ОРГАНИЗАЦИЯ ТРУДА

4.1. Операции по сборке коробов опалубки ступеней фундамента выполняют в следующем порядке: крепят к панелям подкосы и устанавливают монтажные уголки; устанавливают панели в вертикальное положение и скрепляют их между собой; выверяют размеры собранного короба опалубки.

#### 4.2. Организация рабочего места

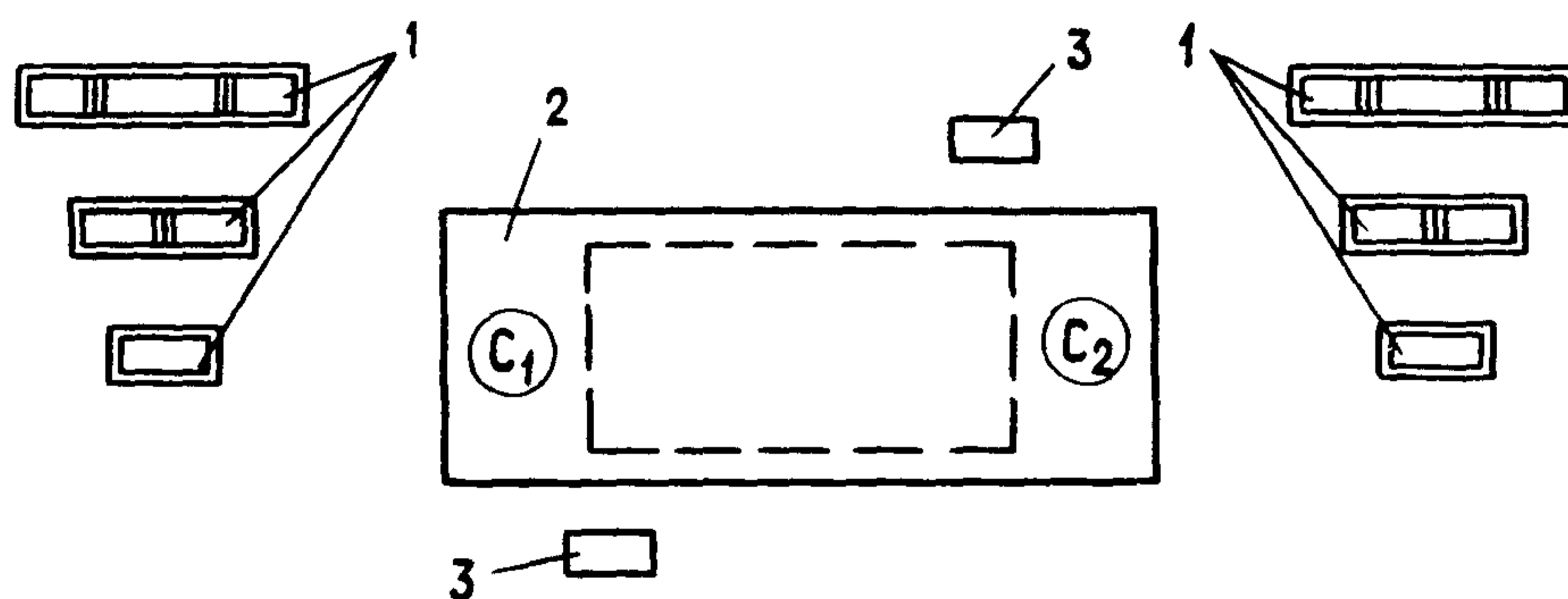

⊙<sub>1</sub>, ⊙<sub>2</sub> - рабочие места слесарей

1 - места складирования панелей опалубки; 2 - сборочная площадка; 3 - ящики с деталями крепления

<sup>х)</sup> 121019, Москва, Г-19, ул. Маркса и Энгельса, 7/10.

## 4.3. График трудового процесса

КТ-4.1-27.26-76

№ п/п	Наименование операции	Время, мин					Продолжительность, мин	Затраты труда, чел.-мин
		10	20	30	40	50		
1	Крепление подкосов	C <sub>1</sub> C <sub>2</sub>					14	28
2	Установка монтажных уголков		C <sub>1</sub> C <sub>2</sub>				8	16
3	Строповка панелей, подача и установка их в вертикальное положение		C <sub>1</sub> C <sub>2</sub>				15	30
4	Крепление панелей между собой				C <sub>1</sub> C <sub>2</sub>		12	24
5	Выверка размеров коробов					C <sub>1</sub> C <sub>2</sub>	6	12
Итого на две ступени фундамента (12,5 м <sup>2</sup> опалубки)								110

Примечание. В затраты труда включено время на подготовительно-заключительные работы и отдых (18%).

## 4.4. Описание операций

№ по графику      Наименование операций, их продолжительность, <sup>х)</sup> исполнители и орудия труда; характеристика приемов труда

1

2

1 КРЕПЛЕНИЕ ПОДКОСОВ; 14 мин; C<sub>1</sub>, C<sub>2</sub>; гаечные ключи

Слесари C<sub>1</sub> и C<sub>2</sub> устанавливают по два подкоса на каждую панель опалубки нижней ступени фундамента. Для каждого подкоса слесарь C<sub>1</sub> вставляет между швеллерами верхнего и нижнего поясов фермы два Т-образных болта и поворачивает их на 90°. Затем он надевает на болты подкос, а слесарь C<sub>2</sub> навинчивает на болты гайки

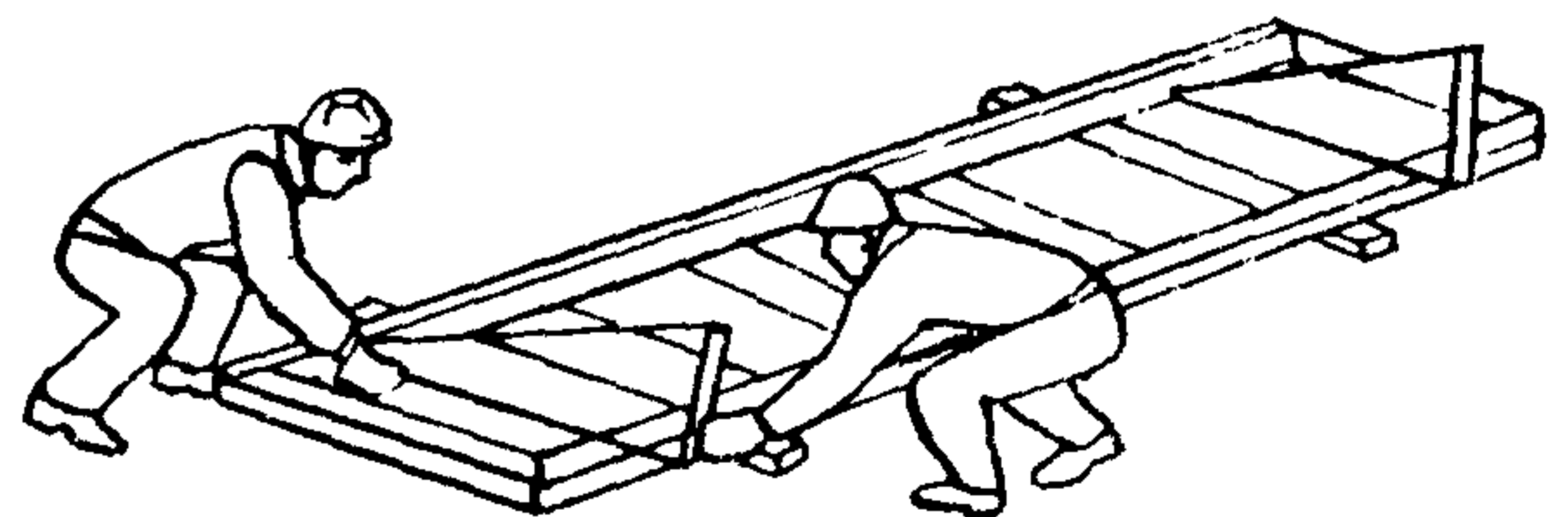
2 УСТАНОВКА МОНТАЖНЫХ УГОЛКОВ; 8 мин; C<sub>1</sub>, C<sub>2</sub>; гаечные ключи

Слесари C<sub>1</sub> и C<sub>2</sub>, работая самостоятельно, вставляют болты в совмещенные отверстия панели и монтажного уголка. Затем гаечным ключом в одной руке они придерживают головку болта, в то время как ключом в другой руке закручивают гайку

<sup>х)</sup> На две ступени фундамента (12,5 м<sup>2</sup> опалубки).

1

2

3 СТРОПОВКА ПАНЕЛЕЙ, ПОДАЧА И УСТАНОВКА ИХ В ВЕРТИКАЛЬНОЕ ПОЛОЖЕНИЕ; 15 мин; С<sub>1</sub>, С<sub>2</sub>; строп

Слесари С<sub>1</sub> и С<sub>2</sub> стропят панель, подают команду машинисту крана переместить ее на сборочную площадку, а сами переходят туда же, принимают панель и устанавливают ее в вертикальное (проектное) положение. Затем слесари расстроповывают панель

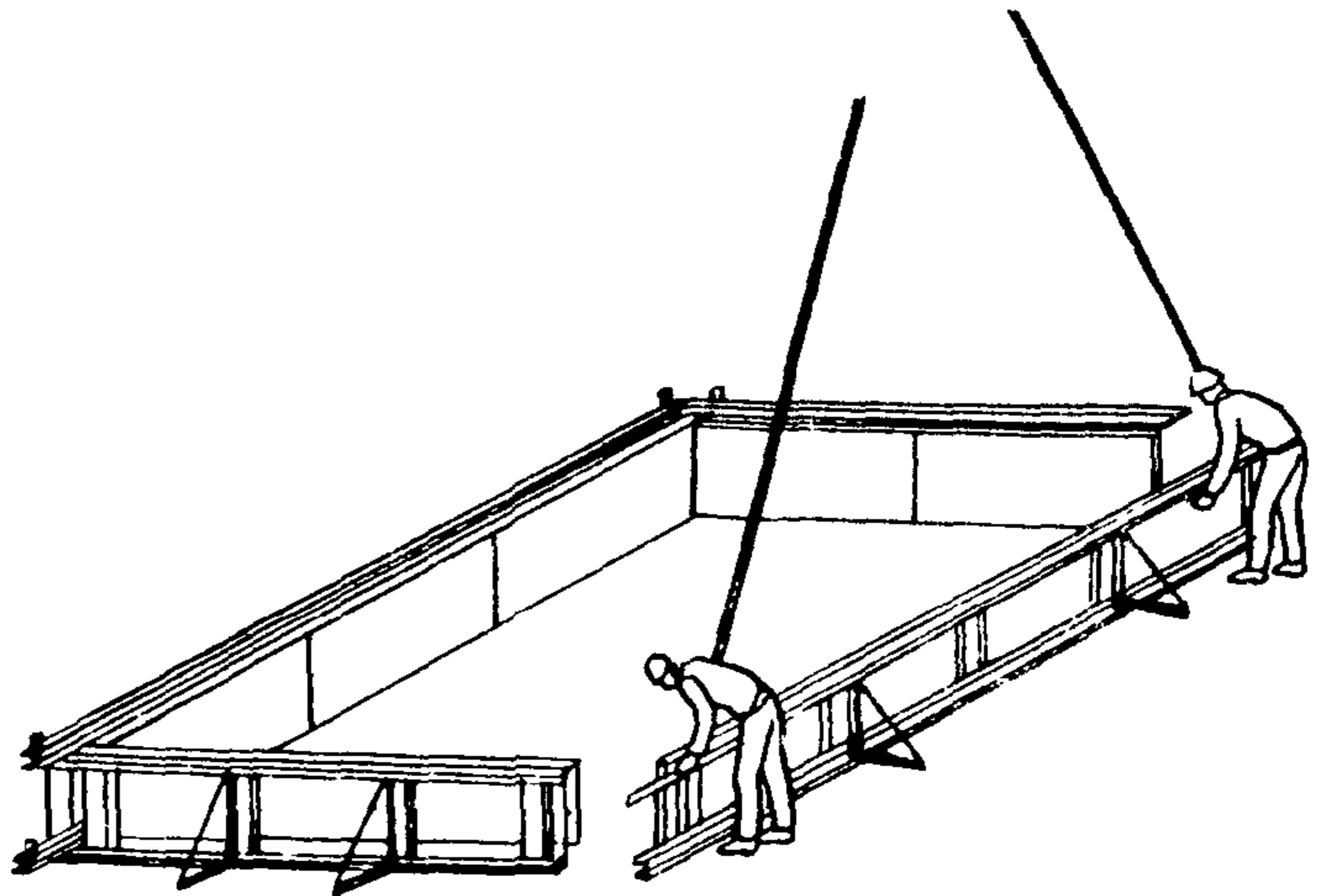

4 КРЕПЛЕНИЕ ПАНЕЛЕЙ МЕЖДУ СОБОЙ; 12 мин; С<sub>1</sub>, С<sub>2</sub>; молоток, кувалда, гаечные ключи

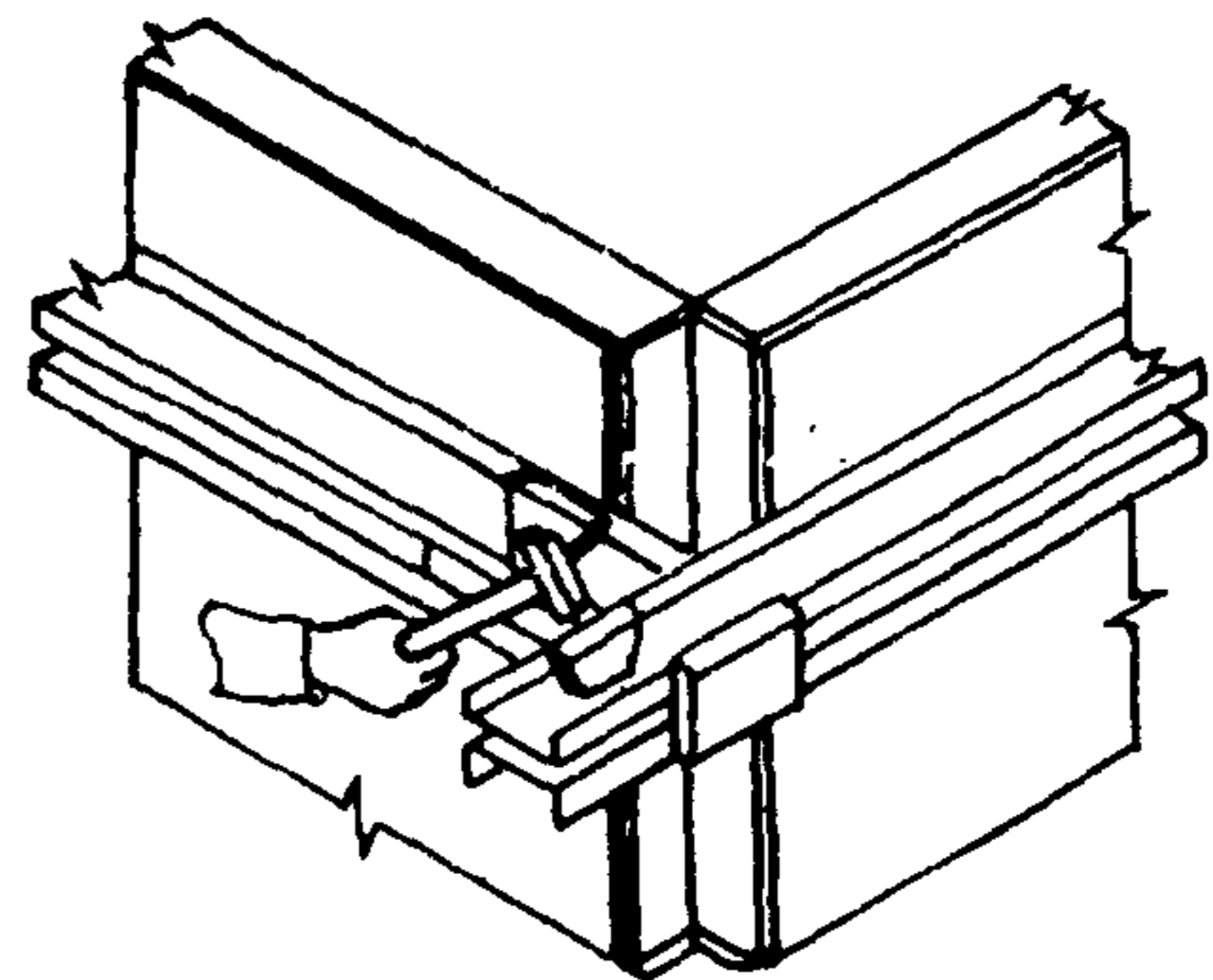
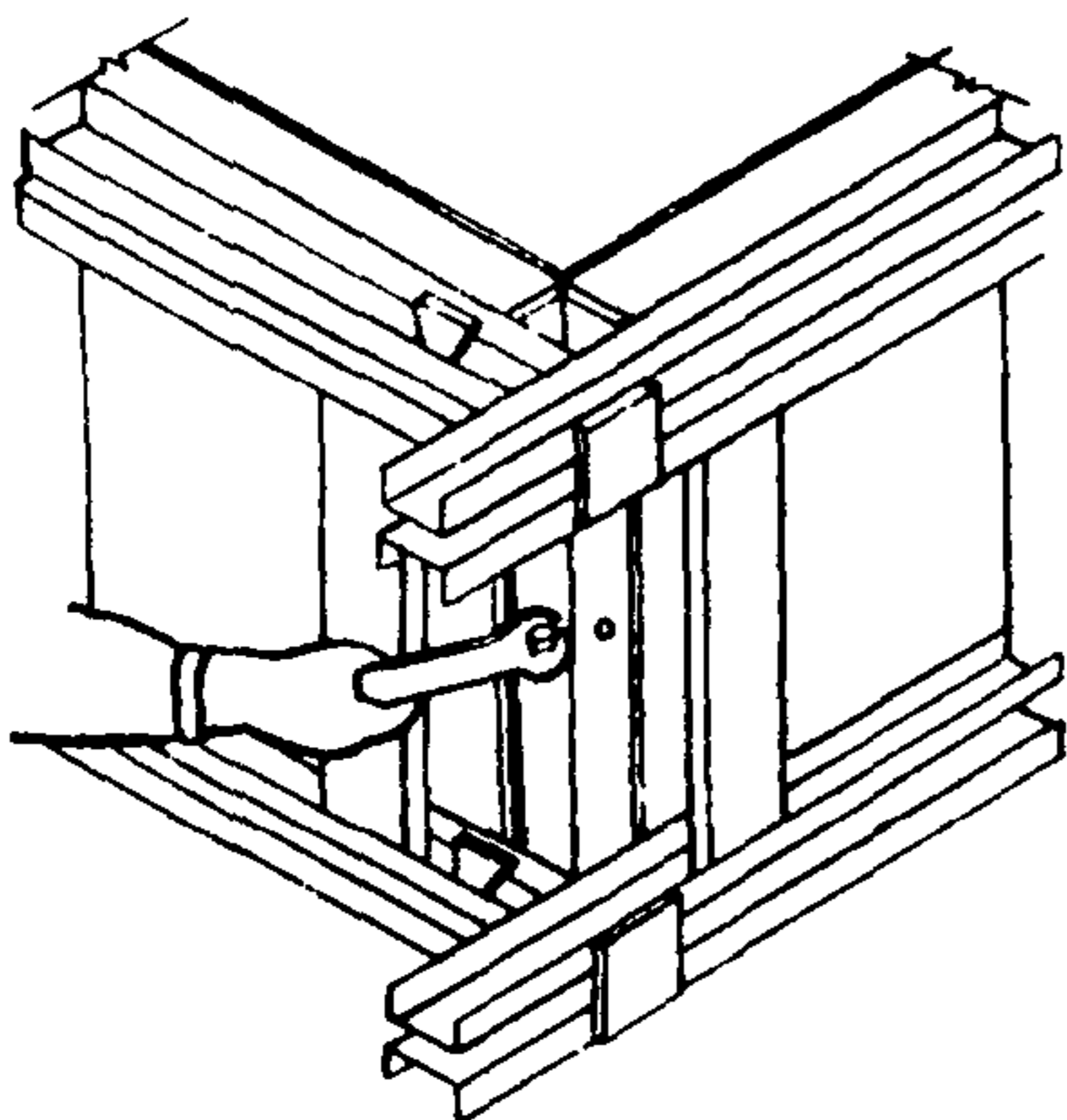

Каждый из слесарей, работая самостоятельно, вставляет болт в совмещенные отверстия в щите и монтажном уголке и навинчивает на болт гайку. Затем вставляет чеку в паз между швеллерами пояса фермы (верхнего и нижнего), вставляет клин в овальные отверстия двух швеллеров и чеки и кувалдой или молотком забивает его

5 ВЫВЕРКА РАЗМЕРОВ КОРОБОВ; 6 мин; С<sub>1</sub>, С<sub>2</sub>; рулетка

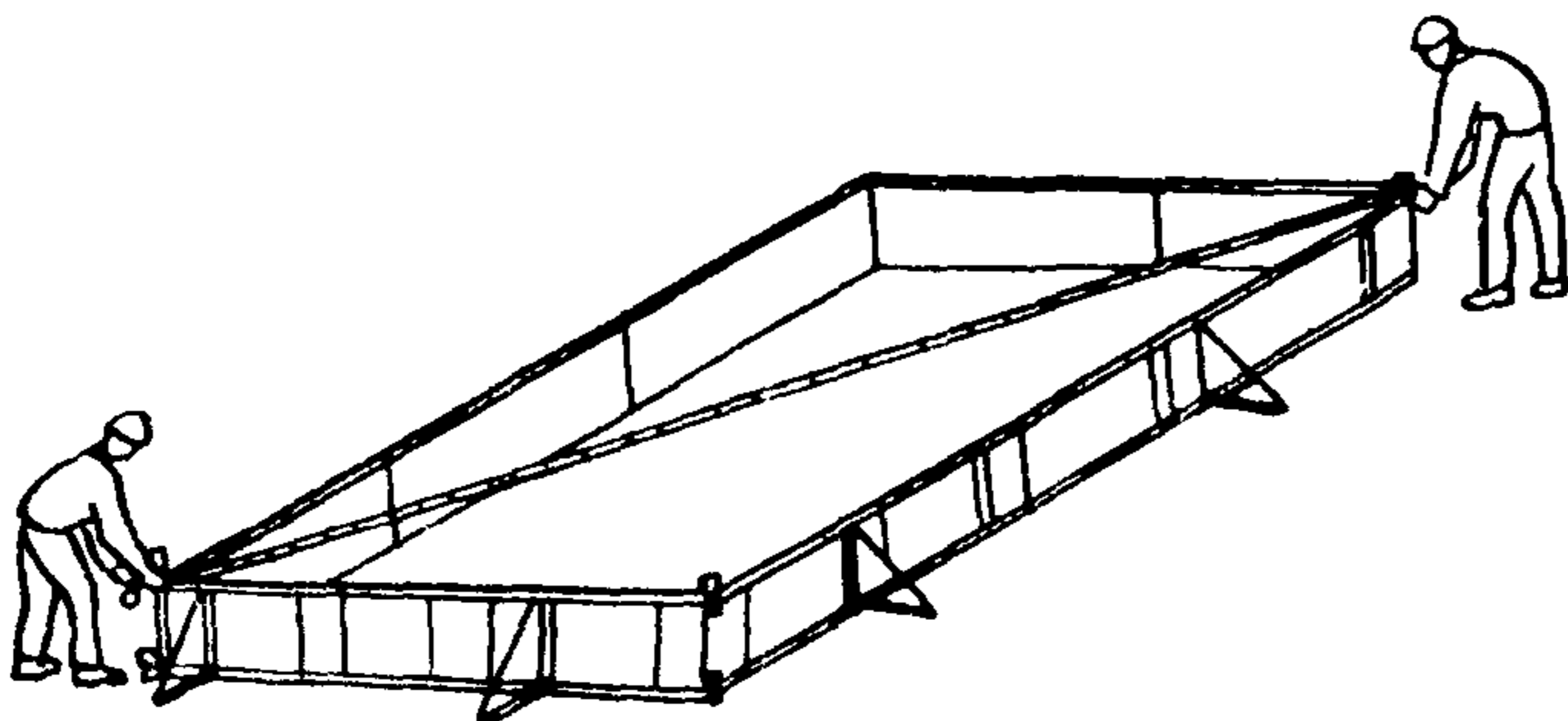

Слесари С<sub>1</sub> и С<sub>2</sub>, стоя у противоположных углов короба опалубки, проверяют при помощи рулетки соответствие размеров диагоналей короба проекту

## СОДЕРЖАНИЕ

Укрупнительная сборка в панели щитов разборно-переставной опалубки

Сборка из панелей коробов опалубки ступенчатого фундамента

Установка коробов опалубки ступенчатого фундамента

Разборка опалубки ступенчатого фундамента

Устройство опалубки стен

Разборка опалубки стен

Установка стальной блок-формы

Снятие стальной блок-формы

Бюро внедрения  
ЦНИИОМТП Госстроя СССР  
Москва, К-12, ул. Куйбышева, 3/8

Отпечатано в ЦИТП, 124445, Москва, А-445, ул. Смольная, 22.

---

Заказ 2312 ; Печ.л. 4,5; Уч.-изд.л. 2,7; Тираж 7000 экз.; Цена ~~сборника 90 коп.~~