

ОКП 09 9131

Приложение К.  
Группа Ж 33

УТВЕРЖДАЮ  
Генеральный директор  
ЗАО "Курганстальмост"  
\_\_\_\_\_  
Парышев А.В.  
"\_\_\_\_\_" ноября 2001г.

**ФИБРА СТАЛЬНАЯ ФРЕЗЕРОВАННАЯ  
ДЛЯ АРМИРОВАНИЯ БЕТОНА**

Технические условия  
ТУ 0991-125-46854090-2001  
(взамен ТУ 5263-001-04697311-96)

Срок действия:  
С 01.12.2001г.

Разработано:  
Зам.директора ГУП НИИЖБ  
Госстроя РФ, д.т.н.

Мухамедиев Т.А.

Зав.лабораторией, к.т.н.

Волков И.В.

Зав.отделом, к.т.н.

Дробященко И.М.

Москва, 2001

Настоящие технические условия распространяются на стальную фибру, изготавливаемую путем фрезерования стальных заготовок (слябов), и предназначенную для дисперсного армирования бетонов и растворов на цементных вяжущих.

## 1. ТЕХНИЧЕСКИЕ ТРЕБОВАНИЯ

1.1. Стальная фибра, фрезерованная из слябов изготавливается по утвержденному технологическому процессу ЗАО "Курганстальмост".

1.2. Фибра представляет собой пластину серповидного поперечного сечения, полого закрученную вдоль продольной оси, с плоскими анкерными отгибами на обоих концах.

Номинальные размеры и конфигурация фибры приведены на рис.1 Приложения 1.

Общая форма поперечного сечения, степень серповидности и продольного закручивания не регламентируется.

1.3. Для изготовления фибры используются стальные слябы по ОСТ 14-17-17-90 размерами из углеродистых сталей обычного качества по ГОСТ 380. Возможно применение сталей других марок, не ухудшающих свойства фибры.

1.4. Временное сопротивление разрыву фибры – не менее 600 МПа.

1.5. На поверхности фибры не должно быть смазки, загрязнения и ржавчины.

1.6. Поверхностные дефекты ( риски, царапины, заусеницы) не являются браковочными признаками.

## 2. ПРИЁМКА

2.1. При производстве фибры должен осуществляться входной контроль слябов на соответствие их требованиям ОСТ 14-17-17-90 по геометрическим размерам и марке стали.

2.2. Фибра производится и поставляется партиями. Партия включает в себя определенное количество фибры (по массе), выпущенной по одной технологии из одной партии слябов, из стали одной марки и плавки, но не более 80 тонн.

2.3. Фибру принимают партиями. Объем партии устанавливает предприятие-изготовитель.

2.4. Для наружного осмотра, обмера геометрических параметров фибры и проверки её механических свойств от каждой партии должны быть отобраны не менее 20 фибр.

2.5. При получении неудовлетворительных результатов контроля хотя бы по одному из показателей проводят повторную проверку на удвоенной выборке из той же партии, взятой из числа фибр, не проходивших контроль.

Результаты повторной проверки распространяются на всю партию и являются окончательными.

2.6. Партия фибры должна сопровождаться документом о качестве, удостоверяющим соответствие фибры требованиям настоящих ТУ и содержащим:

- товарный знак или наименование и товарный знак предприятия-изготовителя;
- условное обозначение фибры;
- номер партии и массу фибры нетто;
- результаты проведенных испытаний;
- клеймо ОТК.

### 3.МЕТОДЫ КОНТРОЛЯ

3.1 Контролируемые характеристики фибры определяют как среднеарифметическое контрольное испытание 20 образцов фибры.

3.2. Контроль поверхности фибр проводят визуально без применения увеличительных приборов.

3.3. Длину фибры определяют масштабной линейкой по ГОСТ 427 с точностью до 0,5 мм.

3.4. Толщину и ширину фибр определяют штангенциркулем по ГОСТ 166 с ценой деления 0,05 мм.

3.5 Временное сопротивление разрыву фибр определяют по ГОСТ 10446 по испытаниям на разрывной машине, обеспечивающей точность измерения до 1%.

3.6. Условная расчетная площадь поперечного сечения фибры определяется по формуле:

$$S_f = 6,37 \cdot \frac{P_f}{l_f};$$

где:  $S_f$  — условная расчетная площадь поперечного сечения фибры мм<sup>2</sup>;

$P_f$  — масса (г) испытываемой выборки из 20 шт. фибр;

$l_f$  — средняя длина фибр из 20 шт. испытываемых фибр (мм).

#### 4. МАРКИРОВКА И УПАКОВКА

4.1. Фибру упаковывают в коробки с внутренними размерами 370x234x260 мм, из гофрированного картона. Допускаются другие способы упаковки, обеспечивающие сохранность фибры от влаги и механических повреждений при транспортировании и хранении.

4.2. Масса фибры в одной упаковке – 20 кг.

4.3. Маркировка производится на ящиках нанесением печати. В маркировке должны быть указаны товарный знак или наименование и товарный знак предприятия изготовителя, масса нетто и брутто, клеймо ОТК или клеймо самоконтроля упаковщика (мастера). При поставке фибры на экспорт маркировка ящиков согласовывается с заказчиком.

#### 5. ТРАНСПОРТИРОВАНИЕ И ХРАНЕНИЕ

5.1. Фибра может транспортироваться любым видом крытого транспорта.

5.2. Условия транспортирования фибры в части воздействия климатических факторов должны соответствовать условиям хранения 5 ГОСТ 15150.

5.3. Хранение фибры должно соответствовать требованиям ГОСТ 15150 условия 3.

5.4. Хранение фибры осуществляется на деревянных поддонах с плотной укладкой коробок в количестве 45 штук общей массой 900 кг. Пакет коробок плотно обматывается специальной растягивающейся полиэтиленовой пленкой, обеспечивающей хорошую герметичность и сохранность фибры при хранении в течение 5 лет в закрытых складских помещениях.

5.5. Перевозка фибры осуществляется на поддонах, устанавливаемых в железнодорожные контейнеры или кузов автомобиля.

5.6. По согласованию с потребителем допускаются другие способы упаковки, хранения и транспортировки фибры, гарантирующие ее сохранность.



Рис.1. Номинальные размеры фибры.

1. Скручивание относительно продольной оси  $70^\circ \pm 30^\circ$ \*
2. Общая конфигурация сечения А-А, а также справочные размеры, обозначенные \*, задаются геометрией режущего инструмента и режимами резания. Справочные размеры контролю не подлежат.
3. Размеры даны в мм.

## ПРИЛОЖЕНИЕ 2

## ПЕРЕЧЕНЬ

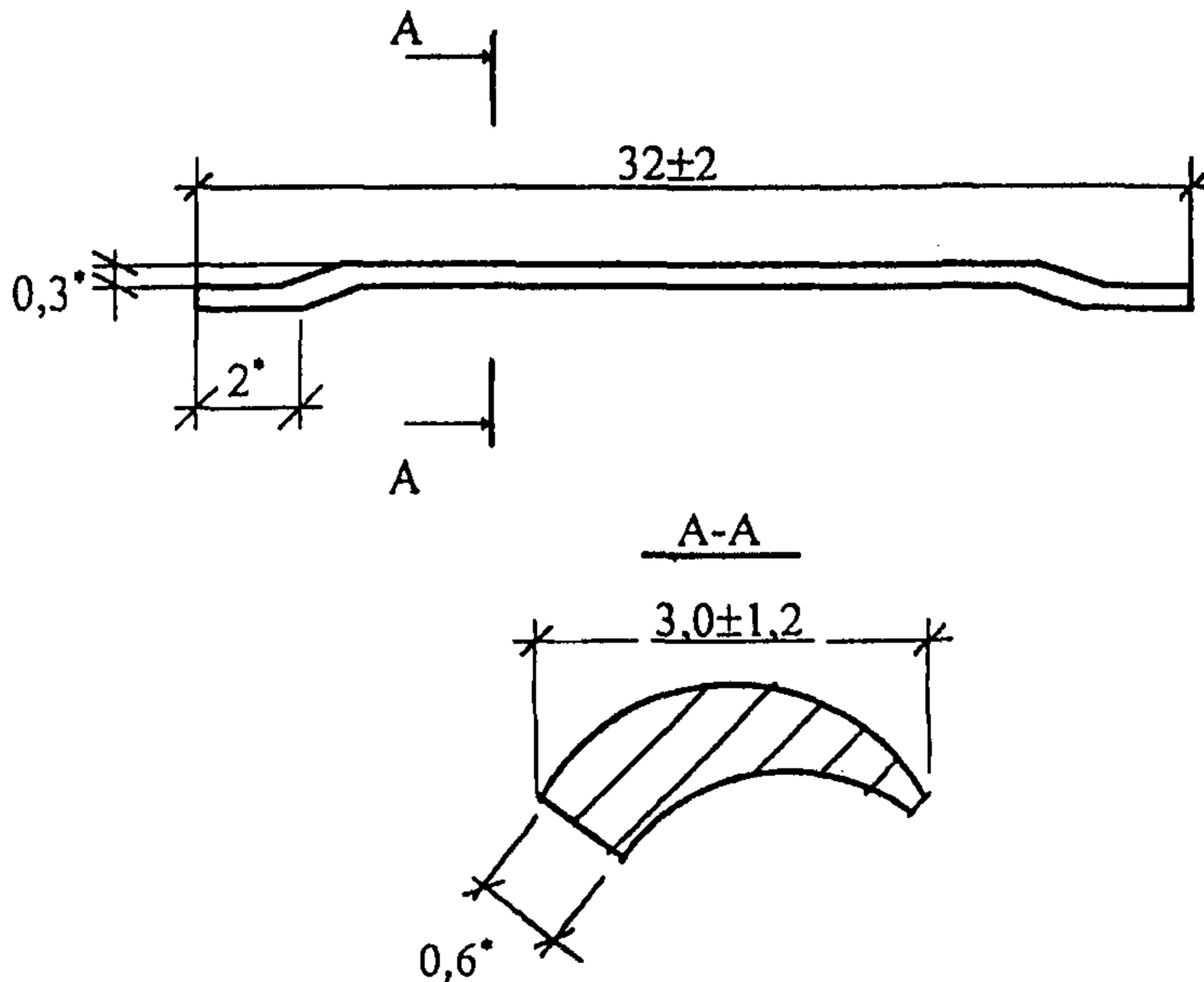
документов, на которые сделаны ссылки в настоящих ТУ

№№ п.п.	Обозначение	Наименование
1.	ГОСТ 10446-88	Проволока. Методы испытания на растяжение.
2.	ГОСТ 380-94	Сталь углеродистая обыкновенного качества. Марки.
3.	ГОСТ 14192-96	Маркировка грузов.
4.	ГОСТ 427-75	Линейки измерительные металлические.
5.	ГОСТ 166-89	Штангенциркули. Технические условия.
6.	ГОСТ 15150-69	Машины, приборы и другие технические изделия. Исполнение для различных климатических районов. Категории, условия эксплуатации, хранения и транспортирования в части воздействия климатических факторов внешней среды.