



О Т Р А С Л Е В Ы Е С Т А Н Д А Р Т Ы

**ДЕТАЛИ И СБОРОЧНЫЕ ЕДИНИЦЫ
ИЗ СТАЛЕЙ ПЕРЛИТНОГО КЛАССА
ДЛЯ ТРУБОПРОВОДОВ АЭС $D_n=16 \div 720$ мм
ТИПЫ, КОНСТРУКЦИЯ И РАЗМЕРЫ**

ОСТ 24.125.30—89 — ОСТ 24.125.57—89

Издание официальное

УТВЕРЖДЕН И ВВЕДЕН В ДЕЙСТВИЕ указанием Министерства
тяжелого, энергетического и транспортного машиностроения СССР
от 26.05.89 № ВА-002-1/4829

СОГЛАСОВАН с Главным научно-техническим управлением Минатом-
энерго СССР

Государственным комитетом СССР по надзору за безопасным ведением
работ в атомной энергетике (Госатомэнергонадзор СССР)

ДОНЫШКИ ДЛЯ ТРУБОПРОВОДОВ АЭС

КОНСТРУКЦИЯ И РАЗМЕРЫ

ОСТ 24.125.53—89

ОКП 69 3717 0010

Дата введения 01.01.90

Несоблюдение стандарта преследуется по закону

1. Настоящий стандарт распространяется на приварные доньшки для трубопроводов АЭС на рабочее давление и температуру среды (водяной пар и горячая вода):

 $p = 11,77 \text{ МПа (120 кгс/см}^2), t = 250^\circ\text{C};$
 $p = 8,44 \text{ МПа (86 кгс/см}^2), t = 300^\circ\text{C};$
 $p = 5,89 \text{ МПа (60 кгс/см}^2), t = 275^\circ\text{C};$
 $p = 3,92 \text{ МПа (40 кгс/см}^2), t = 200^\circ\text{C}.$

2. Конструкция и размеры приварных доньшек должны соответствовать указанным на черт. 1, 2 и в таблице.

Масса доньшек, указанная в таблице, — расчетная, приведена для справки.

3. Материал доньшек для исполнений 01—05 — горячекатаная круглая сталь по ГОСТ 2590 марки 20 по ГОСТ 1050, для исполнений 06—24 — сталь марки 20 по ТУ 14—1—3987 Гр. IIА ОСТ 108.030.113.

4. Остальные технические требования — по ОСТ 108.030.124.

5. Пример условного обозначения приварного доньшка исполнения 13 $D_y = 100$ мм на параметры среды $p = 11,77 \text{ МПа (120 кгс/см}^2), t = 250^\circ\text{C}$:

ДОНЫШКО 13 ОСТ 24.125.53.

6. Пример маркировки: 13 ОСТ 24.125.53

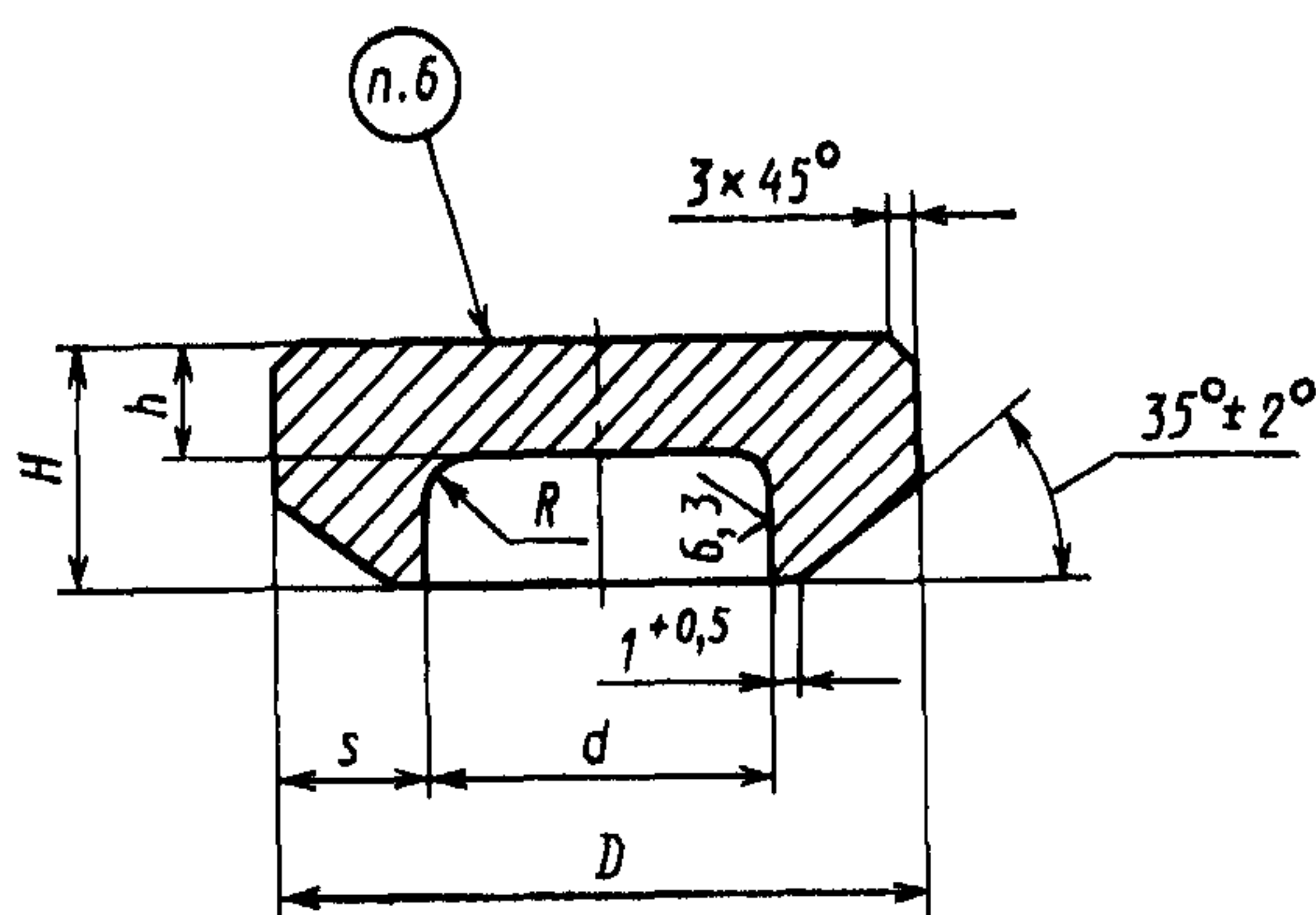
Товарный
знак

Черт. 1

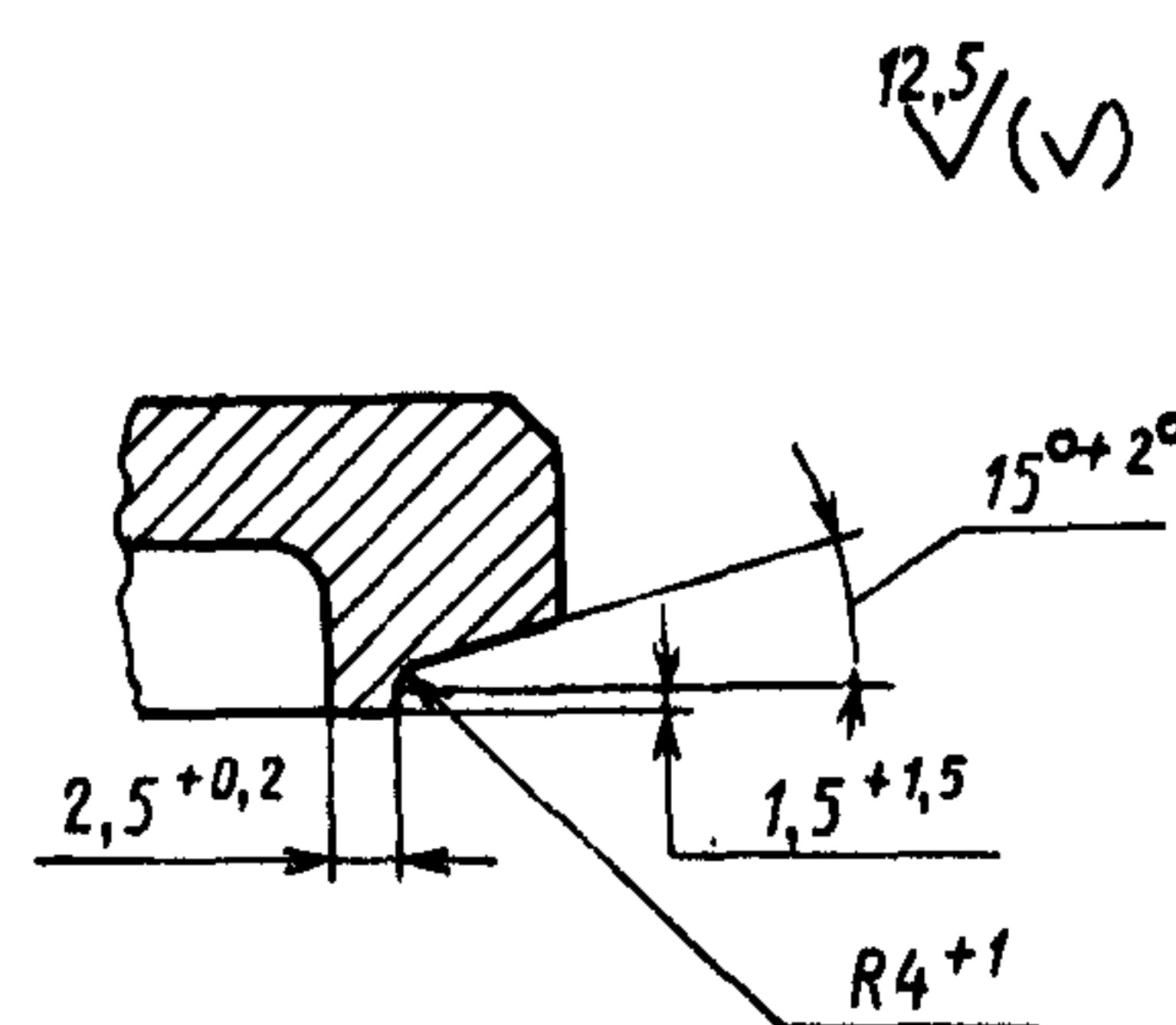

Остальное — см. черт. 1

Черт. 2

Размеры, мм

Исполнение	Условный проход D_y	Подготовка кромок по черт.	Размеры присоединяемых труб $D_H \times s$	D		d		H +2	h +2	s	R	Масса, кг	
				Номин.	Пред. откл.	Номин.	Пред. откл.						не менее
$p=11,77$ МПа (120 кгс/см ²), $t=250^\circ\text{C}$; $p=8,44$ МПа (86 кгс/см ²), $t=300^\circ\text{C}$; $p=5,89$ МПа (60 кгс/см ²), $t=275^\circ\text{C}$; $p=3,92$ МПа (40 кгс/см ²), $t=200^\circ\text{C}$													
01	10	1	16×2,0	18	+1,5 -0,5	12	+0,43	20	6	2,2	5	0,03	
02	20		28×3,0	30		22	+0,52	25		3,2		0,04	
03	25		32×3,0	34		26	+0,62	30		7		4,5	0,10
04	32		38×3,0	40		32		0,30					
05	50		57×4,0	60		49	20	7		4,5		0,20	
$p=11,77$ МПа (120 кгс/см ²), $t=250^\circ\text{C}$; $p=8,44$ МПа (86 кгс/см ²), $t=300^\circ\text{C}$; $p=5,89$ МПа (60 кгс/см ²), $t=275^\circ\text{C}$													
06	80	1	89×6,0	90	+1,5 -0,5	77	+0,46	25	11	5,5	5	0,7	
$p=11,77$ МПа (120 кгс/см ²), $t=250^\circ\text{C}$; $p=8,44$ МПа (86 кгс/см ²), $t=300^\circ\text{C}$													
07	125	2	133×8,0	135	+2 -1	119	+0,54	32	19	6,8	5	2,5	
08	150		159×9,0	162		142	+0,63	34	21	8,5		3,9	
09	200		219×13,0	222		195	+0,72	37	24	10,0		8,2	
10	250		273×16,0	278	244	43		30	12,0	15,7			
11	300		325×19,0	330	+4 -2	290	+0,81	48	35	15,0	10	25,5	
12	400		426×24,0	432		382	+0,89	59	45	20,0		64,0	
$p=11,77$ МПа (120 кгс/см ²), $t=250^\circ\text{C}$													
13	100	2	108×8,0	110	+2 -1	93	+0,54	28	15	7,4	5	1,3	
$p=8,44$ МПа (86 кгс/см ²), $t=300^\circ\text{C}$; $p=5,89$ МПа (60 кгс/см ²), $t=275^\circ\text{C}$; $p=3,92$ МПа (40 кгс/см ²), $t=200^\circ\text{C}$													
14	100	1	108×6,0	110	+2 -1	97	+0,54	28	15	5,4	5	1,3	
$p=5,89$ МПа (60 кгс/см ²), $t=275^\circ\text{C}$; $p=3,92$ МПа (40 кгс/см ²), $t=200^\circ\text{C}$													
15	65	1	76×4,0	78	+1,5 -0,5	68	+0,46	20	8	4,0	5	0,4	
16	125		133×6,5	135	122	+2 -1	23	14	5,4	2,0			
17	150	159×7,0	162	148	+0,63		30	17	5,8	3,1			
18	200	219×9,0	222	204	+0,72	33	19	7,8	6,4				
19	250	273×10,0	278	256	+0,81	37	23	9,2	15,2				
20	300	325×13,0	330	303		41	27	11,8	22,9				
21	350	377×13,0	380	+4 -2	354	+0,89	46	32	11,2	10	34,9		
22	400	426×14,0	430		401	50	36	12,5	51,7				
23	450	465×16,0	470	437	+0,97	53	39	14,5	67,3				
$p=3,92$ МПа (40 кгс/см ²), $t=200^\circ\text{C}$													
24	80	1	89×4,0	90	+1,5 -0,5	81	+0,54	25	11	3,8	5	0,7	

ИНФОРМАЦИОННЫЕ ДАННЫЕ

1. УТВЕРЖДЕН И ВВЕДЕН В ДЕЙСТВИЕ УКАЗАНИЕМ Министерства тяжелого, энергетического и транспортного машиностроения СССР от 26.05.89 № ВА-002-1/4829

2. ИСПОЛНИТЕЛИ

К. И. Бояджи; Л. Н. Жылюк; Ф. А. Гловач; В. Ф. Логвиненко (руководители темы); А. М. Рейнов; Н. В. Москаленко; В. Я. Шейфель; А. З. Гармаш; И. Ю. Чудакова

3. ЗАРЕГИСТРИРОВАН Центральным государственным фондом стандартов и технических условий за № 8428345 от 27.10.89

4. ВЗАМЕН ОСТ 24.504.11—74

5. ССЫЛОЧНЫЕ НОРМАТИВНО-ТЕХНИЧЕСКИЕ ДОКУМЕНТЫ

Обозначение НТД, на который дана ссылка	Номер пункта, подпункта, перечисления, приложения
ГОСТ 1050—88	3
ГОСТ 2590—88	3
ОСТ 108.030.113—87	3
ОСТ 108.030.124—85А	4
ТУ 14—1—3987—85	3