



О Т Р А С Л Е В Ы Е                    С Т А Н Д А Р Т Ы

---

**ДЕТАЛИ И СБОРОЧНЫЕ ЕДИНИЦЫ  
ИЗ СТАЛЕЙ ПЕРЛИТНОГО КЛАССА  
ДЛЯ ТРУБОПРОВОДОВ АЭС  $D_n=16 \div 720$  мм  
ТИПЫ, КОНСТРУКЦИЯ И РАЗМЕРЫ**

ОСТ 24.125.30—89 — ОСТ 24.125.57—89

Издание официальное

**УТВЕРЖДЕН И ВВЕДЕН В ДЕЙСТВИЕ** указанием Министерства  
тяжелого, энергетического и транспортного машиностроения СССР  
от 26.05.89 № ВА-002-1/4829

**СОГЛАСОВАН** с Главным научно-техническим управлением Минатом-  
энерго СССР

Государственным комитетом СССР по надзору за безопасным ведением  
работ в атомной энергетике (Госатомэнергонадзор СССР)

**ТРОЙНИКИ ШТАМПОВАННЫЕ РАВНОПРОХОДНЫЕ  
С ОБЖАТИЕМ ДЛЯ ТРУБОПРОВОДОВ АЭС**

**ОСТ 24.125.47—89**

**КОНСТРУКЦИЯ И РАЗМЕРЫ**

ОКП 69 8717 0008

Дата введения 01.01.90

Несоблюдение стандарта преследуется по закону

1. Настоящий стандарт распространяется на штампованные равнопроходные тройники с вытянутой горловиной и обжатыми концами для трубопроводов АЭС на рабочее давление и температуру среды (водяной пар и горячая вода):

$p = 11,77$  МПа (120 кгс/см<sup>2</sup>),  $t = 250^\circ\text{C}$ ;

$p = 10,76$  МПа (110 кгс/см<sup>2</sup>),  $t = 250^\circ\text{C}$ ;

$p = 8,44$  МПа (86 кгс/см<sup>2</sup>),  $t = 300^\circ\text{C}$ ;

$p = 5,89$  МПа (60 кгс/см<sup>2</sup>),  $t = 275^\circ\text{C}$ ;

$p = 3,92$  МПа (40 кгс/см<sup>2</sup>),  $t = 200^\circ\text{C}$ .

2. Конструкция, размеры и материал тройников должны соответствовать указанным на черт. 1—3 и в таблице.

Масса тройников, указанная в таблице, — расчетная, приведена для справки.

3. При длине обточки  $l$ , превышающей 50 мм, допускается заканчивать обточку под углом  $45^\circ$  по черт. 2.

4. Размер прямых участков  $l_1$  уточняется предприятием-изготовителем при разработке технологического процесса.

5. Для обеспечения требуемой толщины стенки конического участка тройника необходимо, чтобы при механической обработке обжатого конца длина обточки  $l$  была не более длины  $l'_1$  заготовки (черт. 3).

6. Размеры высот  $H$  и  $h$ , радиусов  $R$  и  $R_1$  и толщины стенки горловины могут быть изменены по усмотрению предприятия-изготовителя при соблюдении условий прочности.

7. Размер  $s_1$  обеспечивается технологией изготовления.

8. Остальные технические требования — по ОСТ 108.030.124.

9. Пример условного обозначения тройника равнопроходного исполнения 01  $D_y = 100$  мм на параметры среды  $p = 11,77$  МПа (120 кгс/см<sup>2</sup>),  $t = 250^\circ\text{C}$ :

ТРОЙНИК 01 ОСТ 24.125.47.

10. Пример маркировки: 01 ОСТ 24.125.47

Товарный  
знак

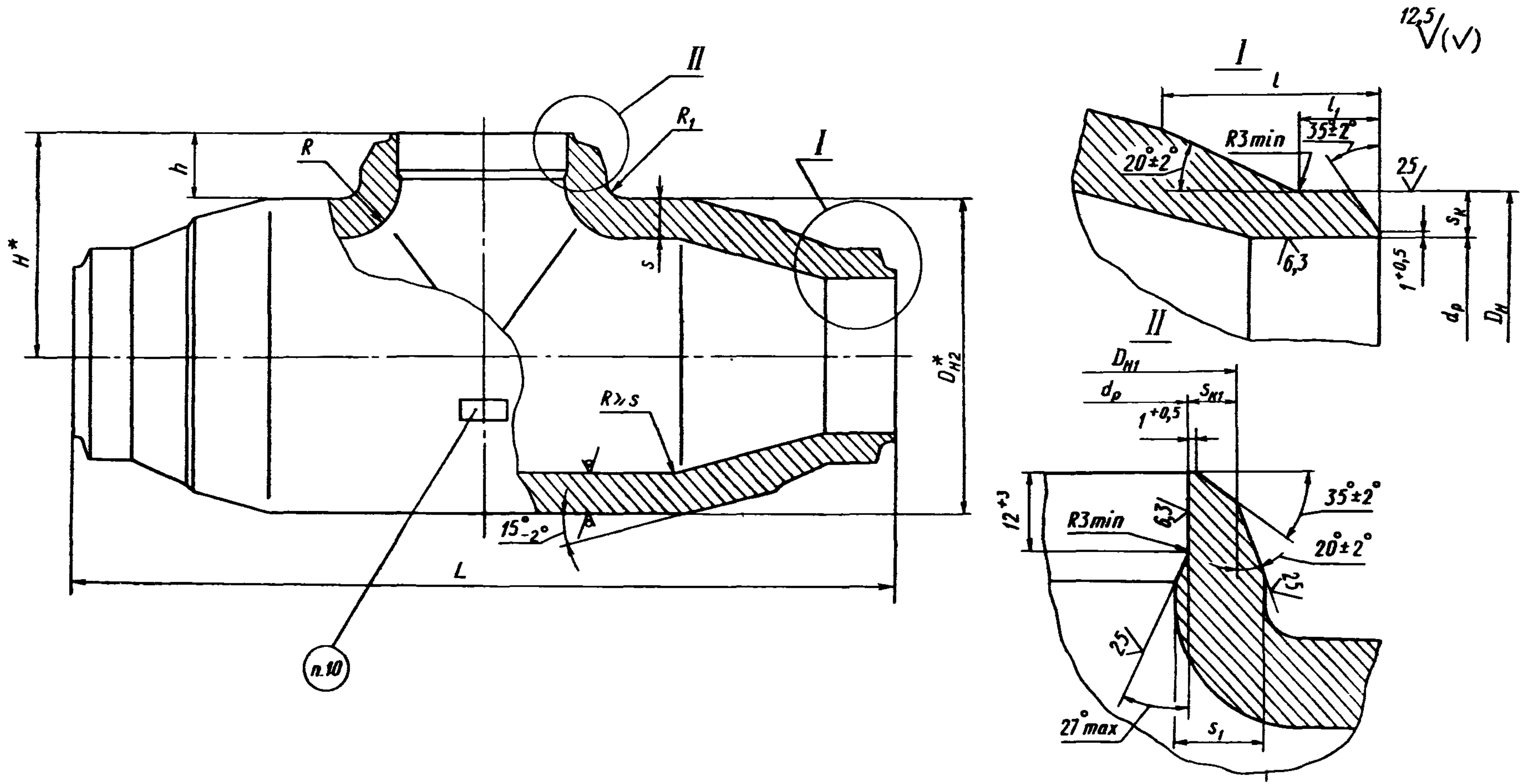

\* Размеры для справок  
Черт. 1

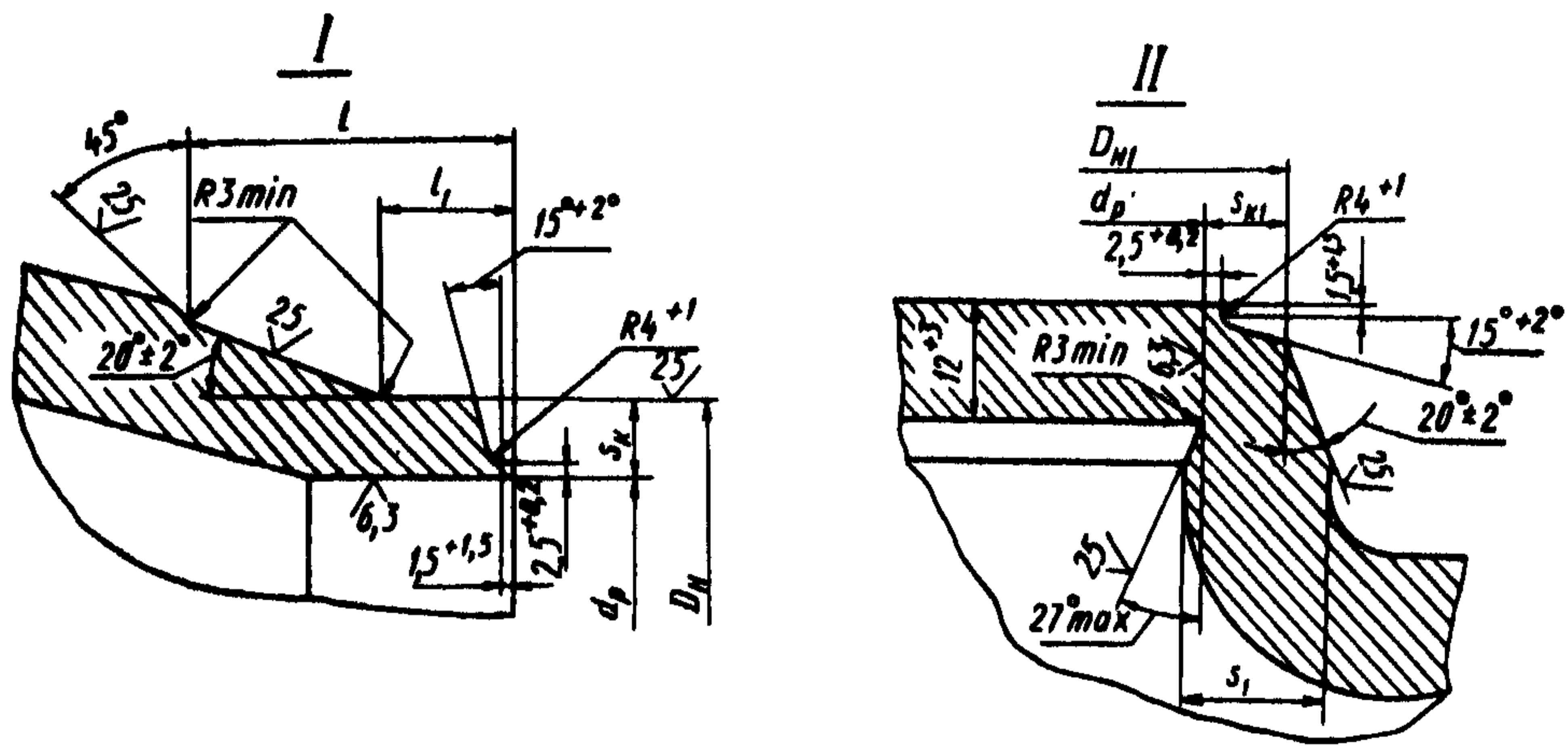

Черт. 2

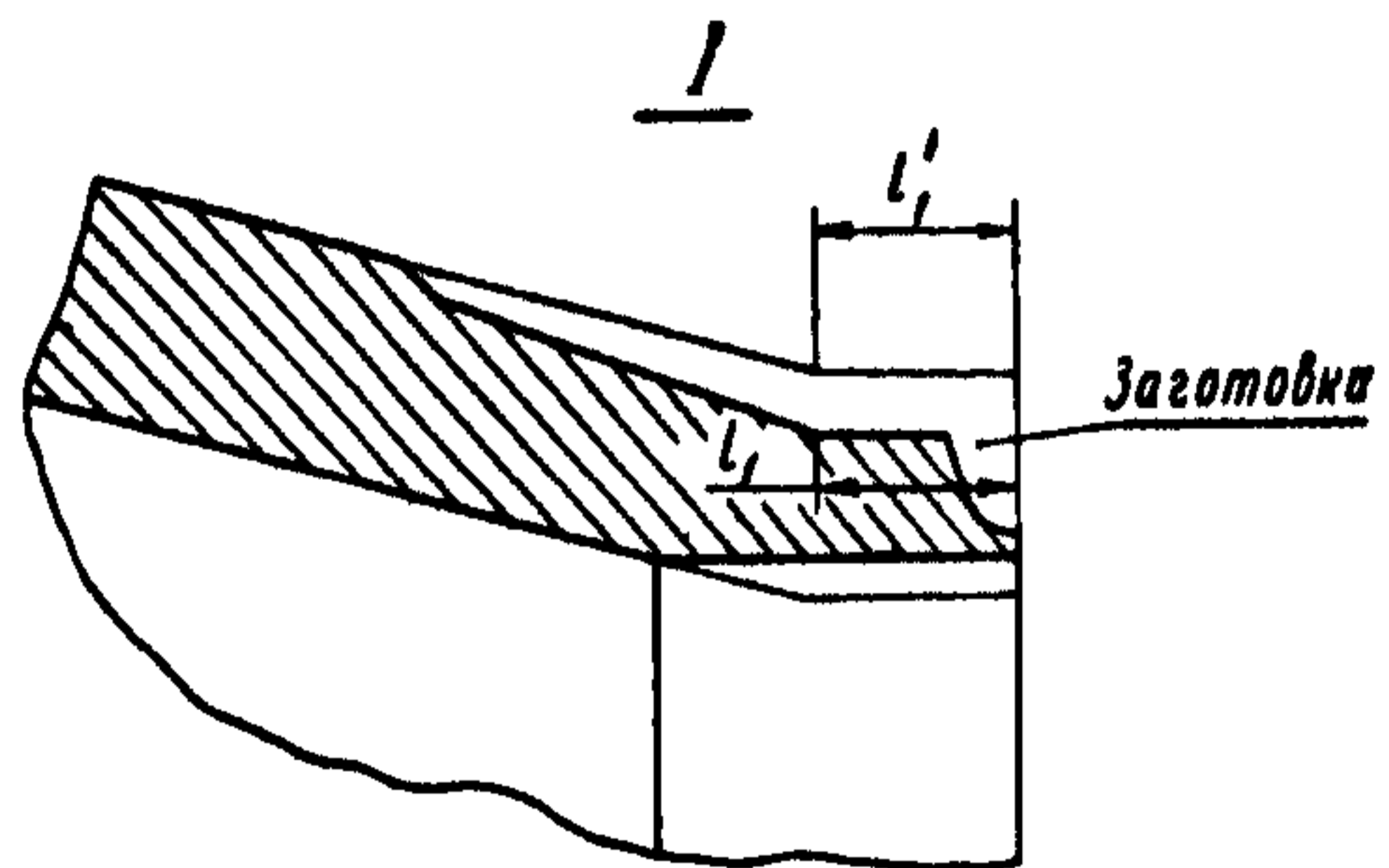

Черт. 3

## Размеры, мм

Исполнение	Условный проход $D_y$	Подготовка кромок по черт.	Размеры присоединяемых труб $D_H \times s$	$D_H +1$	$D_{H1}$		$D_{H2}^*$	$d_p$		$L \pm 5$	$H^*$	$h +5$	$s$	$s_1$	$s_k$	$s_{k1}$	$R$ , не более	$R_1$ , не менее	Материал (марка, технические условия)	Масса, кг
					Но-мин	Пред. откл		Но-мин.	Пред. откл											
$p=11,77$ МПа (120 кгс/см <sup>2</sup> ), $t=250^\circ\text{C}$																				
01	100	2	108×8	108	108	+2	150	95	+0,54	450	95	20	20	12	5,0	5,8	40	20	Сталь 15ГС ТУ 14-3-460	33,0
$p=8,44$ МПа (86 кгс/см <sup>2</sup> ), $t=300^\circ\text{C}$																				
02	100	1	108×6	108	108	+2	150	97	+0,54	450	95	20	20	12	4,8	4,8	40	20	Сталь 15ГС ТУ 14-3-460	33,0
$p=10,79$ МПа (110 кгс/см <sup>2</sup> ), $t=250^\circ\text{C}$																				
03	400	2	426×24	426	426	+3	485	382	+0,89	800	323	80	40	24	18,5	20,0	60	40	Сталь 15ГС ТУ 14-3-420	385,0
$p=5,89$ МПа (60 кгс/см <sup>2</sup> ), $t=275^\circ\text{C}$ ; $p=3,92$ МПа (40 кгс/см <sup>2</sup> ), $t=200^\circ\text{C}$																				
04	400	2	426×14	426	426	+3	485	401	+0,97	800	323	80	40	24	9,8	9,8	60	40	Сталь 15ГС ТУ 14-3-420	385,0

## ИНФОРМАЦИОННЫЕ ДАННЫЕ

1. УТВЕРЖДЕН И ВВЕДЕН В ДЕЙСТВИЕ УКАЗАНИЕМ Министерства тяжелого, энергетического и транспортного машиностроения СССР от 26.05.89 № ВА-002-1/4829

## 2. ИСПОЛНИТЕЛИ

К. И. Бояджи; Л. Н. Жылюк; Ф. А. Гловач; В. Ф. Логвиненко (руководители темы); А. М. Рейнов; Н. В. Москаленко; В. Я. Шейфель; А. З. Гармаш; Л. М. Рачко

3. ЗАРЕГИСТРИРОВАН Центральным государственным фондом стандартов и технических условий за № 8428282 от 27.10.89

4. ВЗАМЕН ОСТ 24.104.36—74

## 5. ССЫЛОЧНЫЕ НОРМАТИВНО-ТЕХНИЧЕСКИЕ ДОКУМЕНТЫ

Обозначение НТД, на который дана ссылка	Номер пункта, подпункта, перечисления, приложения
ОСТ 108.030.124—85А	8
ТУ 14—3—420—75	2
ТУ 14—3—460—75	2