

**СССР**

**ОТРАСЛЕВОЙ СТАНДАРТ**

**ЗАМОК ДЛЯ СКЛАДНЫХ ДВЕРЕЙ**

**ОСТ 1 00555-72**

**Издание официальное**

Лит.изм.	а	2	3	4	5	6
№ изв.	5593	6704	6931	7502	8715	10541

Инв. № дубликата	
Инв. № подлинника	498

УДК 683.338.2:629.7.042.3

Группа Д-15

# ОТРАСЛЕВОЙ СТАНДАРТ

## ЗАМОК ДЛЯ СКЛАДНЫХ ДВЕРЕЙ

ОСТ 1 00555-72

### Технические условия

На 6 страницах

Введен впервые

Проверено в 1982 г.

Проверено в 1987 г.

ОКП 75 9560

Распоряжением Министерства от 7 июня 1972 г.

№ 087-16

срок введения установлен с 1/XII 1972 г.

Несоблюдение стандарта преследуется по закону

Настоящий стандарт распространяется на замок для складных дверей (в дальнейшем - замок), предназначенный для запираения створок складных дверей самолетов и вертолетов.

Издание официальное

ГР 1302 от 27.06.72

Перепечатка воспрещена

1. ТЕХНИЧЕСКИЕ ТРЕБОВАНИЯ

1.1. Замок должен изготавливаться в соответствии с требованиями настоящего стандарта по рабочим чертежам, утвержденным в установленном порядке. в двух исполнениях: правый и левый.

1.2. Основные размеры замка должны соответствовать указанным на чертеже.

Правый - изображен, левый - зеркальное отражение

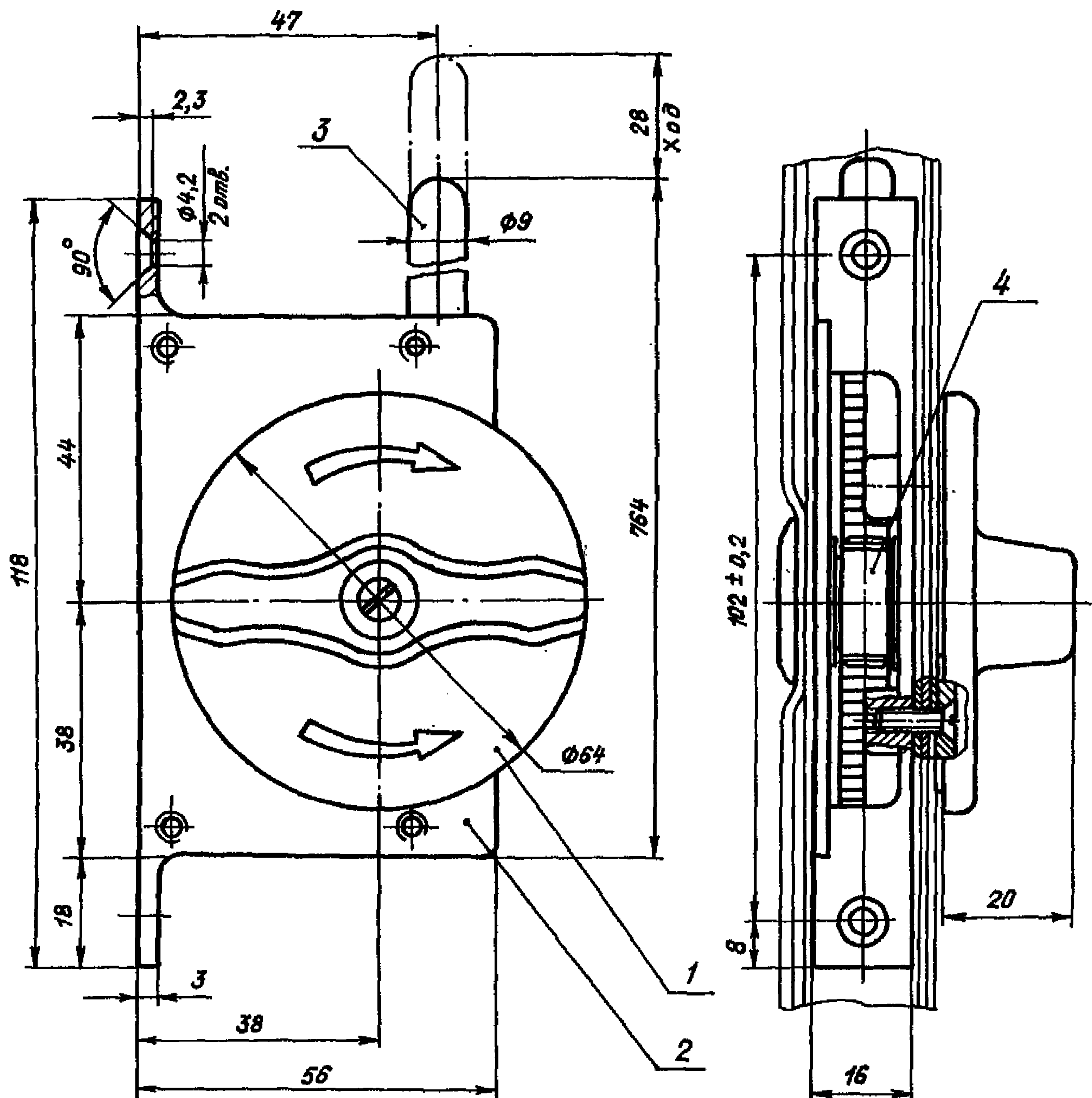

1 - ручка; 2 - корпус; 3 - шток; 4 - шестерня

1.3. Неуказанные предельные отклонения размеров, формы и расположения поверхностей - по ОСТ 1 00022-80.

1.4. Материалы и покрытия всех элементов замка должны обеспечивать:

а) устойчивость к изменению температуры окружающего воздуха от плюс 60 до минус 60°C;

б) коррозионную стойкость при влажности окружающего воздуха 95-98% и температуре 40°C.

Лит.изм. 5  
№ изв. 8715

498

Инд. № дубляжата  
Инд. № подлинника



3.5. Замки, не выдержавшие периодических испытаний, бракуются, заменяются новыми, которые передаются на повторные испытания. Если один из замков не выдержит повторных испытаний, вся партия бракуется.

#### 4. МАРКИРОВКА, УПАКОВКА, ТРАНСПОРТИРОВАНИЕ И ХРАНЕНИЕ

4.1. Корпус каждого замка должен маркироваться по действующей отраслевой документации.

4.2. Маркировка должна быть четкой и сохраняться в течение всего срока службы замков.

4.3. Все замки перед упаковкой должны быть смазаны авиационным маслом по ГОСТ 21743-76, разбавленным 6 - 10% церезина по ГОСТ 7658-74, или пушечной смазкой по ГОСТ 19537-83.

4.4. Смазанные замки должны быть обернуты парафинированной бумагой по ГОСТ 9569-79.

4.5. Замки при отправке должны быть уложены в деревянные ящики, изготовленные в соответствии с требованиями ГОСТ 2991-85 тип 1, выстланные внутри парафинированной бумагой по ГОСТ 9569-79.

4.6. Упаковка замков, отправляемых в страны с тропическим климатом, должна производиться по действующей отраслевой документации.

4.7. Упаковка должна полностью предохранять замки от повреждений при транспортировании.

4.8. Масса ящика с упакованными замками должна быть не более 30 кг.

4.9. Транспортирование разрешается любым видом транспорта.

4.10. Антикоррозионное покрытие и упаковка должны предохранять замки от коррозии не менее чем 12 месяцев со дня их отгрузки предприятием-изготовителем, при условии хранения в сухом вентилируемом помещении и сохранности упаковки.

4.11. В каждый ящик должен быть вложен паспорт, удостоверяющий качество поставляемых замков и соответствие их требованиям настоящего стандарта, а также упаковочный лист со штампом технического контроля, подписанный лицом, ответственным за упаковку.

В упаковочном листе должны быть указаны:

- наименование замка и его обозначение;
- количество упакованных замков;
- дата изготовления и упаковки (месяц, год).

Инв. № дубликата	Инв. № подлинника	498	Лит.изм.	№ изв.	Б	8715	6	10541

