

О Т Р А С Л Е В Ы Е С Т А Н Д А Р Т Ы

**ДЕТАЛИ И СБОРОЧНЫЕ ЕДИНИЦЫ
ИЗ СТАЛЕЙ АУСТЕНИТНОГО КЛАССА
ДЛЯ ТРУБОПРОВОДОВ АЭС $D_n = 14 \div 325$ мм
ТИПЫ, КОНСТРУКЦИЯ И РАЗМЕРЫ**

ОСТ 24.125.01—89—ОСТ 24.125.26—89

Издание официальное

УТВЕРЖДЕН И ВВЕДЕН В ДЕЙСТВИЕ указанием Министерства
тяжелого, энергетического и транспортного машиностроения СССР
от 26.05.89 № ВА-002-1/4829

СОГЛАСОВАН с Главным научно-техническим управлением Минатом-
энерго СССР

Государственным комитетом СССР по надзору за безопасным ведением
работ в атомной энергетике (Госатомэнергонадзор СССР)

КОЛЕНА ШТАМПОВАННЫЕ ДЛЯ ТРУБОПРОВОДОВ АЭС

КОНСТРУКЦИЯ И РАЗМЕРЫ

ОСТ 24.125.07—89

ОКП 69 3717 0000

Дата введения 01.01.90

Несоблюдение стандарта преследуется по закону

1. Настоящий стандарт распространяется на штампованные колена из коррозионно-стойкой стали аустенитного класса для трубопроводов АЭС на рабочее давление и температуру среды (водяной пар и горячая вода):

$p = 19,62$ МПа (200 кгс/см ²), $t = 290^\circ\text{C}$;	$p = 9,02$ МПа (92 кгс/см ²), $t = 290^\circ\text{C}$;
$p = 17,66$ МПа (180 кгс/см ²), $t = 360^\circ\text{C}$;	$p = 5,40$ МПа (55 кгс/см ²), $t = 60^\circ\text{C}$;
$p = 13,73$ МПа (140 кгс/см ²), $t = 335^\circ\text{C}$;	$p = 3,92$ МПа (40 кгс/см ²), $t = 450^\circ\text{C}$;
$p = 10,79$ МПа (110 кгс/см ²), $t = 55^\circ\text{C}$;	$p = 3,92$ МПа (40 кгс/см ²), $t = 290^\circ\text{C}$;
$p = 10,10$ МПа (103 кгс/см ²), $t = 170^\circ\text{C}$;	$p = 3,92$ МПа (40 кгс/см ²), $t = 200^\circ\text{C}$.

2. Конструкция и размеры штампованных колен должны соответствовать указанным на чертеже и в таблице.

Масса штампованных колен, указанная в таблице, — расчетная, приведена для справки.

3. Для изготовления колен применяются трубы из стали марки 08Х18Н10Т по ТУ 14—3—197 для трубопроводов групп В и С и по ТУ 14—3—935 для трубопроводов группы С. Диаметр и толщина стенки заготовки уточняются в зависимости от технологического процесса.

4. Остальные технические требования — по ОСТ 108.030.123.

5. Пример условного обозначения колена штампованного исполнения 09 $D_y = 150$ мм на параметры среды $p = 9,02$ МПа (92 кгс/см²), $t = 290^\circ\text{C}$:

КОЛЕНО 09 ОСТ 24.125.07.

6. Пример маркировки: 09 ОСТ 24.125.07

Товарный
знак

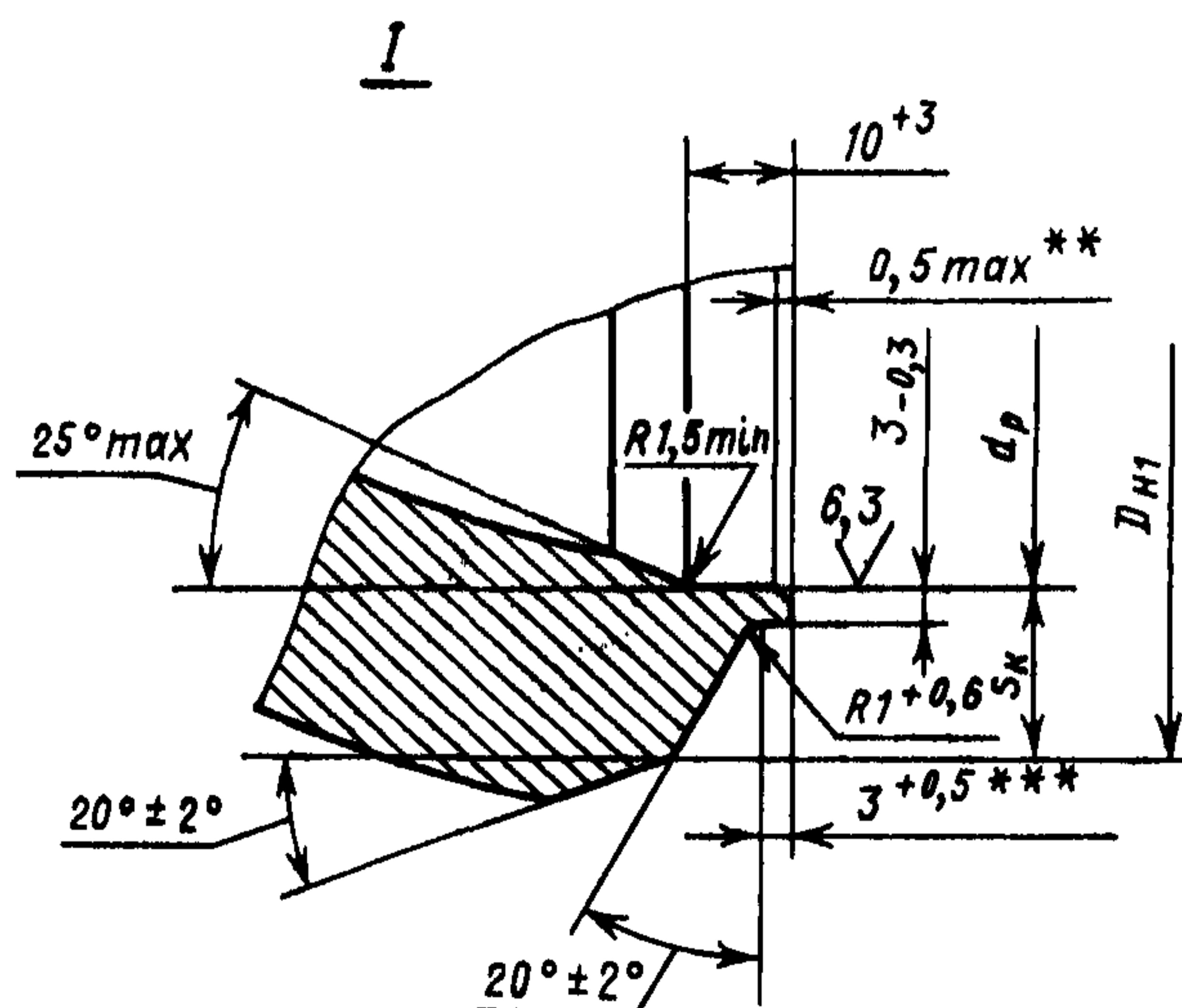
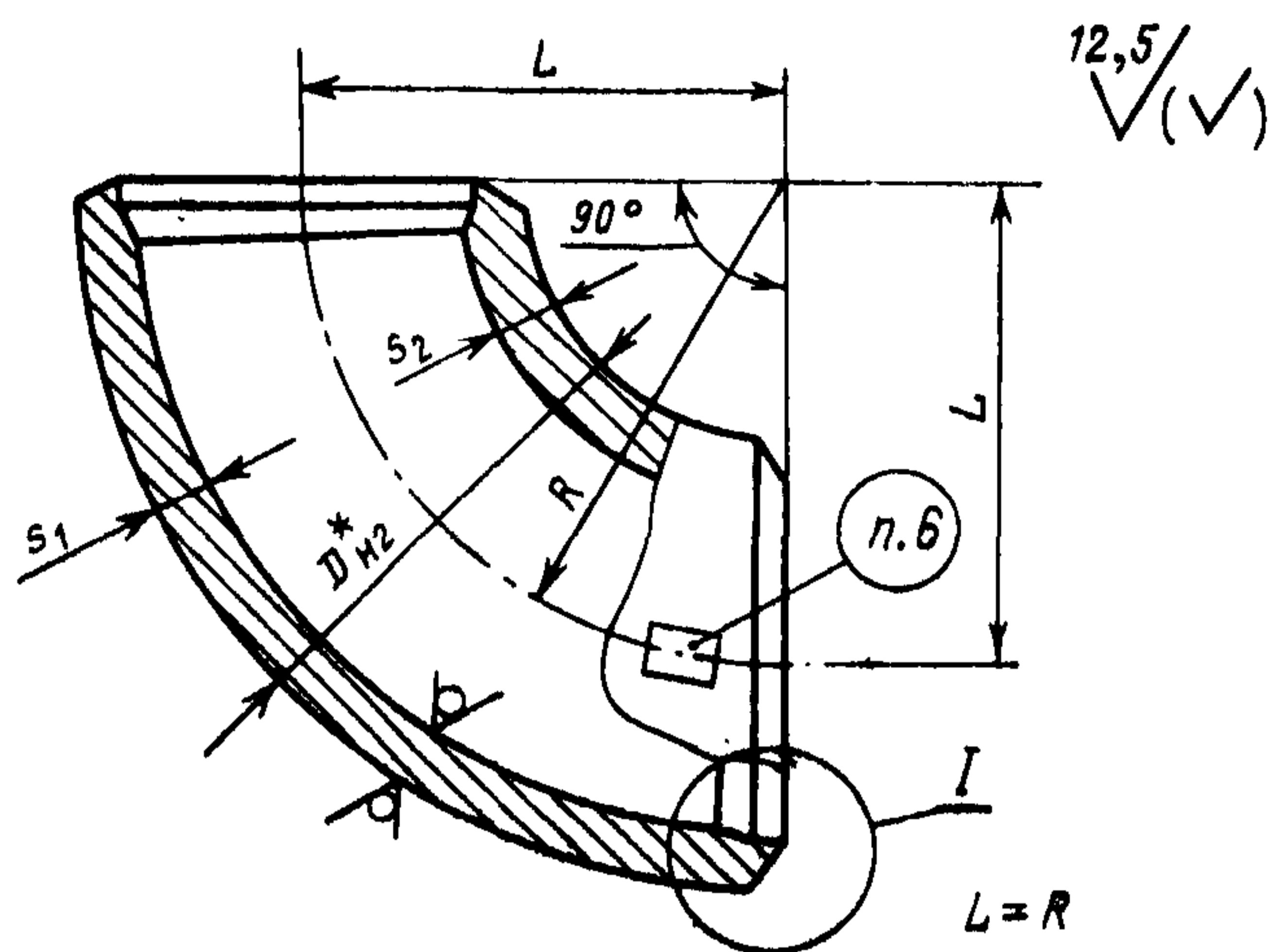

- * Размеры для справок.
- ** Внутреннюю кромку притупить. Контроль осуществлять визуально по эталону.
- *** Для исполнения 03 принять $3,5^{+0,5}$.

Размеры, мм

Исполнение	Условный проход D_y	Размеры присоединяемых труб $D_H \times s$	$R \pm 3$	$D_{H1} \pm 1$	D_{H2}^*	d_p		s_k	s_1	s_2	Масса, кг	Рекомендуемые размеры заготовки $D_H \times s^*$
						Номин.	Пред. откл.					
$p=19,62$ МПа (200 кгс/см ²), $t=290^\circ\text{C}$; $p=17,66$ МПа (180 кгс/см ²), $t=360^\circ\text{C}$												
01	80	108×12	125	110	117	88	+0,23	10	8,3	14,2	8,1	133×14
02	100	133×14	175	136	142	109		12,5	10,3	16	16,5	159×17
03	125	159×17		161	170	130		+0,26	14,5	12,2	21	24
$p=13,73$ МПа (140 кгс/см ²), $t=335^\circ\text{C}$												
04	100	108×9	125	110	117	93	+0,23	7,5	8	13,5	8,1	133×14
05	125	133×11	175	136	142	114		9	10	16	16,5	159×17
06	150	159×13		161	170	137		+0,26	10	12	20	24
$p=10,79$ МПа (110 кгс/см ²), $t=55^\circ\text{C}$; $p=10,10$ МПа (103 кгс/см ²), $t=170^\circ\text{C}$; $p=9,02$ МПа (92 кгс/см ²), $t=290^\circ\text{C}$												
07	100	108×7	125	110	117	97	+0,23	4,8	4,5	12	8,1	133×14
08	125	133×8	175	136	142	120		5,7	5,5	15	16,5	159×17
09	150	159×9		161	170	143		+0,26	6,7	6,5	18	24,0
$p=5,40$ МПа (55 кгс/см ²), $t=60^\circ\text{C}$; $p=3,92$ МПа (40 кгс/см ²), $t=290^\circ\text{C}$; $p=3,92$ МПа (40 кгс/см ²), $t=200^\circ\text{C}$												
10	100	108×5	125	110	117	100	+0,23	2,7	4,5	12	8,1	133×14
11	125	133×6	175	136	142	124		3,2	5,5	15	16,0	159×17
$p=3,92$ МПа (40 кгс/см ²), $t=450^\circ\text{C}$; $p=3,92$ МПа (40 кгс/см ²), $t=200^\circ\text{C}$												
12	150	159×6,5	175	161	170	149	+0,26	3,8	3,5	18	23,0	194×20

ИНФОРМАЦИОННЫЕ ДАННЫЕ

1. УТВЕРЖДЕН И ВВЕДЕН В ДЕЙСТВИЕ УКАЗАНИЕМ Министерства тяжелого, энергетического и транспортного машиностроения СССР от 26.05.89 № ВА-002-1/4829

2. ИСПОЛНИТЕЛИ

К. И. Бояджи; Д. В. Колпакова; Ф. А. Гловач; В. Ф. Логвиненко (руководители темы); А. М. Рейнов; В. Я. Шейфель; А. З. Гармаш; Л. М. Рачко; И. Ю. Чудакова

3. ЗАРЕГИСТРИРОВАН Центральным государственным фондом стандартов и технических условий за № 8427912 от 27.10.89

4. ВЗАМЕН ОСТ 108.327.101—76

5. ССЫЛОЧНЫЕ НОРМАТИВНО-ТЕХНИЧЕСКИЕ ДОКУМЕНТЫ

Обозначение НТД, на который дана ссылка	Номер пункта, подпункта, перечисления, приложения
ОСТ 108.030.123—85А	4
ТУ 14—3—197—89	3
ТУ 14—3—935—80	3