

ФЕДЕРАЛЬНОЕ АГЕНТСТВО
ПО ТЕХНИЧЕСКОМУ РЕГУЛИРОВАНИЮ И МЕТРОЛОГИИ

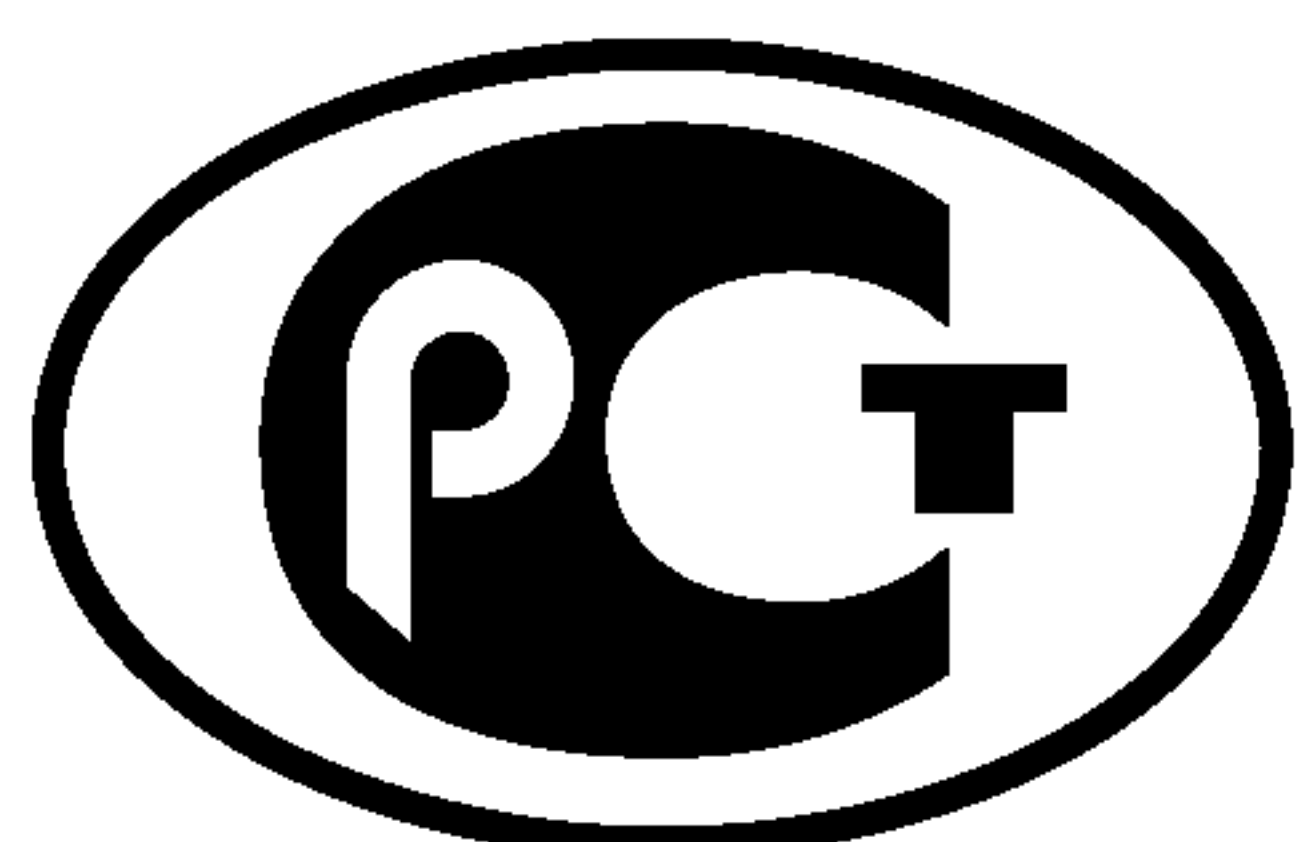

НАЦИОНАЛЬНЫЙ
СТАНДАРТ
РОССИЙСКОЙ
ФЕДЕРАЦИИ

ГОСТ Р EN
1107-1—
2008

**МАТЕРИАЛЫ КРОВЕЛЬНЫЕ
И ГИДРОИЗОЛЯЦИОННЫЕ ГИБКИЕ
БИТУМОСОДЕРЖАЩИЕ**

**Метод определения изменения
линейных размеров**

EN 1107-1:1999
Flexible sheets for waterproofing — Bitumen sheets for roof
waterproofing — Determination of dimensional stability
(IDT)

Издание официальное

БЗ 8—2008/255



Москва
Стандартинформ
2009

Предисловие

Цели и принципы стандартизации в Российской Федерации установлены Федеральным законом от 27 декабря 2002 г. № 184-ФЗ «О техническом регулировании», а правила применения национальных стандартов Российской Федерации — ГОСТ Р 1.0—2004 «Стандартизация в Российской Федерации. Основные положения»

Сведения о стандарте

1 ПОДГОТОВЛЕН Компанией «ТехноНИКОЛЬ» и научно-исследовательским институтом строительной физики Российской академии архитектуры и строительных наук (НИИСФ РААСН) на основе выполненного Открытым акционерным обществом «Центр методологии нормирования и стандартизации в строительстве» (ОАО «ЦНС») аутентичного перевода регионального стандарта, указанного в пункте 4

2 ВНЕСЕН Техническим комитетом по стандартизации ТК 465 «Строительство»

3 УТВЕРЖДЕН И ВВЕДЕН В ДЕЙСТВИЕ Приказом Федерального агентства по техническому регулированию и метрологии от 25 декабря 2008 г. № 729-ст

4 Настоящий стандарт является идентичным по отношению к европейскому стандарту ЕН 1107-1:1999 «Материалы гибкие гидроизоляционные — Материалы кровельные и гидроизоляционные битумосодержащие — Определение изменения линейных размеров» (ЕН 1107-1:1999 «Flexible sheets for waterproofing — Bitumen sheets for roof waterproofing — Determination of dimensional stability»).

Наименование настоящего стандарта изменено по отношению к наименованию европейского стандарта для приведения в соответствие с ГОСТ Р 1.5—2004 (подраздел 3.5).

При применении настоящего стандарта рекомендуется использовать вместо ссылочных международных стандартов соответствующие им национальные стандарты Российской Федерации, сведения о которых приведены в дополнительном приложении А

5 ВВЕДЕН ВПЕРВЫЕ

Информация об изменениях к настоящему стандарту публикуется в ежегодно издаваемом информационном указателе «Национальные стандарты», а текст изменений и поправок — в ежемесячно издаваемых информационных указателях «Национальные стандарты». В случае пересмотра (замены) или отмены настоящего стандарта соответствующее уведомление будет опубликовано в ежемесячно издаваемом информационном указателе «Национальные стандарты». Соответствующая информация, уведомление и тексты размещаются также в информационной системе общего пользования — на официальном сайте Федерального агентства по техническому регулированию и метрологии в сети Интернет

© Стандартиформ, 2009

Настоящий стандарт не может быть полностью или частично воспроизведен, тиражирован и распространен в качестве официального издания без разрешения Федерального агентства по техническому регулированию и метрологии

Содержание

1	Область применения	1
2	Нормативные ссылки	1
3	Термины и определения	1
4	Сущность метода	1
5	Средства испытаний	2
5.1	Общие положения	2
5.2	Средства испытаний для методов А и В	3
5.3	Средства испытаний для метода А (оптический метод)	3
5.4	Средства испытаний для метода В (механический метод).	4
6	Отбор образцов	4
7	Подготовка образцов.	4
8	Методика проведения испытаний	4
8.1	Метод А (оптический метод)	4
8.2	Метод В (механический метод).	5
8.3	Общие положения (методы А и В)	5
9	Вычисление и обработка результатов испытаний, точность метода	5
9.1	Метод А (оптический метод)	5
9.2	Метод В (механический метод).	5
9.3	Обработка результатов	5
9.4	Точность метода.	5
9.4.1	Повторяемость	5
9.4.2	Воспроизводимость	5
10	Отчет об испытаниях	6
	Приложение А (справочное) Сведения о соответствии национальных стандартов Российской Федерации ссылочным международным стандартам	7

Введение

Применение настоящего стандарта, устанавливающего метод определения изменения линейных размеров кровельных и гидроизоляционных гибких битумосодержащих материалов, позволяет получить адекватную оценку качества материалов, производимых в Российской Федерации и странах ЕС, обеспечить конкурентоспособность российской продукции на международном рынке, активизировать участие Российской Федерации в работе по международной стандартизации.

Настоящий стандарт применяют, если заключенные контракты или другие согласованные условия предусматривают применение кровельных и гидроизоляционных гибких битумосодержащих материалов с характеристиками, гармонизированными с требованиями европейских стандартов, а также в случаях, когда это технически и экономически целесообразно.

**МАТЕРИАЛЫ КРОВЕЛЬНЫЕ И ГИДРОИЗОЛЯЦИОННЫЕ
ГИБКИЕ БИТУМОСОДЕРЖАЩИЕ****Метод определения изменения линейных размеров**

Roofing, hydraulic-insulating, flexible, bitumen-based materials.
Method for determination of linear dimensional change

Дата введения — 2009—09—01

1 Область применения

Настоящий стандарт распространяется на кровельные и гидроизоляционные гибкие битумосодержащие материалы (далее — материалы) и устанавливает метод определения изменения линейных размеров, вызванного релаксацией внутренних напряжений в материале под воздействием нагрева в процессе производства.

Настоящий стандарт предназначен для определения характеристик и/или классификации материалов после их изготовления или поставки, до их укладки. Требования настоящего стандарта распространяются только на материалы и не применимы для определения характеристик изготовленных из них гидроизоляционных систем после производства работ.

Метод может быть использован для прогнозирования пригодности материалов для целей гидроизоляции в реальных условиях эксплуатации.

2 Нормативные ссылки

В настоящем стандарте использованы ссылки на следующие международные стандарты:

ИСО 5725-1:1994 Точность (правильность и прецизионность) методов и результатов измерений — Часть 1: Основные положения и определения

ИСО 5725-2:1994 Точность (правильность и прецизионность) методов и результатов измерений — Часть 2: Основной метод определения повторяемости и воспроизводимости стандартного метода измерений

3 Термины и определения

В настоящем стандарте применен следующий термин с соответствующим определением:

3.1 изменение линейных размеров (dimensional change): Изменение длины образца в ненапряженном состоянии, вырубленного из полосы материала в продольном направлении, под воздействием заданной температуры, выраженное в процентах по отношению к длине образца до испытания.

4 Сущность метода

Образцы, вырубленные из полосы материала, отобранной для испытания, выдерживают при заданной температуре для релаксации внутренних напряжений в материале. Измеряют изменение длины образца оптическим или механическим методом (см. разделы 5, 7 и 9).

5 Средства испытаний

5.1 Общие положения

Для измерений используют два альтернативных метода:

а) Оптический метод (метод А).

Метод основан на оптическом измерении расстояния между рисками, нанесенными на образец до и после воздействия на него заданной температуры в течение заданного времени (см. рисунок 1).

б) Механический метод (В).

Метод основан на измерении изменения расстояния между двумя измерительными метками с использованием экстензометра (см. рисунок 2).

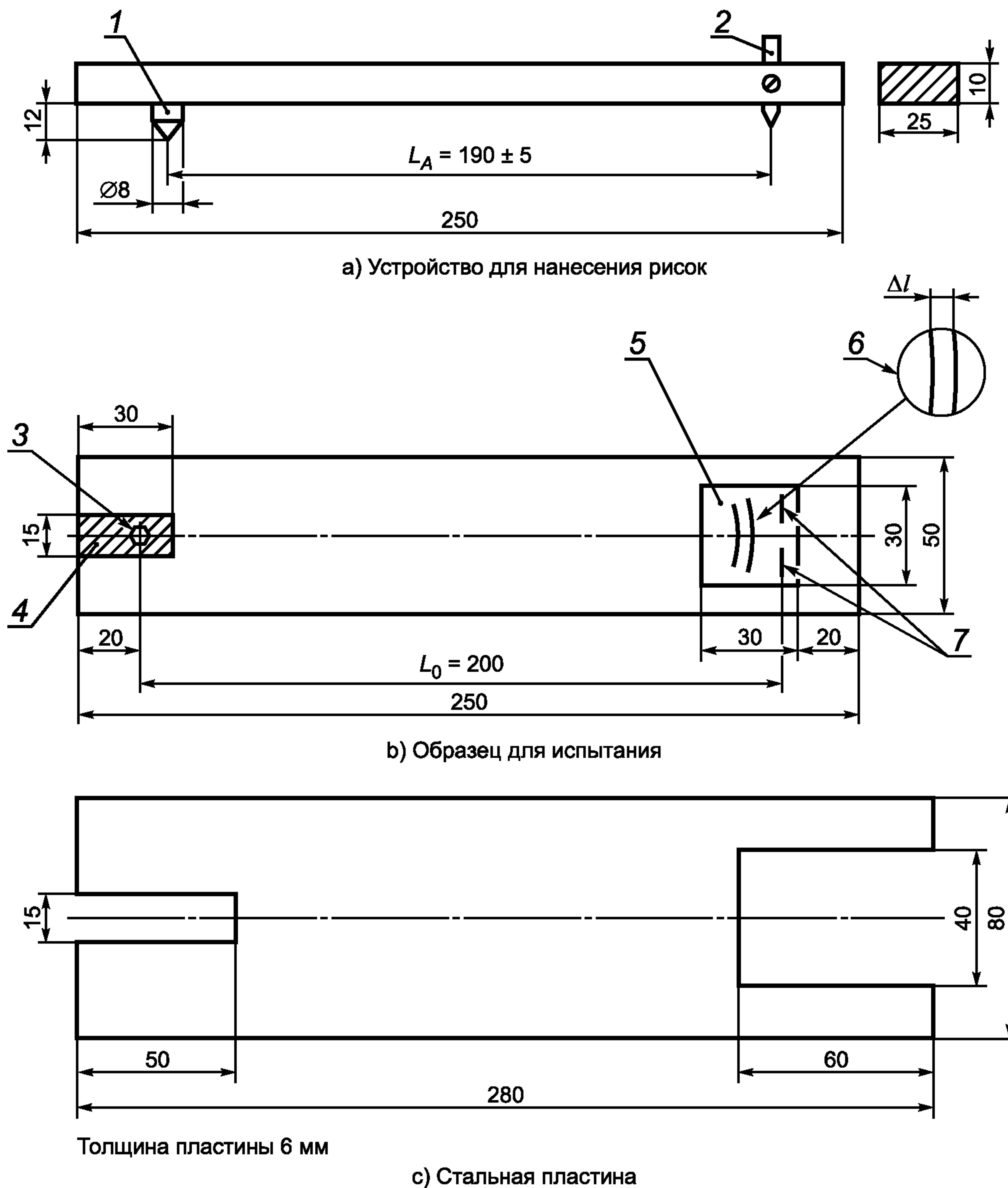

1 — центрирующий конус; 2 — съемная игла; 3 — гайка М5 (измерительная метка); 4 — участок с удаленным покровным слоем; 5 — алюминиевая бирка; 6 — риски; 7 — скрепки

Рисунок 1 — Образец и средства испытаний (метод А)

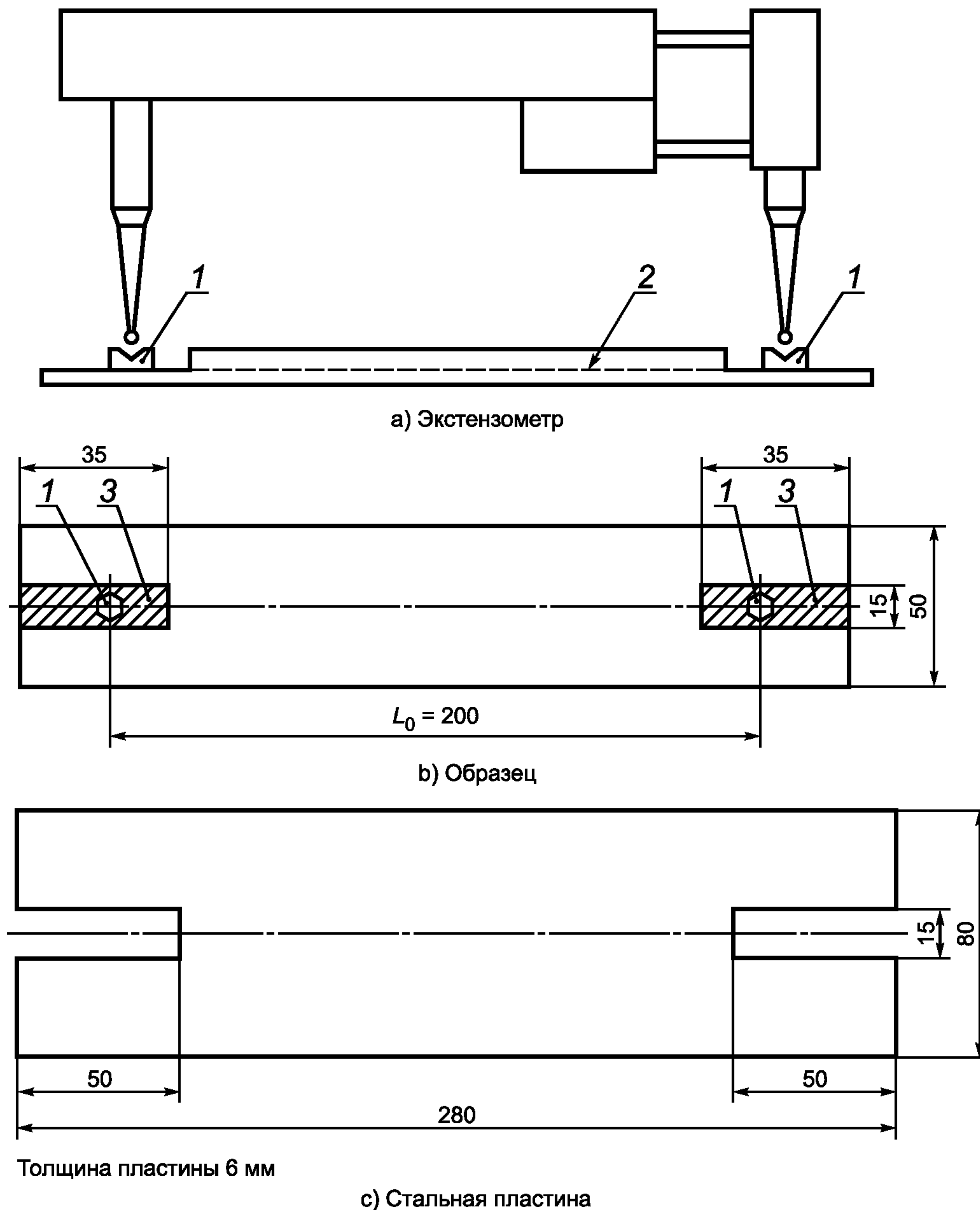

1 — измерительные метки; 2 — основа; 3 — участки с удаленным покровным слоем

Рисунок 2 — Образец и средства испытаний (метод В)

5.2 Средства испытаний для методов А и В

5.2.1 Сушильный шкаф с циркуляцией воздуха (без подачи воздуха извне), обеспечивающий поддержание температуры $(80 \pm 2)^\circ\text{C}$.

5.2.2 Термодатчик, связанный с наружным электронным термометром, обеспечивающий измерение температуры с погрешностью не более $\pm 1^\circ\text{C}$ в заданном температурном режиме.

5.2.3 Стальная пластина размерами $\approx 280 \times 80 \times 6$ мм с прорезями; используется как шаблон для частичного удаления покровного слоя и выравнивания образца при нанесении рисок и во время проведения измерений (см. рисунки 1 и 2).

5.2.4 Стеклопластина, покрытая тальком.

5.3 Средства испытаний для метода А (оптический метод)

5.3.1 Общие требования

Кроме средств испытаний, приведенных в 5.2, используют дополнительное оборудование, приведенное в 5.3.2—5.3.7.

5.3.2 Устройство из стали для нанесения рисок размерами $\approx 25 \times 10 \times 250$ мм с центрирующим конусом (диаметр ≈ 8 мм, высота ≈ 12 мм, угол конуса $\approx 60^\circ$) и съемной иглой (диаметр заостренного конца иглы $\approx 0,05$ мм); расстояние от оси конуса до заостренного конца иглы $L_A = (190 \pm 5)$ мм (см. рисунок 1).

5.3.3 Гайки М5 или аналогичные приспособления, используемые в качестве измерительных меток.

5.3.4 Алюминиевые бирки размерами $\approx 30 \times 30 \times 0,2$ мм, на которые наносятся риски.

5.3.5 Канцелярский степлер для прикрепления алюминиевых бирок.

5.3.6 Измерительный инструмент со шкалой не менее 250 мм и ценой деления не более 1 мм.

5.3.7 Оптическое устройство для измерения длины (например измерительная лупа) с ценой деления не более 0,05 мм.

5.4 Средства испытаний для метода В (механический метод)

5.4.1 Общие требования

Кроме средств испытаний, приведенных в 5.2, используют дополнительное оборудование, приведенное в 5.4.2 и 5.4.3.

5.4.2 Экстензометр с измерительной базой 200 мм, снабженный механическим или электронным измерительным устройством с погрешностью измерения не более $\pm 0,05$ мм.

5.4.3 Измерительные метки для экстензометра.

6 Отбор образцов

Отбор образцов проводят в соответствии с требованиями стандартов на материалы конкретных видов.

Из полосы материала, отобранной для испытаний, вырубают пять образцов размерами $[(250 \times 50) \pm 1]$ мм равномерно по ширине полотна материала на расстоянии не менее 150 мм от края полотна, при этом больший размер образца должен быть расположен в продольном направлении полотна материала. Для материалов, содержащих более одной основы, вырубают 10 образцов.

Образцы нумеруют последовательно, начиная от одного края полотна материала; маркируют также лицевую и нижнюю стороны образца.

7 Подготовка образцов

Удаляют защитную пленку с образца путем прикрепления к нему полоски клеящей ленты при температуре окружающей среды, охлаждения образца до температуры определения его гибкости, приведенной в нормативном или техническом документе на материал конкретного вида, и последующего удаления защитной пленки с помощью прикрепленной полоски. Пленку можно удалить также струей сжатого воздуха при давлении не более 5 бар ($5 \cdot 10^5$ Па), диаметр сопла $\approx 0,5$ мм.

Если с помощью указанных выше способов пленку удалить не удастся, можно использовать обжиг пленки пламенем газовой горелки в течение минимального времени, необходимого для удаления пленки, не повреждая при этом покровный слой образца.

С нижней стороны образца удаляют покровный слой до основы, как показано на рисунках 1 или 2. Для удаления покровного слоя используют металлический шаблон и нагретый шпатель или аналогичный инструмент. Повреждение основы не допускается.

Измерительные метки приклеивают к основе с помощью клея, не содержащего растворитель, как показано на рисунках 1 и 2. При подготовке образцов для проведения испытаний оптическим методом алюминиевые бирки прикрепляют к образцу степлером с помощью двух металлических скрепок, проходящих через основу, под прямым углом к продольной кромке образца, как показано на рисунке 1. Для безосновных материалов измерительные метки приклеивают к поверхности образца. Для материалов, содержащих более одной основы, испытание проводят для обеих сторон образца.

Подготовленные образцы помещают на плоскую пластину, покрытую тальком, и выдерживают при температуре (23 ± 2) °С в течение не менее 24 ч. Устройство для нанесения рисок, стальную пластину и измерительное устройство экстензометра также кондиционируют при указанной температуре.

8 Методика проведения испытаний

8.1 Метод А (оптический метод)

При применении оптического метода (см. 5.3) измеряют длину образца до испытания L_0 при температуре (23 ± 2) °С с помощью измерительного инструмента с ценой деления 1 мм. Затем на образец

наносит первую риску. Для этого стальную пластину с прорезями помещают на образец так, чтобы прорези находились над измерительной меткой и алюминиевой биркой. Центрирующий конус устройства для нанесения рисок помещают в центр измерительной метки и иглой наносят на алюминиевую бирку первую риску без дополнительного усилия, только под действием собственного веса устройства. Первая риска должна быть идентифицирована.

8.2 Метод В (механический метод)

При применении механического метода (см. 5.4) устанавливают измерительное устройство на измерительные метки при температуре $(23 \pm 2)^\circ\text{C}$ и измеряют расстояние между ними (длина образца до испытания L_0) с погрешностью не более $\pm 0,05$ мм.

8.3 Общие положения (методы А и В)

Сушильный шкаф предварительно нагревают до температуры $(80 \pm 2)^\circ\text{C}$. Температуру в шкафу устанавливают с помощью термодатчика, расположенного вблизи испытываемых образцов.

Подготовленные образцы помещают на обильно покрытую тальком стеклянную пластину так, чтобы измерительные метки находились сверху, и выдерживают в сушильном шкафу при температуре $(80 \pm 2)^\circ\text{C}$ в течение $24 \text{ ч} \pm 10$ мин. Образцы не должны прилипнуть к пластине во время проведения испытания. Заданная температура должна поддерживаться в сушильном шкафу в течение всего периода проведения испытания.

Затем пластины с образцами вынимают из шкафа и выдерживают при температуре $(23 \pm 2)^\circ\text{C}$ не менее 4 ч.

9 Вычисление и обработка результатов испытаний, точность метода

9.1 Метод А (оптический метод)

На образцы наносят вторую риску, как описано в 8.1. Для каждого образца измеряют расстояние между внешними краями двух рисок в радиальном направлении (см. рисунок 1) с помощью оптического измерительного инструмента с погрешностью не более $\pm 0,05$ мм.

Изменение длины каждого образца выражают в процентах по отношению к длине образца до испытания L_0 .

9.2 Метод В (механический метод)

Повторно измеряют расстояние между измерительными метками, как описано в 8.2, с погрешностью не более $\pm 0,05$ мм.

Для каждого образца определяют разность между длиной образца до (L_0) и после проведения испытания.

Изменение длины каждого образца выражают в процентах по отношению к длине образца до испытания L_0 .

9.3 Обработка результатов

Результаты приводят со знаком «+» в случае увеличения длины образца и знаком «-» в случае уменьшения длины образца в процессе испытания.

Изменение длины образца вычисляют как среднеарифметическое значение результатов испытания пяти образцов.

Результат округляют до 0,1 %.

Для материалов, содержащих более одной основы, результаты испытаний вычисляют отдельно для каждой стороны материала.

9.4 Точность метода

Точность метода определения изменения линейных размеров получена на основании межлабораторных измерений в соответствии с ИСО 5725-2 для материалов на полиэфирной основе.

Для материалов на других основах, а также для безосновных материалов данные о точности метода отсутствуют.

9.4.1 Повторяемость

Установлены следующие характеристики повторяемости:

- диапазон пяти отдельных значений — $d_{a,5} = 0,3$ %;
- среднеквадратическое отклонение повторяемости — $\sigma_r = 0,06$ %;
- доверительный интервал (95 %) результата — $q_r = 0,1$ %;
- предел повторяемости (разность между результатами двух измерений) — $r = 0,2$ %.

9.4.2 Воспроизводимость

Установлены следующие характеристики воспроизводимости:

- среднеквадратическое отклонение воспроизводимости — $\sigma_R = 0,12$ %;

- доверительный интервал (95 %) результата — $q_R = 0,2 \%$;
 - предел воспроизводимости (разность между результатами двух измерений) — $R = 0,3 \%$.
- Приведенные выше термины соответствуют ИСО 5725-1 и ИСО 5725-2.

10 Отчет об испытаниях

Отчет об испытаниях должен содержать:

- a) данные, необходимые для идентификации испытуемого материала;
- b) ссылку на настоящий стандарт и отклонения от его требований;
- c) информацию об отборе образцов в соответствии с разделом 6;
- d) информацию о подготовке образцов в соответствии с разделом 7;
- e) информацию о проведении испытаний в соответствии с 9.3 с указанием применяемого метода (А или В);
- f) дату проведения испытаний.

**Приложение А
(справочное)****Сведения о соответствии национальных стандартов Российской Федерации
ссылочным международным стандартам**

Т а б л и ц а А.1

Обозначение ссылочных международных стандартов	Обозначение и наименование соответствующих национальных стандартов
ИСО 5725-1:1994	ГОСТ Р ИСО 5725-1—2002 Точность (правильность и прецизионность) методов и результатов измерений. Часть 1. Общие положения и определения
ИСО 5725-2:1994	ГОСТ Р ИСО 5725-2—2002 Точность (правильность и прецизионность) методов и результатов измерений. Часть 2. Основной метод определения повторяемости и воспроизводимости стандартного метода измерений

Ключевые слова: кровельные и гидроизоляционные гибкие битумосодержащие материалы, изменение линейных размеров

Редактор *В.Н. Копысов*
Технический редактор *В.Н. Прусакова*
Корректор *М.С. Кабашова*
Компьютерная верстка *И.А. Налейкиной*

Сдано в набор 25.02.2009. Подписано в печать 03.04.2009. Формат 60 × 84 $\frac{1}{8}$. Бумага офсетная. Гарнитура Ариал.
Печать офсетная. Усл. печ. л. 1,40. Уч.-изд. л. 0,95. Тираж 141 экз. Зак. 176.

ФГУП «СТАНДАРТИНФОРМ», 123995 Москва, Гранатный пер., 4.
www.gostinfo.ru info@gostinfo.ru
Набрано во ФГУП «СТАНДАРТИНФОРМ» на ПЭВМ.
Отпечатано в филиале ФГУП «СТАНДАРТИНФОРМ» — тип. «Московский печатник», 105062 Москва, Лялин пер., 6.