

УДК 621.882.4

Группа Г36

# ОТРАСЛЕВОЙ СТАНДАРТ

ШАЙБЫ СО СФЕРИЧЕСКОЙ ПОВЕРХНОСТЬЮ  
Конструкция и размеры

ОСТ 1 11823-74

ОСТ 1 11824-74

ОСТ 1 11825-74

На 4 страницах

Введен впервые

Проверен в 1987 г.

Подлежит проверке в 1997 г.

Проверен в 1982 г.

Подлежит проверке в 1987 г.

ОКП 75 9455

Распоряжением Министерства от 21 ноября 1974 г.

№ 087-16

срок введения установлен с 1 июля 1975 г.

Несоблюдение стандарта преследуется по закону

1. Настоящий стандарт распространяется на шайбы со сферической поверхностью из конструкционной, жаропрочной сталей и титанового сплава, предназначенные для эксплуатации в условиях перекоса до  $8^{\circ}$ .

№ изм.

3

2

№ изв.

9738

8676

Изм. № дубликата

Изм. № подлинника

2122

Издание официальное

ГР № 3836 от 12.12.74

Перепечатка воспрещена

2. Конструкция и размеры шайб со сферической поверхностью должны соответствовать указанным на чертеже и в табл. 1.

Rz40/ (✓)

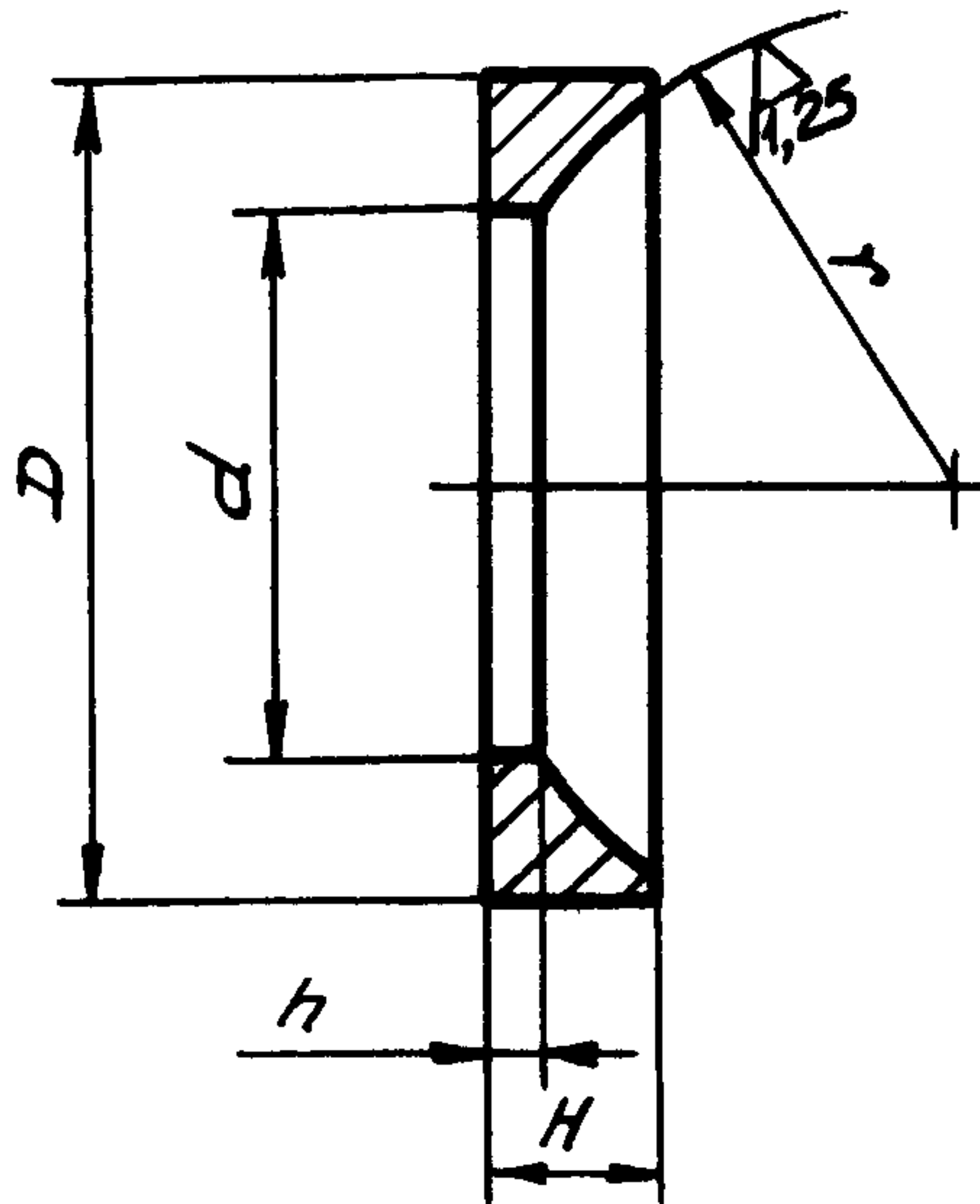

Т а б л и ц а 1

Размеры в мм

d	Применяемость	Номинальный диаметр резьбы крепежной детали*	D	H	h	r		Масса 100 шт., кг	
						Номин.	Пред. откл.	из стали	из титанового сплава
5,5		4	9,0	2,0	1,0	5,0	±0,25	0,0551	0,0312
6,8		5	10,0			5,5		0,0580	0,0328
8,0		6	12,5	2,5	7,0	0,1002		0,0567	
10,4		8	16,0	3,0	8,0	0,2820		0,1588	
12,5		10	20,0	4,0	9,0	0,5370		0,3041	
15,8		12	25,0	5,0	2,2	13,0	±0,30	1,0260	-

3. Материал: сталь 30ХГСА и 10Х11Н23ТЗМР; титановый сплав ВТ16.

4. Термическая обработка шайб:

- из стали 30ХГСА -  $\sigma_B = 880 \dots 1080$  МПа ( $90 \dots 110$  кгс/мм<sup>2</sup>);

- из стали 10Х11Н23ТЗМР -  $\sigma_B \geq 980$  МПа ( $100$  кгс/мм<sup>2</sup>);

- из титанового сплава ВТ16 -  $\sigma_B = 1030 \dots 1180$  МПа ( $105 \dots 120$  кгс/мм<sup>2</sup>).

5. Неуказанные предельные отклонения размеров - по ОСТ 1 00022-80.

6. Покрытие шайб:

- из стали 30ХГСА - Ц9.хр; Кд9.хр;

- из стали 10Х11Н23ТЗМР - Хим.Пас;

- из титанового сплава - Ан.Окс 2-3.

Другие виды покрытия - по ОСТ 1 34530-80.

\* Размер для справок.

3

2

1

№ изм.  
№ изв.

9738

8676

6911

2122

Ив. № дубликата

Ив. № подлинника

7. Коды ОКП шайб должны соответствовать указанным в табл. 2.

Т а б л и ц а 2

d	ОСТ 1 11823-74		ОСТ 1 11824-74		ОСТ 1 11825-74			
	Обозначение покрытия в обозначении шайбы *							
	Ц		Кд		Хим.Пас		Ан.Окс	
	Код ОКП	КЧ	Код ОКП	КЧ	Код ОКП	КЧ	Код ОКП	КЧ
5,5	75 9455 2001	07	75 9455 2011	05	75 9455 3001	03	75 9455 4001	10
6,8	75 9455 2002	06	75 9455 2012	04	75 9455 3002	02	75 9455 4002	09
8,0	75 9455 2003	05	75 9455 2013	03	75 9455 3003	01	75 9455 4003	08
10,4	75 9455 2004	04	75 9455 2014	02	75 9455 3004	00	75 9455 4004	07
12,5	75 9455 2005	03	75 9455 2015	01	75 9455 3005	10	75 9455 4005	06
15,8	75 9455 2006	02	75 9455 2016	00	75 9455 3006	09	75 9455 4006	05

8. Технические условия - по ОСТ 1 34530-80.

Пример наименования и обозначения шайбы со сферической поверхностью, с диаметром  $d = 5,5$  мм, из стали 30ХГСА, цинкованной:

Шайба 5,5-Ц-ОСТ 1 11823-74

То же, из стали 30ХГСА, кадмированной:

Шайба 5,5-Кд-ОСТ 1 11823-74

То же, из стали 10Х11Н23Т3МР, пассивированной:

Шайба 5,5-Хим.Пас-ОСТ 1 11824-74

То же, из титанового сплава, анодированной:

Шайба 5,5-Ан.Окс-ОСТ 1 11825-74

2

8676

№ изм.

№ изв.

2122

Изм. № дубликата

Изм. № подлинника

\* Коды ОКП шайб с другими покрытиями выдаются головной организацией по стандартизации по запросам предприятий.

② Зам. Изв. № 8676

## ЛИСТ РЕГИСТРАЦИИ ИЗМЕНЕНИЙ

№ изм.	Номера страниц				Номер "Изв. об изм."	Подпись	Дата	Срок введения изменения
	Изме- ненных	Заме- ченных	Новых	Анну- лиро- ванных				
1	2	-	-	-	6911	Ткачев		01.01.78
2	1, 2	3	4	-	8676	Ткачев	10.07.82	01.07.83
3	1, 2	-	-	-	8708	Курин	29.10.87	01.01.88