

**СССР**

**ОТРАСЛЕВЫЕ СТАНДАРТЫ**

**ДЕТАЛИ КРЕПЕЖНЫЕ  
ИЗ ПРЕССОВАННЫХ ПРОФИЛЕЙ**

**ОСТ 1 10218-71 — ОСТ 1 10228-71**

**Издание официальное**

УДК 621.88:621.798.128

Группа Г30

# ОТРАСЛЕВОЙ СТАНДАРТ

ОСТ 1 10222-71

## УГОЛКИ КРЕПЕЖНЫЕ Конструкция и размеры

На 4 страницах

Взамен 5204А

ОКП 75 9520

Проверено в 1985 г.  
Срок действия установлен до 01.07.96

Распоряжением Министерства от 9 декабря 1971 г. № 087-16  
срок введения установлен с 1/У1 1972 г

Несоблюдение стандарта преследуется по закону

1. Настоящий стандарт распространяется на крепежные уголки из пресованных профилей.
2. Конструкция и размеры крепежных уголков должны соответствовать указанным на чертеже и в таблице.

Издание официальное

ГР 498 от 30.12.71

Перепечатка воспрещена

Лит.изм.	1	2	
№ изв.	10057	10645	
Инв. № дубликата			267
Инв. № подлинника			

12,5/  
√(√)

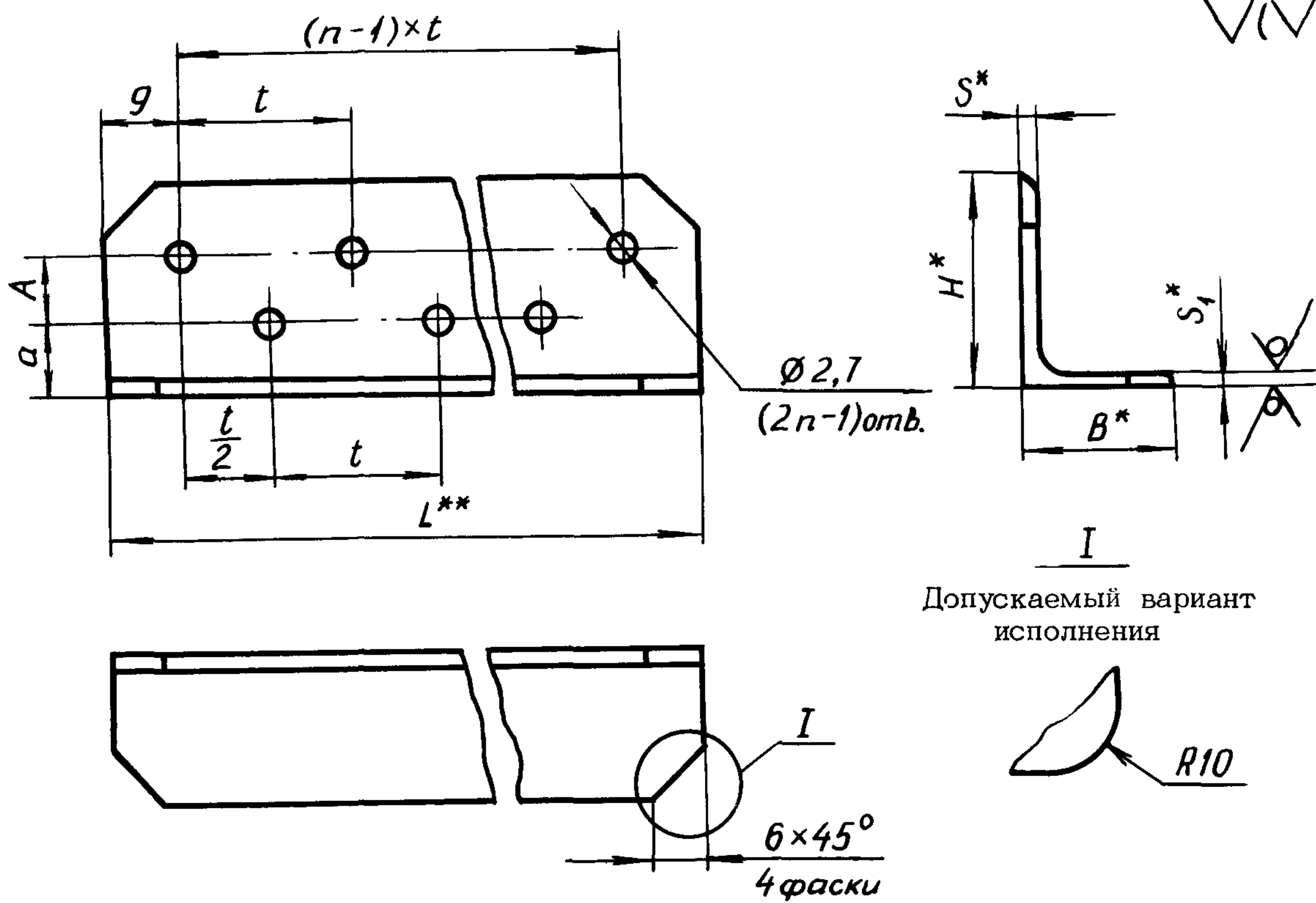

I  
Допускаемый вариант  
исполнения

Размеры, мм

Типо-размер	Номер профиля	A	a	H	B	S	S <sub>1</sub>	Масса 1 м, кг
1	410594 (П52-102)	8	9	25	18	2,0	1,5	0,21
2	410639 (П52-154)	12	10	30				0,24
3	410760 (П52-308)	16	14	38	19	1,5		0,23
4	410878 (П52-432)		21	45	28	2,0	2,0	0,40
5	411015 (П52-594)		31	55	25	2,5	2,5	0,55

3. Материал: уголок (номер профиля - см. таблицу) ГОСТ 13738-80 Д16Т ОСТ 1 90113-74, заменитель - Д16ч.Т ОСТ 1 92067-78; Д19Т ОСТ 1 90113-74, заменитель - Д19ч.Т ОСТ 1 92067-78.

4. Неуказанные предельные отклонения размеров, формы и расположения поверхностей по - ОСТ 1 00022-80.

5. Покрытие: Ан.Окс.нхр<sup>\*\*\*</sup>  
Грунтовка ФЛ-086.204 ОСТ 1 90055-85

Для уголков, работающих в среде топлива или масла, лакокрасочное покрытие не производить.

<sup>\*\*</sup> Размеры для справок.

<sup>\*\*\*</sup> Длина уголка определяется по формуле  $L = (n-1)t + 18$ ,  
где  $n$  - наибольшее количество отверстий в одном из рядов;  
 $t$  и  $n$  - задаются конструктором по ОСТ 1 00016-71.

<sup>\*\*\*\*</sup> По действующему отраслевому документу.

№ 2  
10615

№ 1  
10057

№ ИЗМ  
№ ИЗВ

267

Инв. № дубликата  
Инв. № подлинника

6. Маркировать обозначение и клеймить окончательную приемку на бирке для партии деталей.

7. Для обозначения крепежного уголка без лакокрасочного покрытия введен код "2".

Для обозначения материала Д19Т (Д19ч.Т) введен код "3".

Наименование и обозначение крепежного уголка типоразмера 1 длиной  $L = 78$  мм, размером  $t = 15$  мм с лакокрасочным покрытием из материала Д16Т (Д16ч.Т):

Уголок 1-78-15-ОСТ 1 10222-71

То же без лакокрасочного покрытия:

Уголок 1-78-15-2-ОСТ 1 10222-71

То же с лакокрасочным покрытием из материала Д19Т (Д19ч.Т):

Уголок 1-78-15-3-ОСТ 1 10222-71

То же без лакокрасочного покрытия:

Уголок 1-78-15-2-3-ОСТ 1 10222-71

Инв. № дубликата		№ изм.	1	2
Инв. № подлинника	267	№ изв	10057	10645

## ЛИСТ РЕГИСТРАЦИИ ИЗМЕНЕНИЙ

№ изм.	Номера страниц				Номер "Изв. об изм."	Подпись	Дата	Срок введения изменения
	изме- ненных	заме- ненных	новых	анну- лиро- ванных				
1	1-3				10057			
2	1-3				10645			

Инв. № дубликата	
Инв. № подлинника	267