

2. Конструкция, размеры и коды ОКП ушек должны соответствовать указанным на чертеже и в таблице.

Rz 80/
√(√)

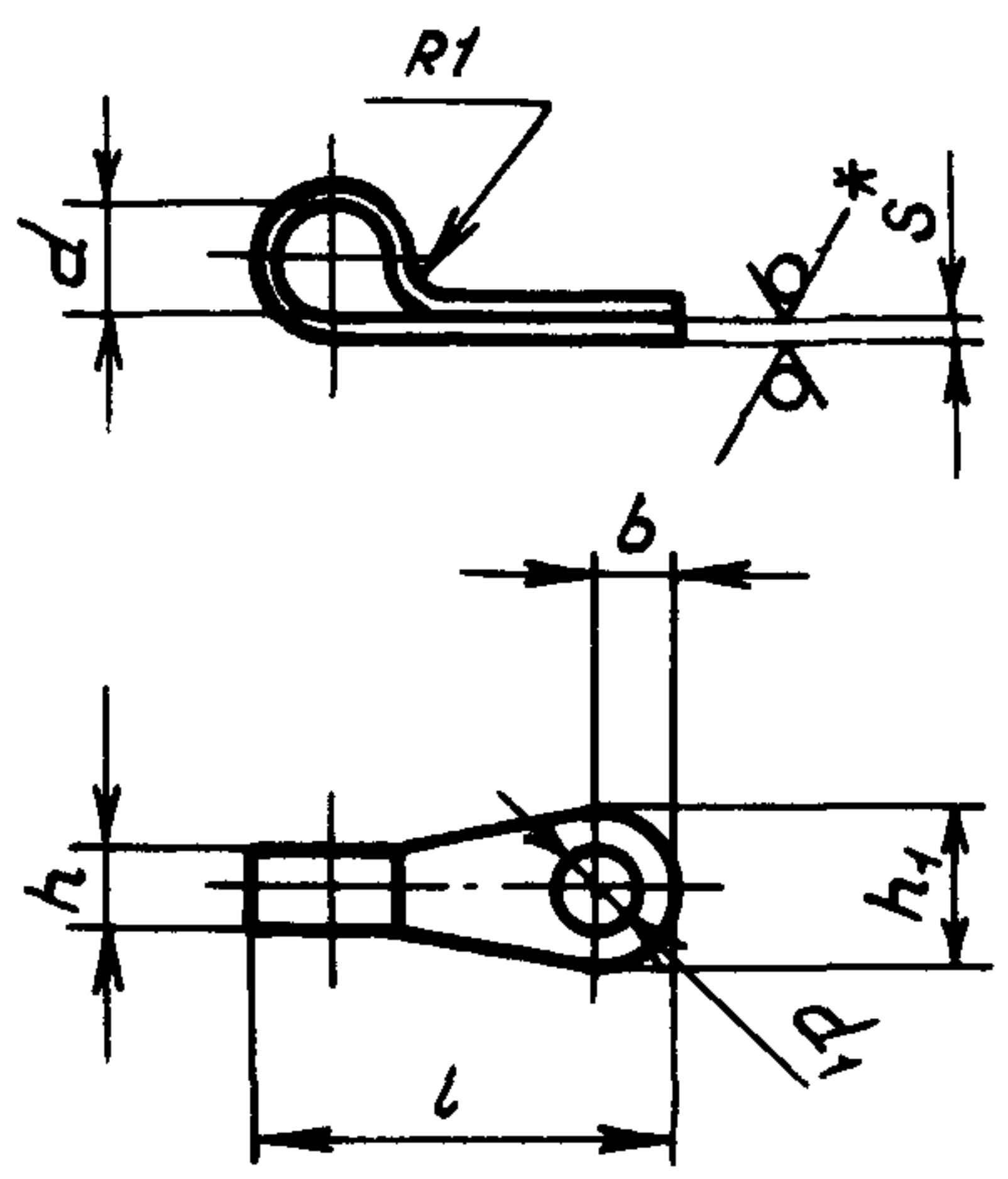

Развертка ушка исполнения 1

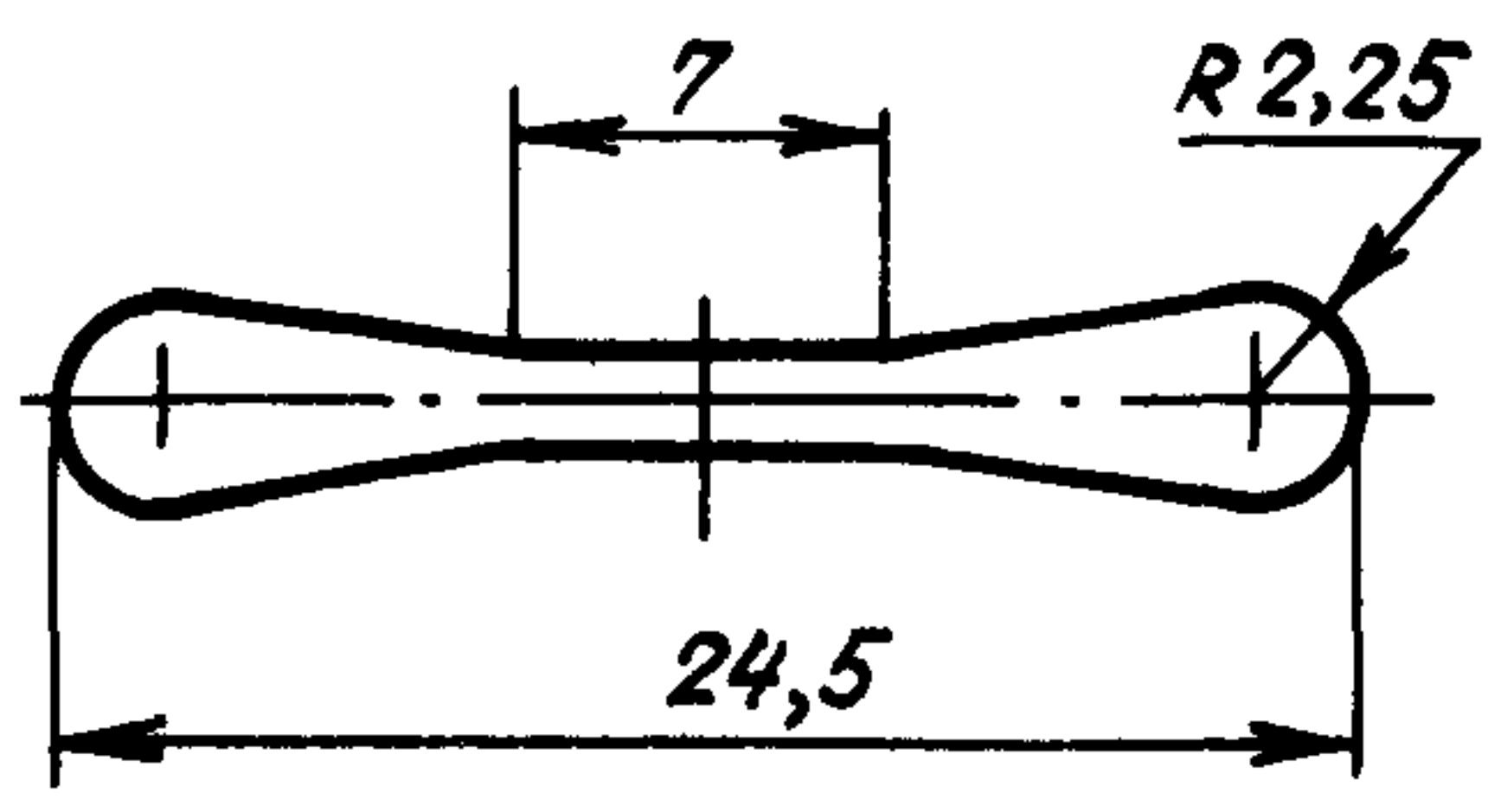

Развертка ушка исполнения 2

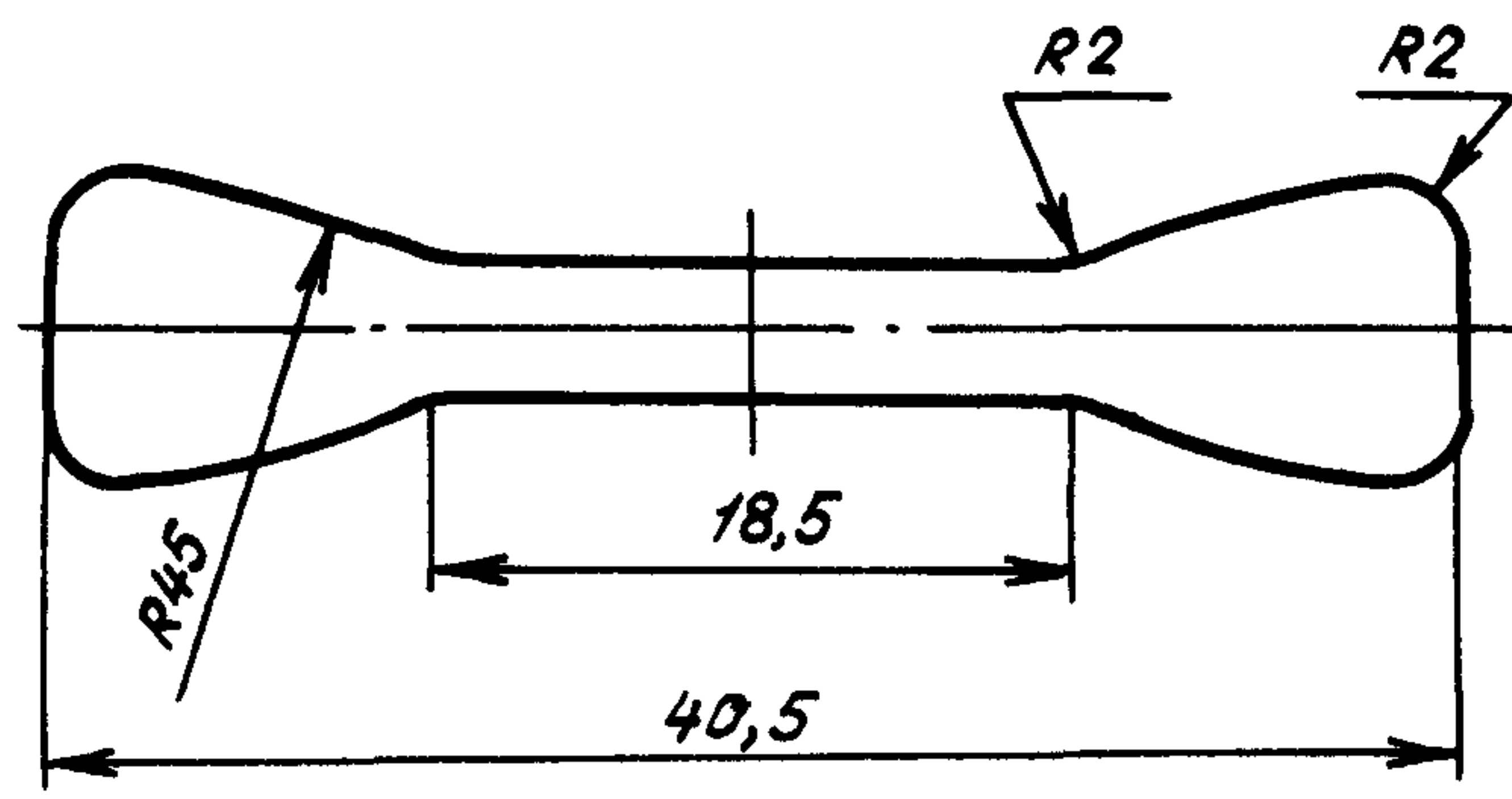

Размеры, мм

Лит.изм.	1	2
№ изв.	7188	110971

Инв. № дубликата	870
Инв. № оригинала	

Исполнение	Код покрытия	Код ОКП	b	d	d ₁	h	h ₁	L	S	Масса 1 шт., г
1	01	75 9525 8401 04	2,25	3	2,7	1,5	4,5	11,0	0,5	0,3
	02	75 9525 8402 03								
2	01	75 9525 8403 02	3,00	5	3,2	4,0	9,0	17,5	1,0	1,6
	02	75 9525 8404 01								

3. Материал: сталь 20 по ГОСТ 16523-70.

4. Покрытие: Кд15.хр^{жк} - для ушек, работающих в воздушной среде;
Ц15.хр^{жк} - для ушек, работающих в топливах.

* Размер для справок.
жк По действующим отраслевым документам.

5. Неуказанные предельные отклонения размеров - по ОСТ 1 00022-80.

6. Технические условия - по ОСТ 1 00592-72.

7. Для условного обозначения покрытия ушек приняты следующие коды:

01 - для цинкованных;

02 - для кадмированных.

Пример наименования и обозначения ушка для цепочки исполнения 1 кадмированного:

Ушко 1-02-ОСТ 1 10808-72

Ив. № дубликата		Лит.изм.	2
Ив. № подлинника	870	№ изв.	1 1097

ЛИСТ РЕГИСТРАЦИИ ИЗМЕНЕНИЙ

№ изм.	Номера страниц				Номер "Изв. об изм."	Подпись	Дата	Срок введения изменения
	Измe- ненных	Замe- ненных	Новых	Анну- лиро- ванных				
1	142	—	—	—	7198	Сафур	4/12/77	1 января 1977
2	143	—	—	—	11097	Кушф	2.08.89	1.07.89
3	1	—	—	—	11394	Кушф	21.08.90	1.07.90