

УДК 621.882.2

Группа Г32

ОТРАСЛЕВОЙ СТАНДАРТ

**ВИНТЫ С ПОТАЙНОЙ ГОЛОВКОЙ $\leq 90^\circ$
ИЗ ПОЛИКАРБОНАТА**

ОСТ 1 10782-72

Конструкция и размеры

Взамен

Лит. изм.

№ изв.

7

6005

Распоряжением Министерства от 6 декабря 1972 г.

№ 087-16

срок введения установлен с 1 июля 1973 г.

Несоблюдение стандарта преследуется по закону

1. Конструкция, размеры и масса винтов с потайной головкой $\leq 90^\circ$ из поликарбоната должны соответствовать указанным на чертеже и в табл. 1 и 2.

Инв. № дубликата

Инв. № подлинника

780

Издание официальное

Перепечатка воспрещена

▽5



Таблица 1

d	мм			Шлиц по ГОСТ 10753-64	
	D	H	r	Номер	Глубина Пред. откл. по В ₇
	Пред. откл.				
	по В ₇				
М3	5,4	1,7	0,4	1	1,25
М4	7,5	2,2		2	1,70
М5	9,0	2,5	0,6		2,30
М6	11,0	3,0		3	2,40

Таблица 2

L, мм		d							
		М3		М4		М5		М6	
Номин.	Пред. откл.	Применяемость	Масса 100 шт., кг	Применяемость	Масса 100 шт., кг	Применяемость	Масса 100 шт., кг	Применяемость	Масса 100 шт., кг
6	+0,2		0,006		-		-		-
8			0,008		0,014		-		-
10			-		-		0,028		-
12			0,011		0,020		-		0,048
14			-		-		0,035		-
16			0,014		0,026		-		-
18			-		-		-		0,066
20	+0,3				0,032		0,050		-
24			-		-		0,059		0,086
30			-		-		-		0,106

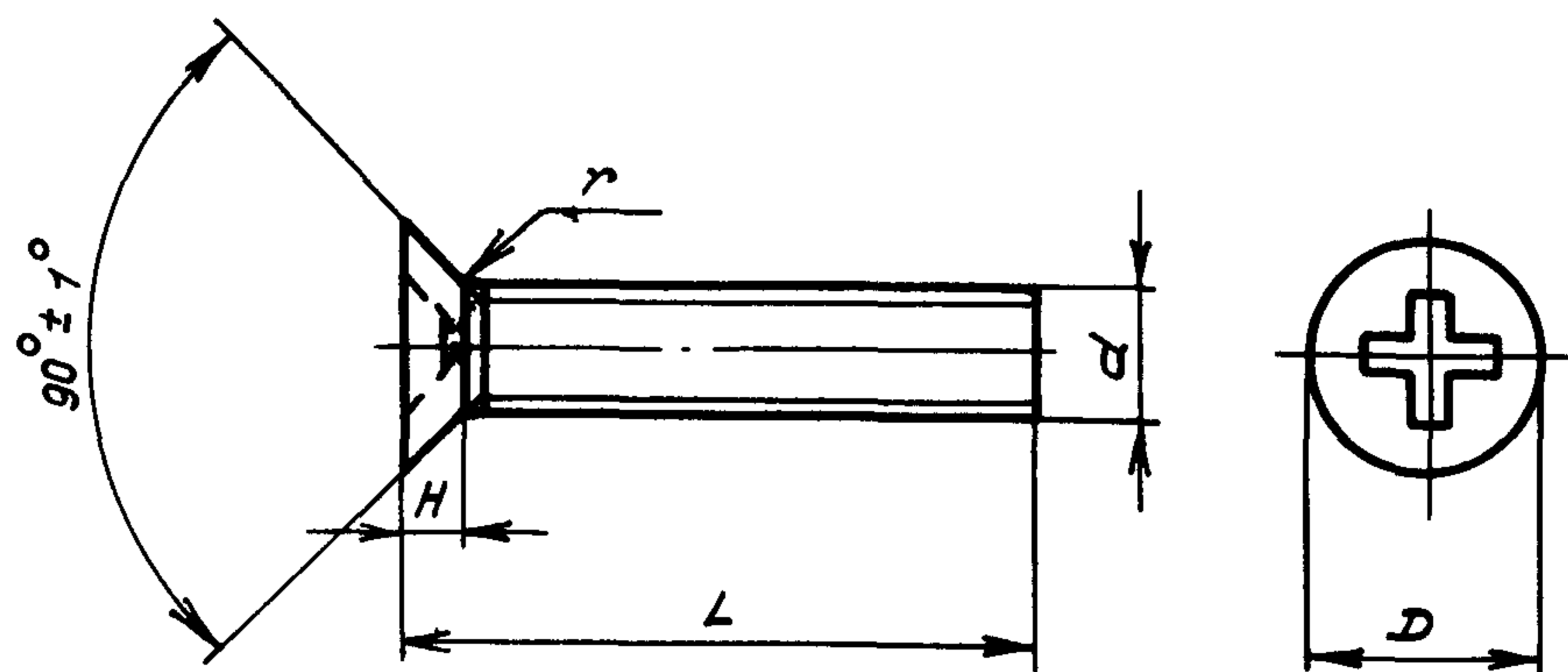
Лит. изм.

№ изв.

Инв. № дубликата

Инв. № подлинника

780

2. Материал: смола поликарбонатная марки Л1 по ТУ 6-05-1668-74.
3. Резьба - по ОСТ 1 00105-73, поле допуска 6 h.
4. Цвета винтов назначаются конструктором по ГОСТ 2645-71.
5. Технические условия - по ОСТ 1 80063-73.

Пример наименования и обозначения винта с потайной головкой $\angle 90^\circ$, с диаметром резьбы $d = 6$ мм и длиной $L = 18$ мм:

Винт 6-18 - ОСТ 1 10782-72

Инв. № дубликата		Лит. изм.	1
Инв. № подлинника	780	№ изв.	6005