

УДК 621.643.4

Группа Г18

ОТРАСЛЕВОЙ СТАНДАРТ

ОСТ 1.76710-80

ШТУЦЕРЫ ПОД ПРИВАРКУ
Конструкция и размеры

Взамен 79405-12

Распоряжением Министерства

срока действия установлен

от 087-16 19 80 г. № 087-16

с 01.01 19 81 г.
до 01.01.1986 г.

1. Конструкция и размеры штуцера должны соответствовать указанным на чертеже и в таблице.
2. Материал - сталь 35 ГОСТ 1050-74.
3. Биение поверхностей А и Б относительно среднего диаметра резьбы М
до М18х1,5 не более 0,08 мм,
свыше М18х1,5 не более 0,10 мм.
4. Несоосность поверхностей Б, d и d_2 не более половины допуска на диаметр d_2 .
5. Неуказанные предельные отклонения размеров - по ОСТ 1.76253-78.
6. Покрытие Хим. Окс. прм. Допускаемые виды покрытий - по ОСТ 1.76329-80.
7. Остальные технические требования, правила приемки и методы испытаний, маркировка, упаковка, транспортирование и хранение - по ОСТ 1.76329-80.

Rz40/√(V)

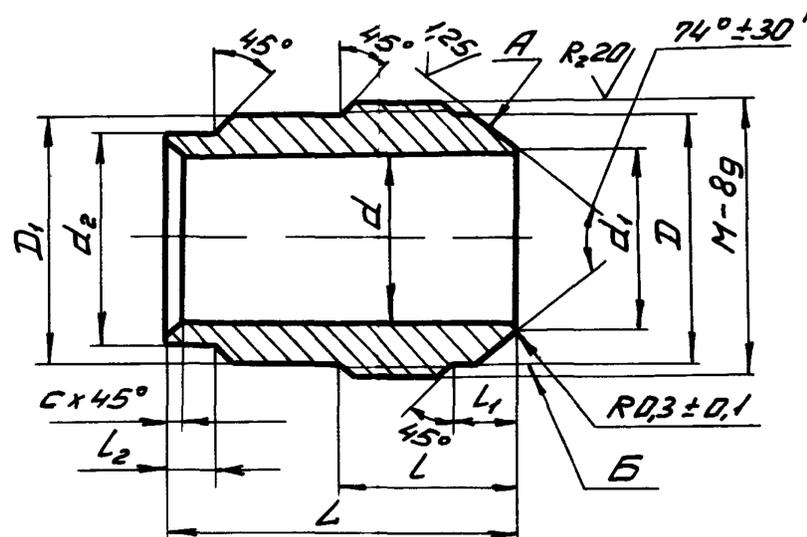

Размеры в мм

Обозначение типоразмера штуцера	Диаметр трубы наружный D_H	M	D	D_1	d	d_1	d_2		L	L	L_1	L_2	c	Масса 100 шт., кг
							Но-мин.	Пред. откл. d_{11}						
6	6	M12x1,5	9,8	9	4,0	5,0	7	-0,040	25	12,0	5,0	3	1,6	0,020
8	8	M14x1,5	11,8	11	5,5	7,0	9	-0,130	26	13,0				0,023
10	10	M16x1,5	13,8	13	7,5	9,0	11	-0,050 -0,160	28	14,0				0,025
12	12	M18x1,5	15,8	15	9,5	11,0	13		30	15,0	4	0,035		
14	14	M22x1,5	19,8	19	11,0	12,5	15	35	17,0	6,5		5	0,050	
18	18	M27x2	24,0	23	14,0	15,5	19	-0,065 -0,195	40	20,0	7,5		6	0,080
22	22	M33x2	30,0	29	19,0	20,5	24		45	23,0	8,5	7		0,130
28	28	M39x2	36,0	35	24,0	25,5	30	-0,080 -0,240	50	25,0	8		2,0	0,216
34	34	M45x2	42,0	41	30,0	31,5	36		55	27,0		9,5		0,280
38	38	M48x2	45,0	44	34,0	35,5	38						0,330	

Пример условного обозначения штуцера к трубе $D_H = 10$ мм с окисным покрытием (5):

ШТУЦЕР 10-5 ОСТ 1.76710-80.