

# ОТРАСЛЕВОЙ СТАНДАРТ

**ВСТАВКИ  
СМЕННЫЕ ДЛЯ ВИНТОВ С КРЕСТООБРАЗНЫМ  
ШЛИЦЕМ ПО ГОСТ 10753-64.**

**ОСТ 1.52458-79<sup>01</sup>**

Взамен 999.7819-0080  
(АН-2374)

Конструкция и размеры.

Распоряжением Министерства

срок введения установлен

от 28.01. 19 80 г. № 087-16

с 01.07. 19 80 г.

по 01.07. 1985г.

*Проверено в 1985г.  
Срок действия продлен до 01.01.91.*

1. Настоящий стандарт распространяется на вставки

сменные для винтов с крестообразным шлицем по  
ГОСТ 10753-64 к отвертке универсальной с  
цанговым захимом.

2. Конструкция и размеры вставок должны соответствовать  
указанным на чертеже и в таблице.

*с 01.01.2002г. заменен  
на ОСТ 1.52458-01 с 01.07.2002г.  
05.09.02 [Signature]*

2,5  
(✓)

Для шлица №1 и 2

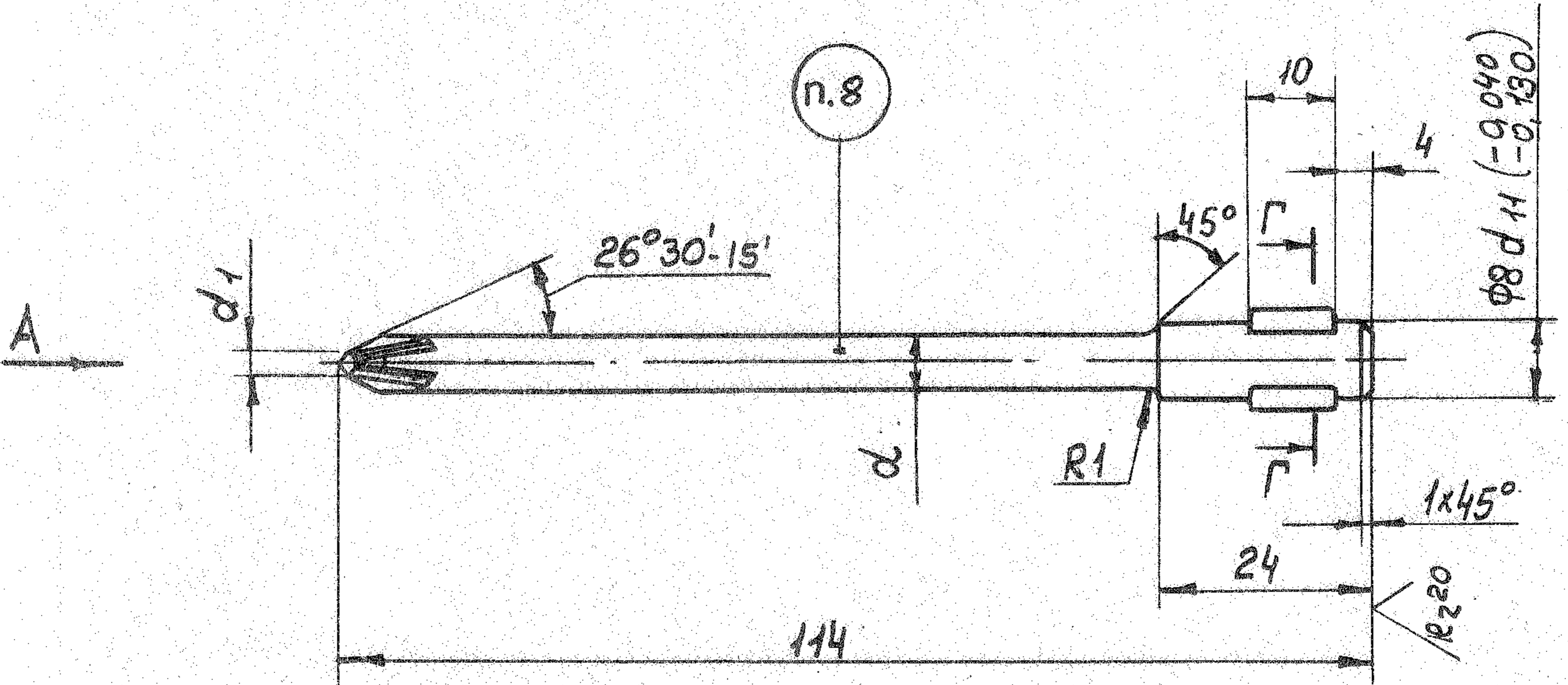

Вид Б  
повернуто  
15-20 HRC 60... 62

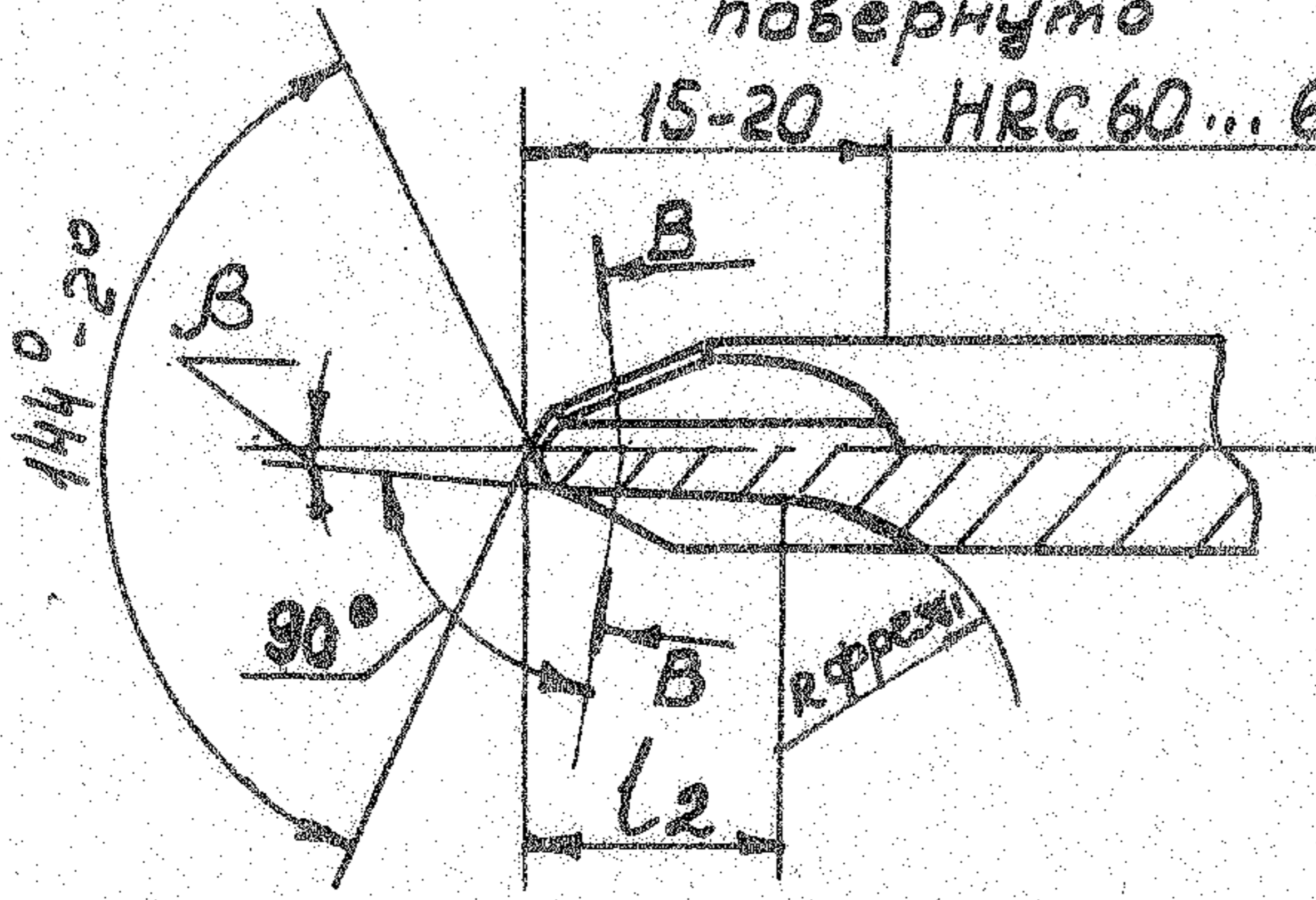

Для шлица №3 и 4

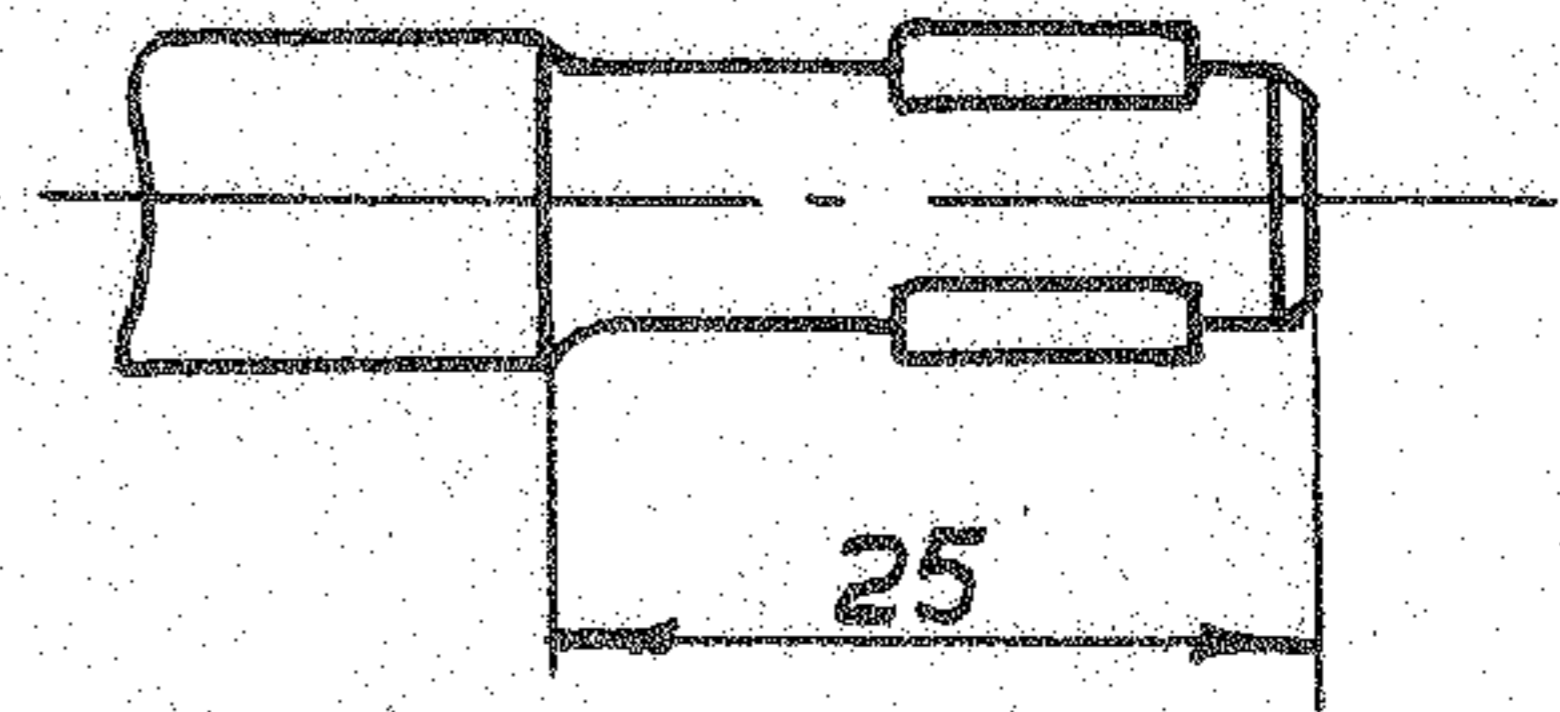

Вид А

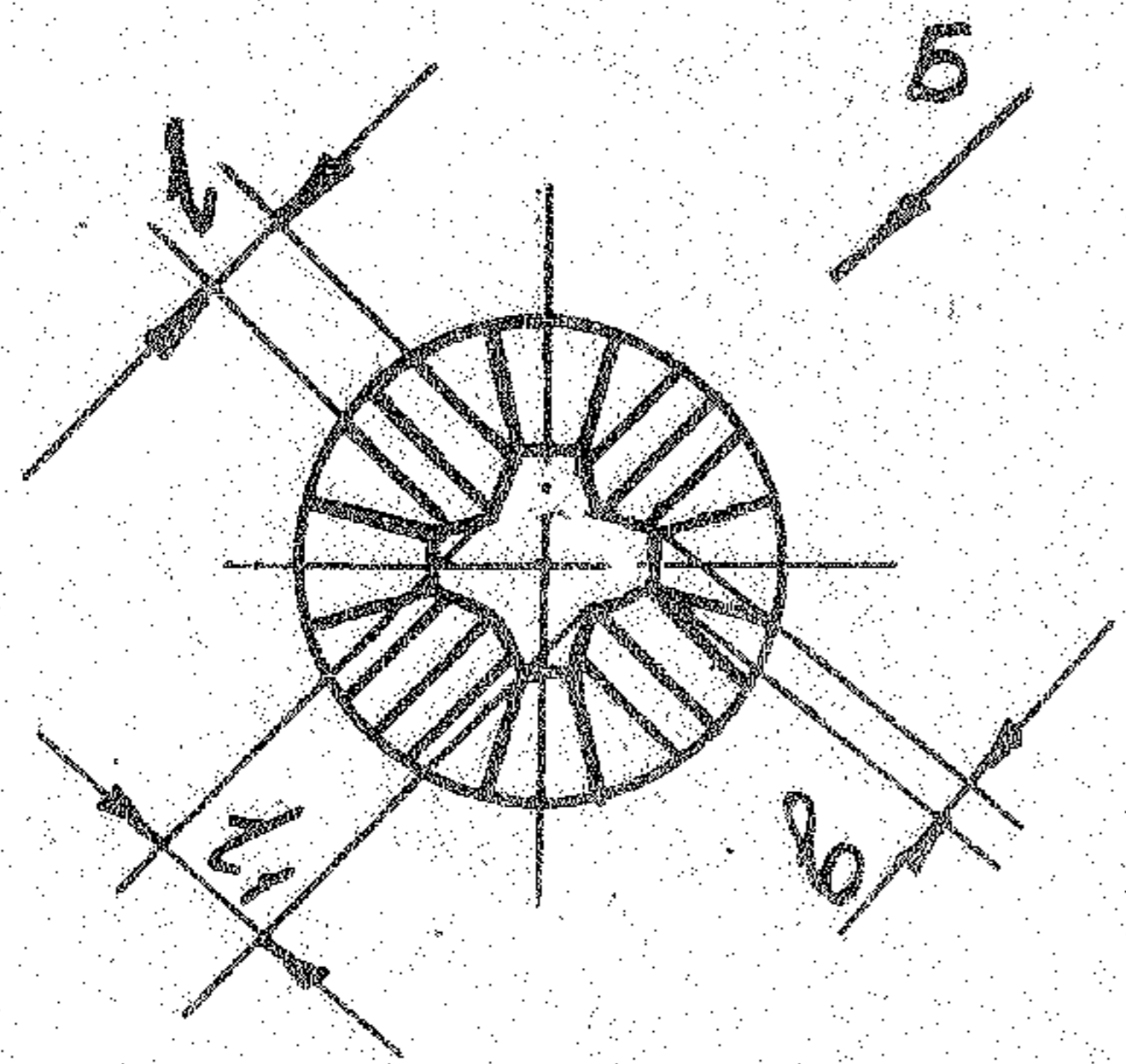

В-В

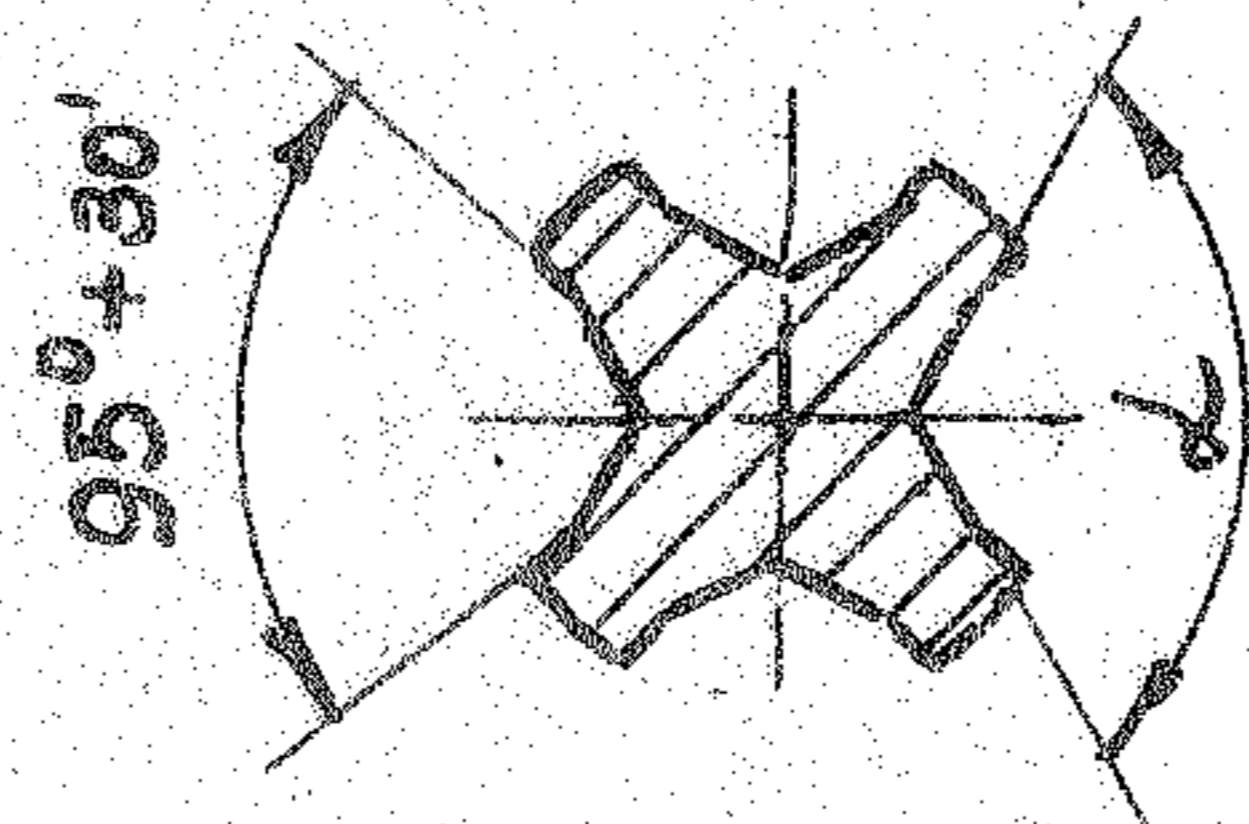

Г-Г

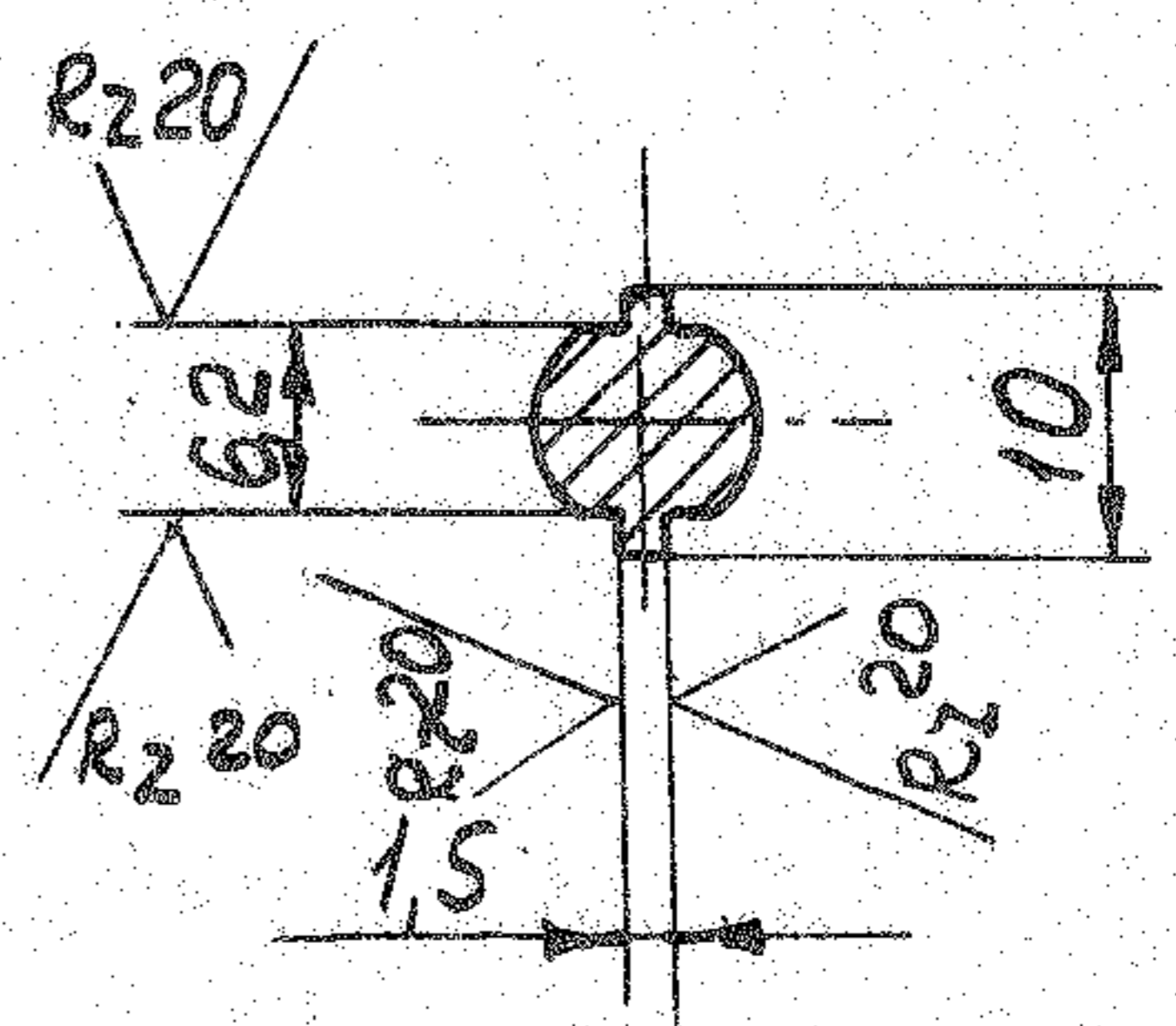

Размеры в мм

Обозначение вставок	Применяемая мосты	Шлица	d	d <sub>1</sub>		b		l	l <sub>1</sub>		l <sub>2</sub>	α	β	Масса, кг
				Номинал по h 11	(пред. откл. по h 11)	Номинал	(пред. откл. по h 12)		Номинал	(пред. откл. по H12)				
7819-0174		1	4	1,4	-0,060	0,5		0,53	1,0		4	138°	7°	0,018
7819-0175		2	6	2,4		0,7	-0,100	1,10	1,6	+0,040	5	140°	5°43'	0,030
7819-0176		3	8	4,0	-0,075	0,8		2,20	2,6		8	146°		0,040
7819-0177		4	12	5,3		1,1		2,80	3,7	+0,048	10	153°	7°	0,090

Пример условного обозначения вставки для шлица № 2:

Вставка 7819-0174 ОСТ 1.52458-79

3. Материал - сталь марки ШХ15 по ГОСТ 801-78.
4. Твердость НРС 40 ... 45, кроме места, обозначенного особо.
5. Неуказанные предельные отклонения размеров: отверстий H14, валов h 14, общей длины h 16.
6. Покрытие - 999.7899-0000.
7. Технические требования по ГОСТ 17199-71.
8. Маркировка: обозначение, № шлица, товарный знак предприятия - изготовителя.