

УДК 621.883.7-2

Группа Г24

ОТРАСЛЕВОЙ СТАНДАРТ

**ВСТАВКИ
ДЛЯ ВИНТОВ С КРЕСТООБРАЗНЫМ
ШЛИЦЕМ
по ГОСТ 10753-64.**

ОСТ 1.52446-79 ⁰¹

Взамен 999.7019-0130
(АН-2275)

Конструкция и размеры.

Распоряжением Министерства

от 28.11. 19 80 г. № 087-16

срок введения установлен

с 01.07. 19 80 г.

по 01.07. 1985 г.

ⓐ Проверено в 1985 г.
срок действия предлен до 01.01.91.

1. Настоящий стандарт распространяется на вставки к отвертке - дрели, предназначенные для винтов с крестообразным шлицем по ГОСТ 10753-64.

2. Конструкция и размеры вставок должны соответствовать указанным на чертеже и в таблице.

с 01.01.2002 г.
заменен на ОСТ 1.52446-2001
ИУ л 7-9 2002 г.

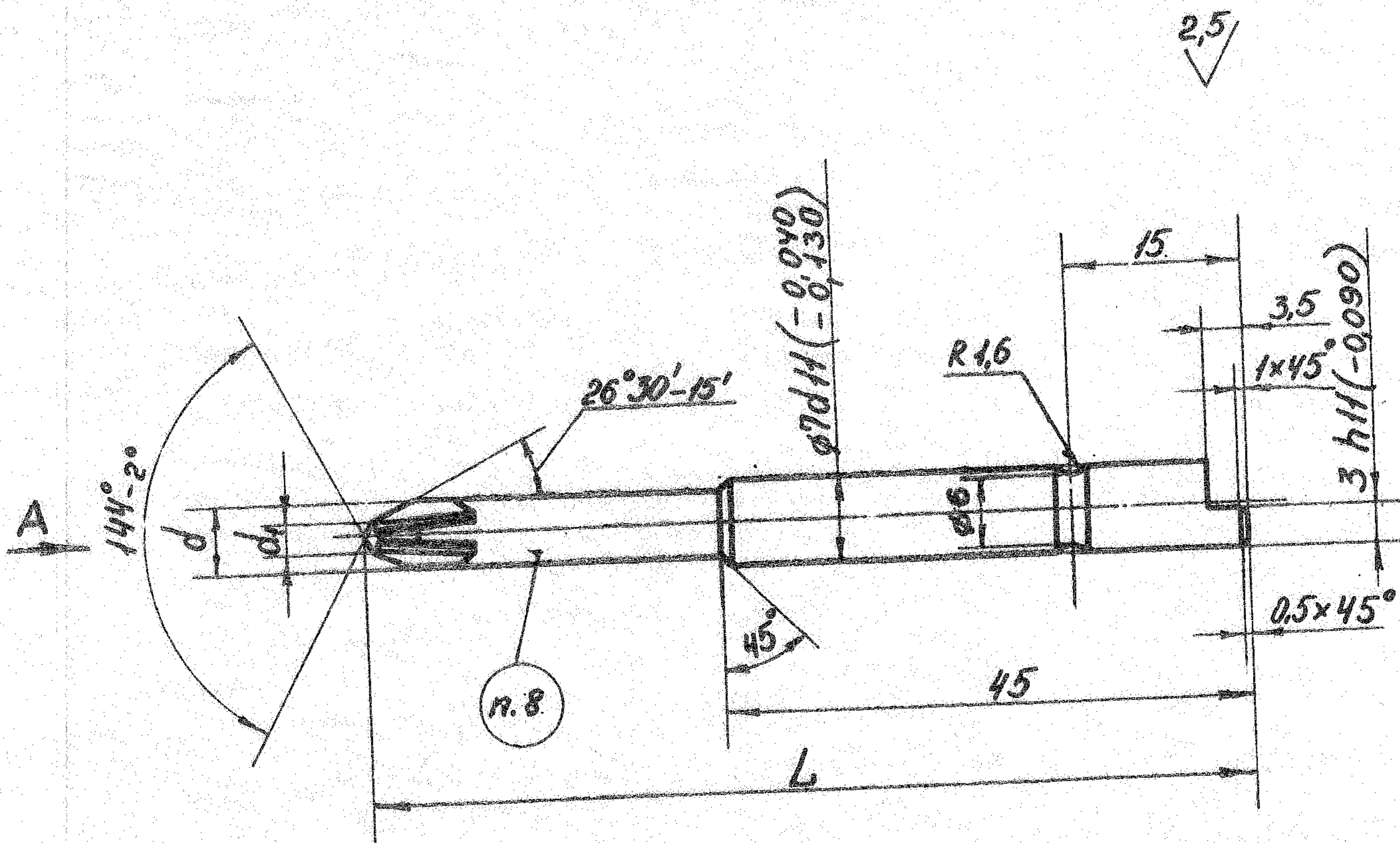

Вид В
(повернуто)

Вид А

Б-Б

15-20 HRC 60... 62

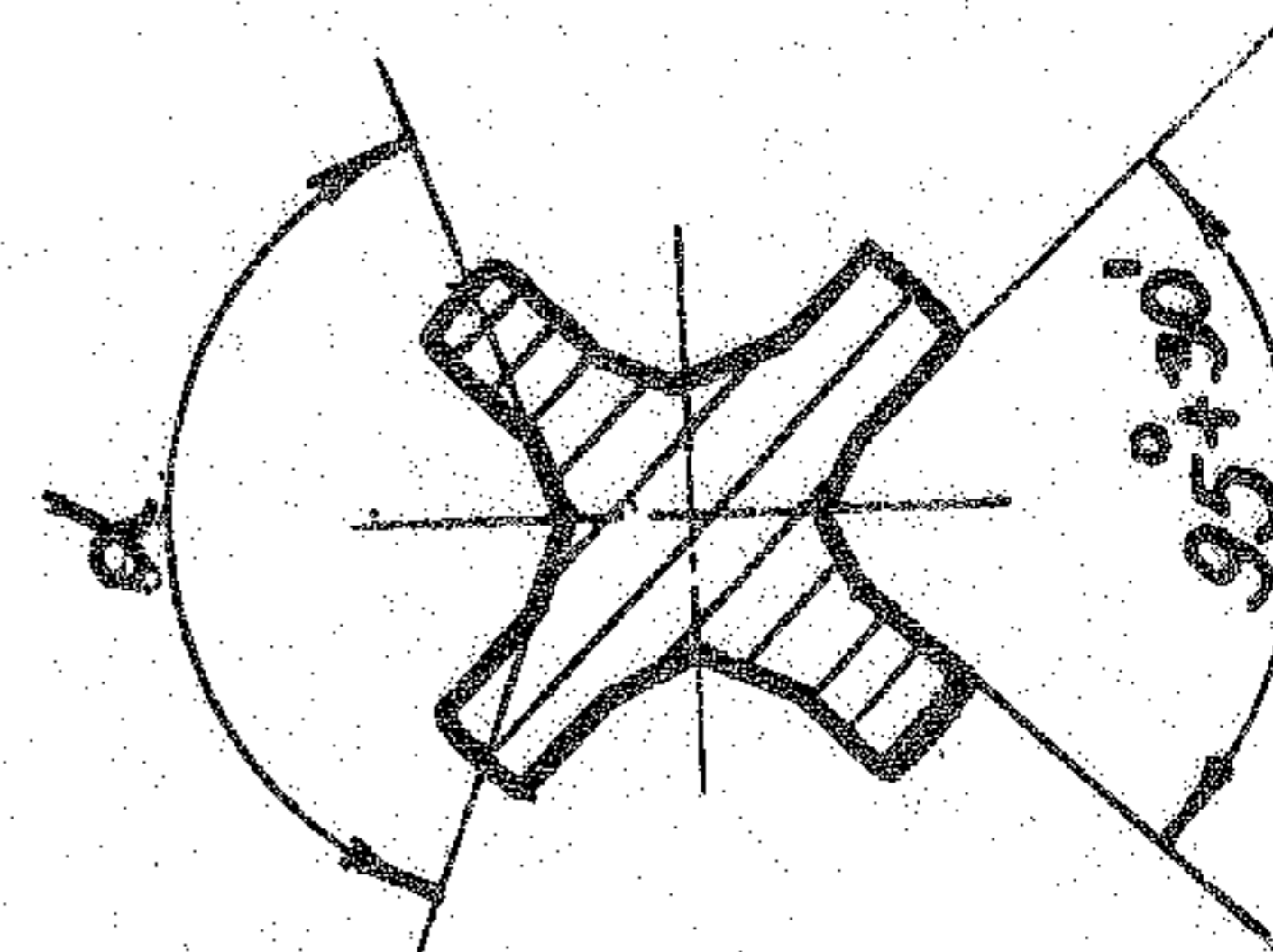
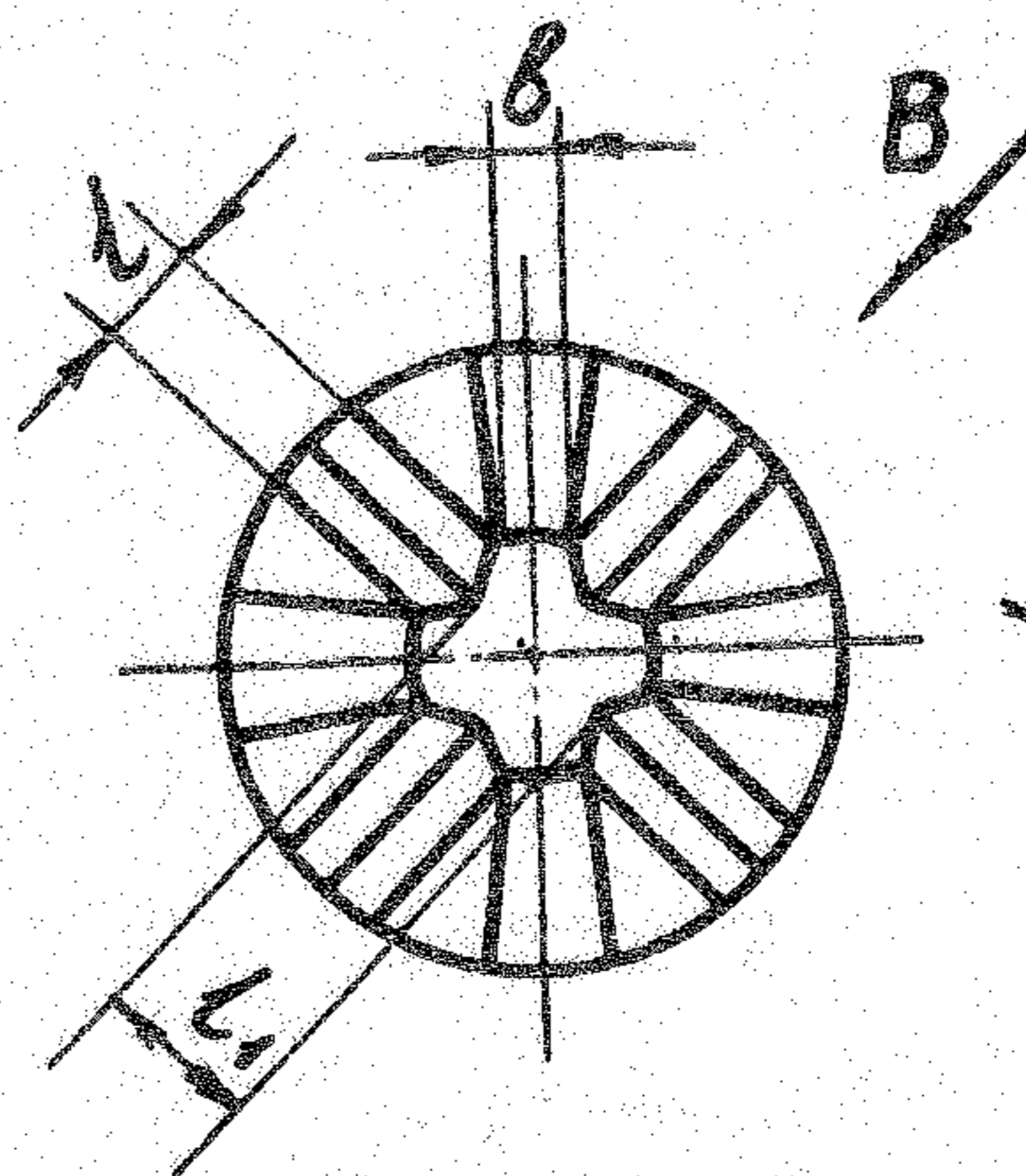
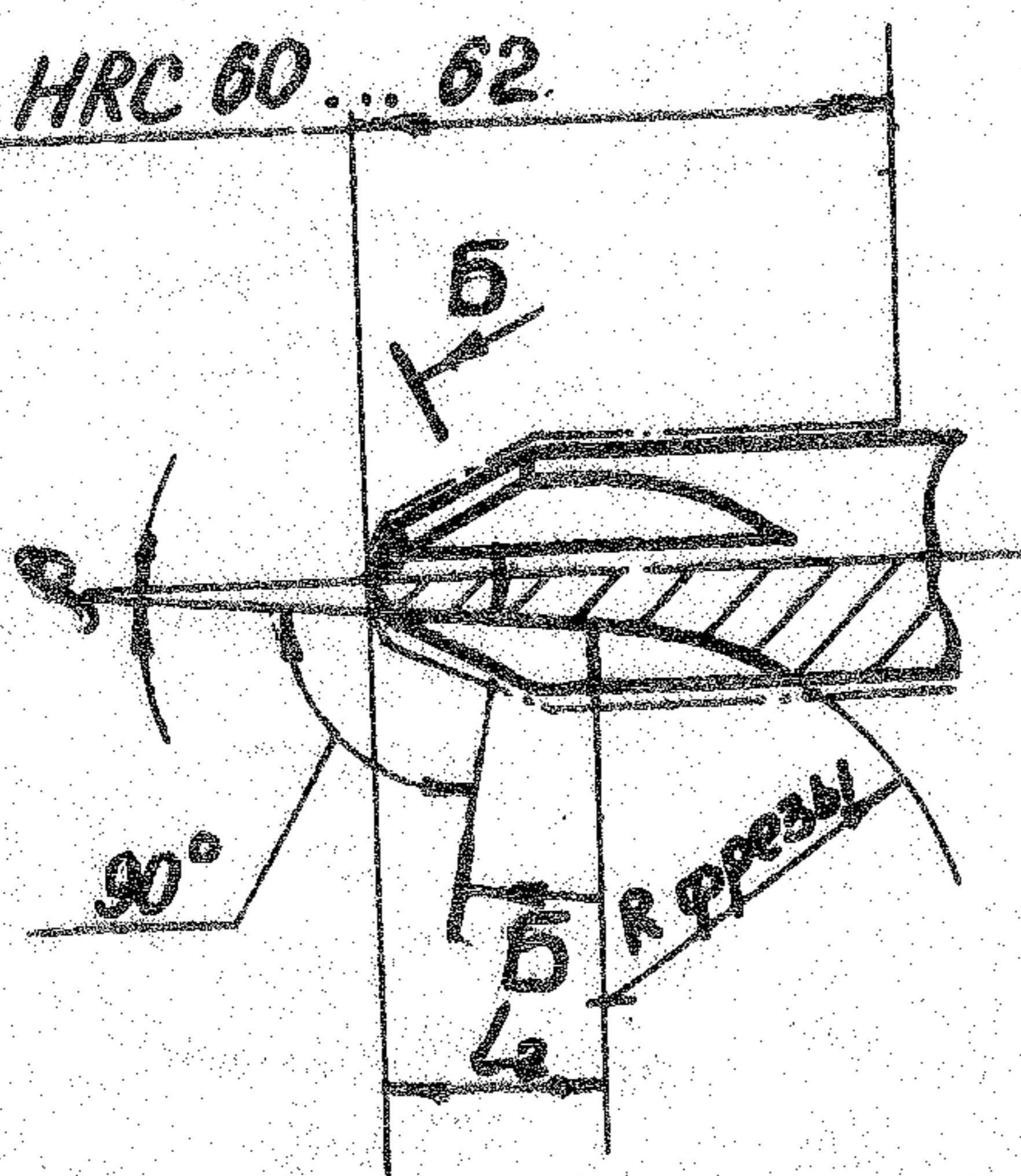

Размеры в мм

Обозначение вставки	Применяемость	Номер шлиц-цев	L	d ₁		b		l	l ₁		α (пред. откл. +30)	β (пред. откл. ±15)	Масса, кг
				Номинал. по h 14	Пред. откл. по h 14	Номинал. по h 12	Пред. откл. по h 12		Номинал. по H10	Пред. откл. по H10			
7019-0212		2	75	6	2,4	-0,060	0,7	1,1	1,6	+0,040	140°	5°45'	0,017
7019-0213		3	90	7	4,0	-0,075	0,8	2,2	2,6		146°		0,027

Пример условного обозначения вставки со шлицем № 2:

Вставка 7019-0212 ОСТ 1.52446-79

3. Материал - сталь марки ШХ15 по ГОСТ 801-78.
4. Твердость - НРС 40 ... 45, кроме места, обозначенного особо. H12, валов - h 12.
5. Неуказанные предельные отклонения размеров: отверстий общей длины h 14.
6. Покрытие - 999.7899-0000.
7. Технические требования - по ГОСТ 17199-71.
8. Маркировка: обозначение, номер шлица, товарный знак предприятия - изготовителя.