

УДК 62-472 : 621.88

Группа Г30

# ОТРАСЛЕВОЙ СТАНДАРТ

ОСТ 1 03813-75

## ОТВЕРСТИЯ СКВОЗНЫЕ И ПОВЕРХНОСТИ ОПОРНЫЕ ПОД КРЕПЕЖНЫЕ ДЕТАЛИ

На 6 страницах

Размеры

Взамен 181АТ  
185АТ

Проверен в 1984 г.

Подлежит проверке в 1989 г.

ОК СТУ 7602

Распоряжением Министерства от 18 октября 1975 г.

№ 087-16

срок введения установлен с 1 июля 1976 г.

Несоблюдение стандарта преследуется по закону

1. Настоящий стандарт устанавливает размеры диаметров и фасок сквозных отверстий для болтов с полями допусков диаметра гладкой части стержня 11-го и 12-го классов (кроме обшивочных), винтов и шпильки диаметрами от 1 до 24 мм, устанавливаемых с зазорами, а также форму и размеры опорных поверхностей под крепежные детали.

Издание официальное

ГР 4625 от 13.11.76

Перепечатка воспрещена

№ изм.

2

№ изд.

9569

Изм. № дубликата

Изм. № подлинное

1

2. Размеры сквозных отверстий, форма и размеры опорных поверхностей должны соответствовать указанным на черт. 1 - 10 и в таблице.

Исполнение 1

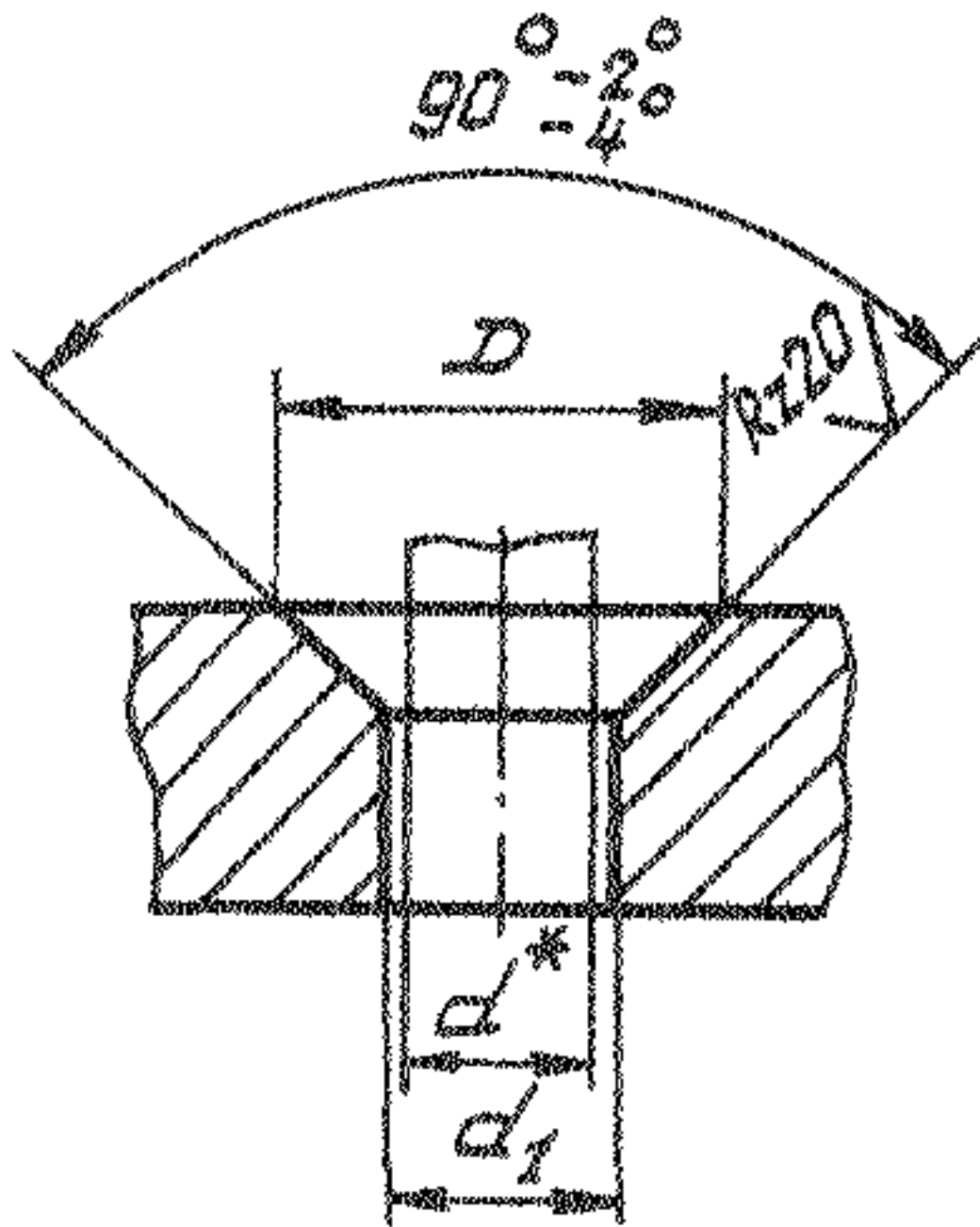

Черт. 1

Исполнение 2

Остальное см. черт. 1

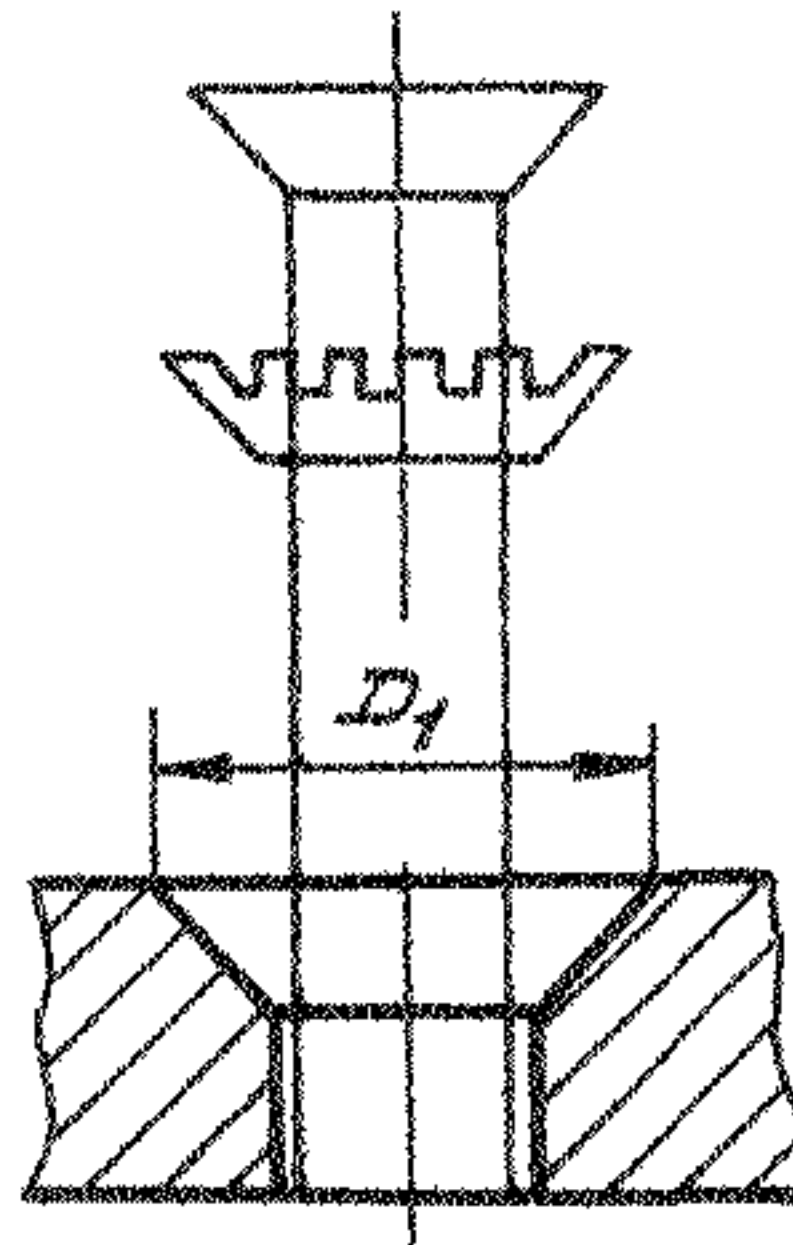

Черт. 2

Исполнение 3

Остальное см. черт. 1

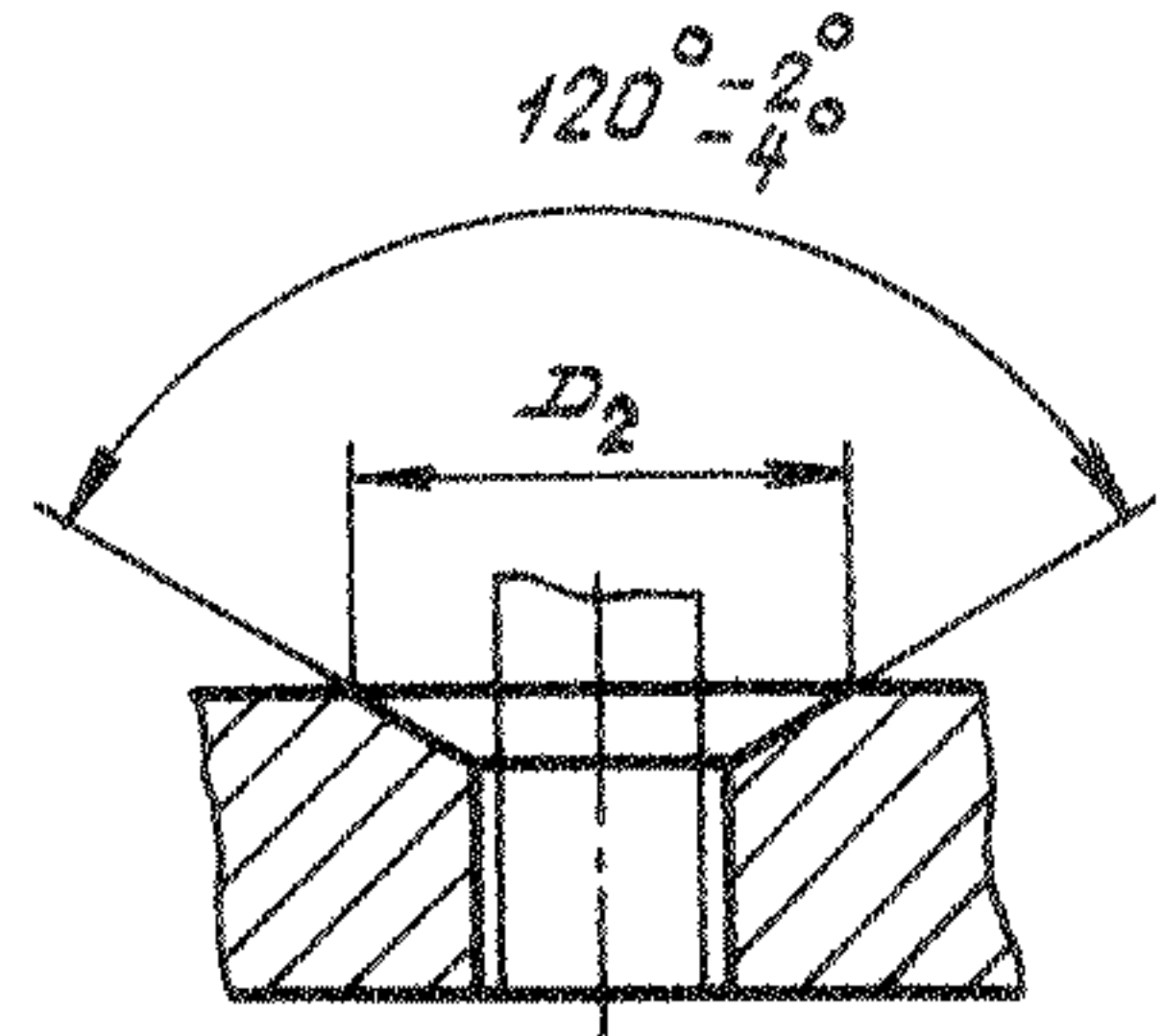

Черт. 3

Исполнение 4

Остальное см. черт. 1

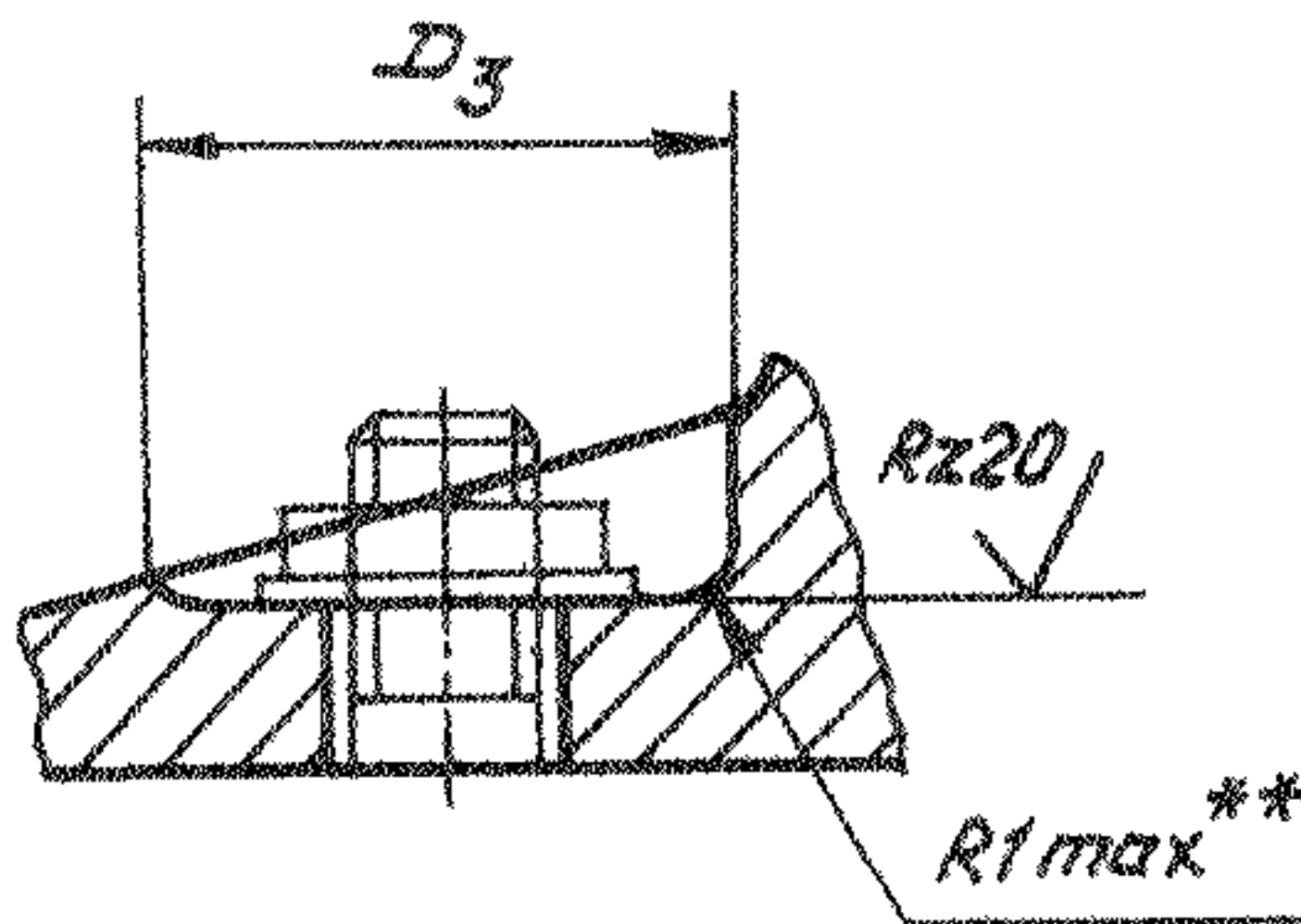

Черт. 4

Исполнение 5

Остальное см. черт. 1 и 4

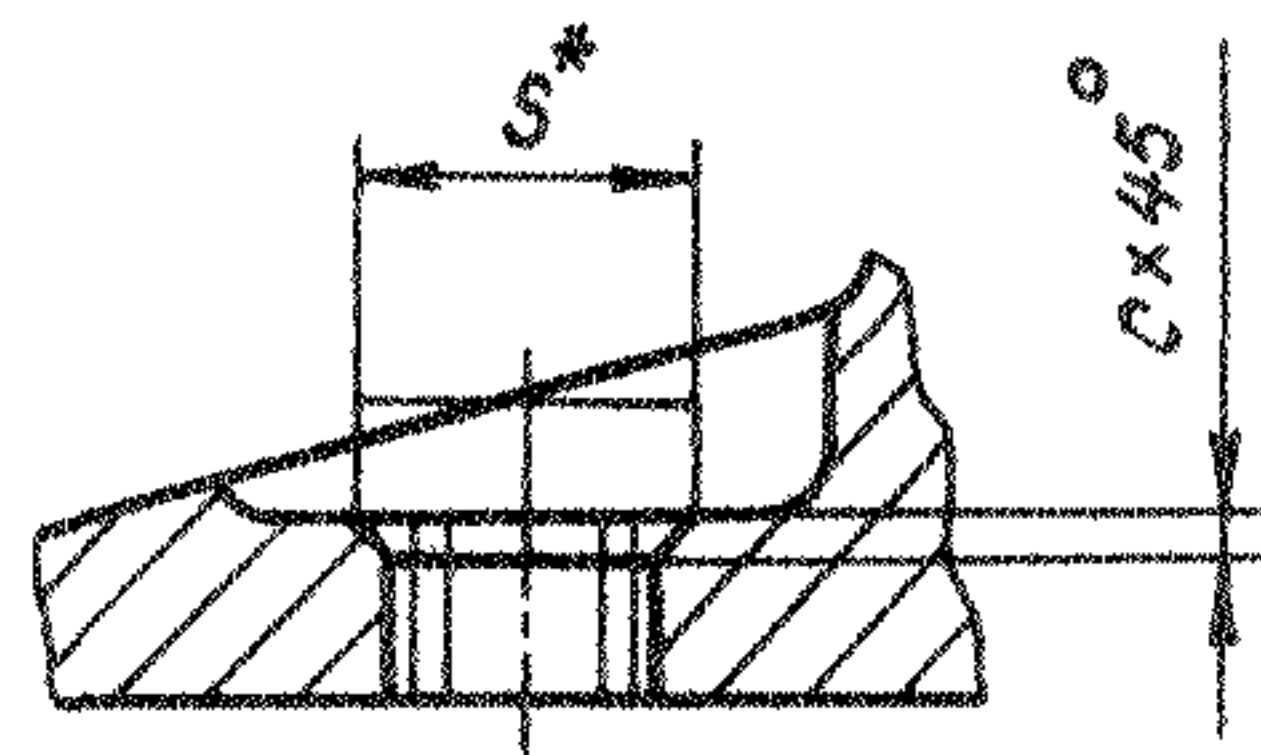

Черт. 5

\* Размер для справок.

\*\* Размер обеспеч. инстр.

2

изм.

№ изм.

9569

1

Ив. № дубликата

Ив. № подлинника



Исполнение 6  
Остальное - см. черт. 1

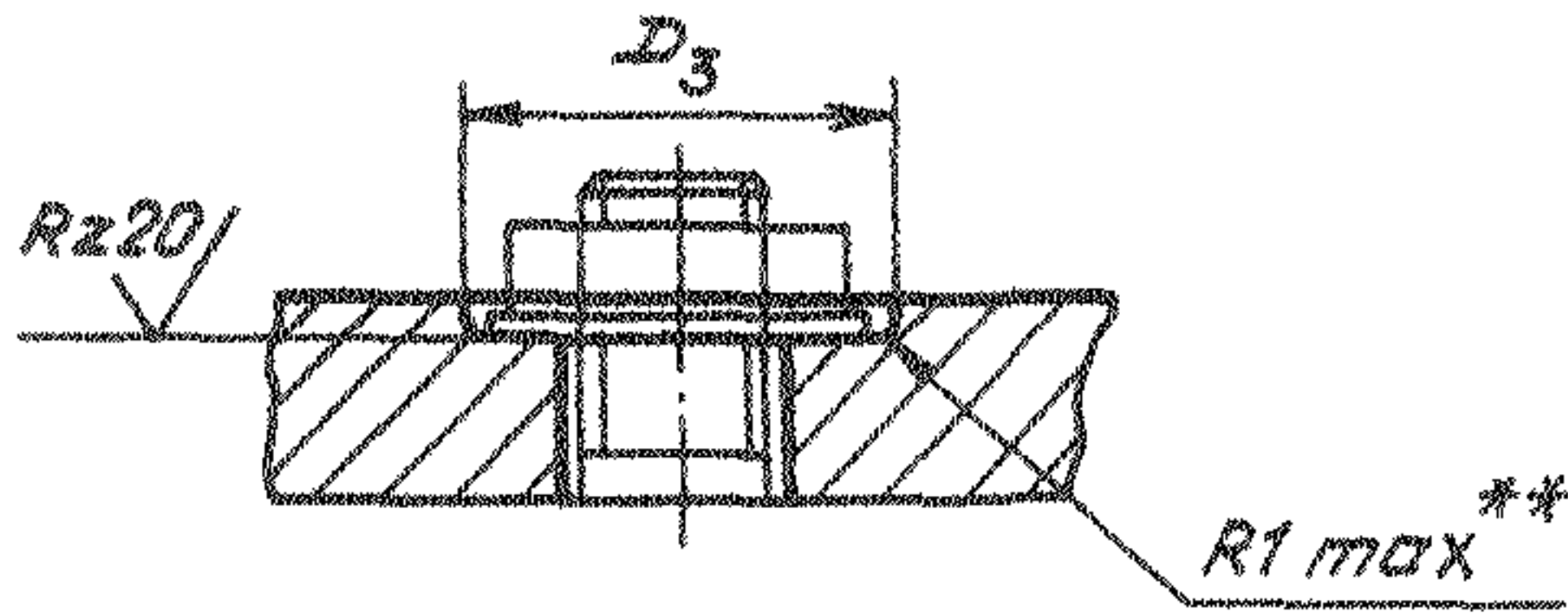

Черт. 6

Исполнение 7  
Остальное - см. черт. 1 и 6

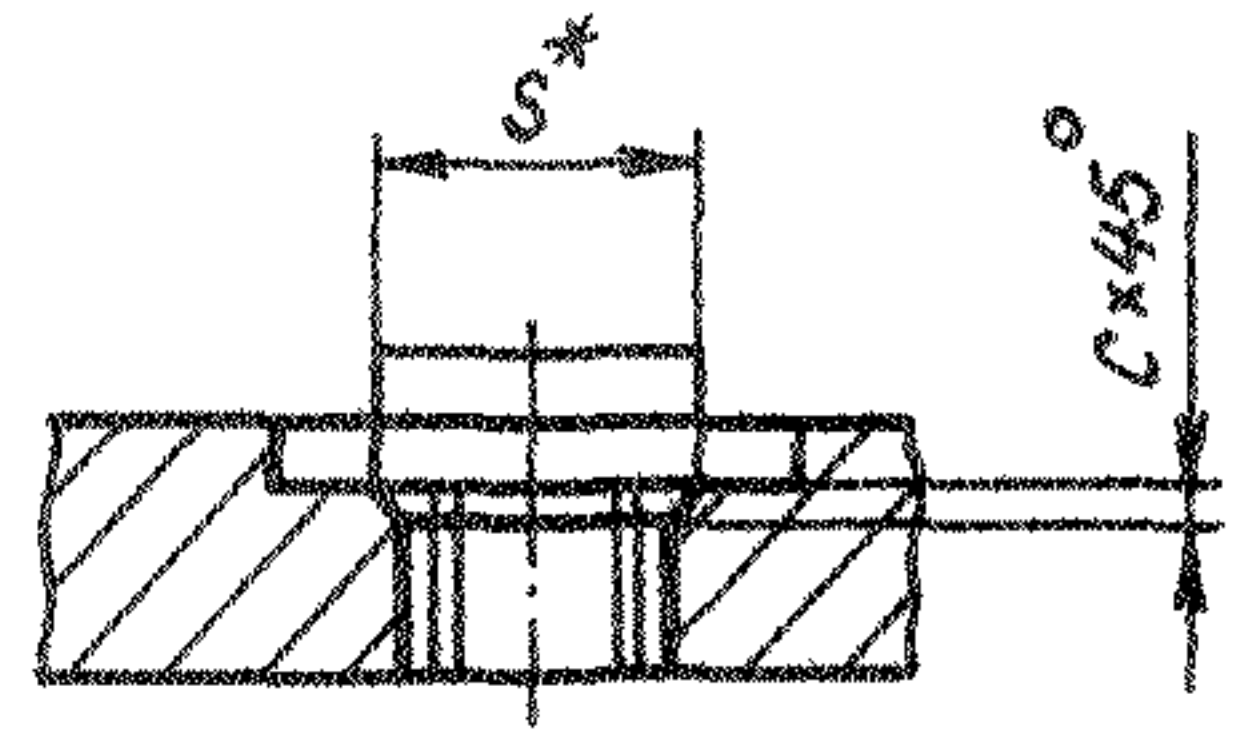

Черт. 7

Исполнение 8  
Остальное - см. черт. 1

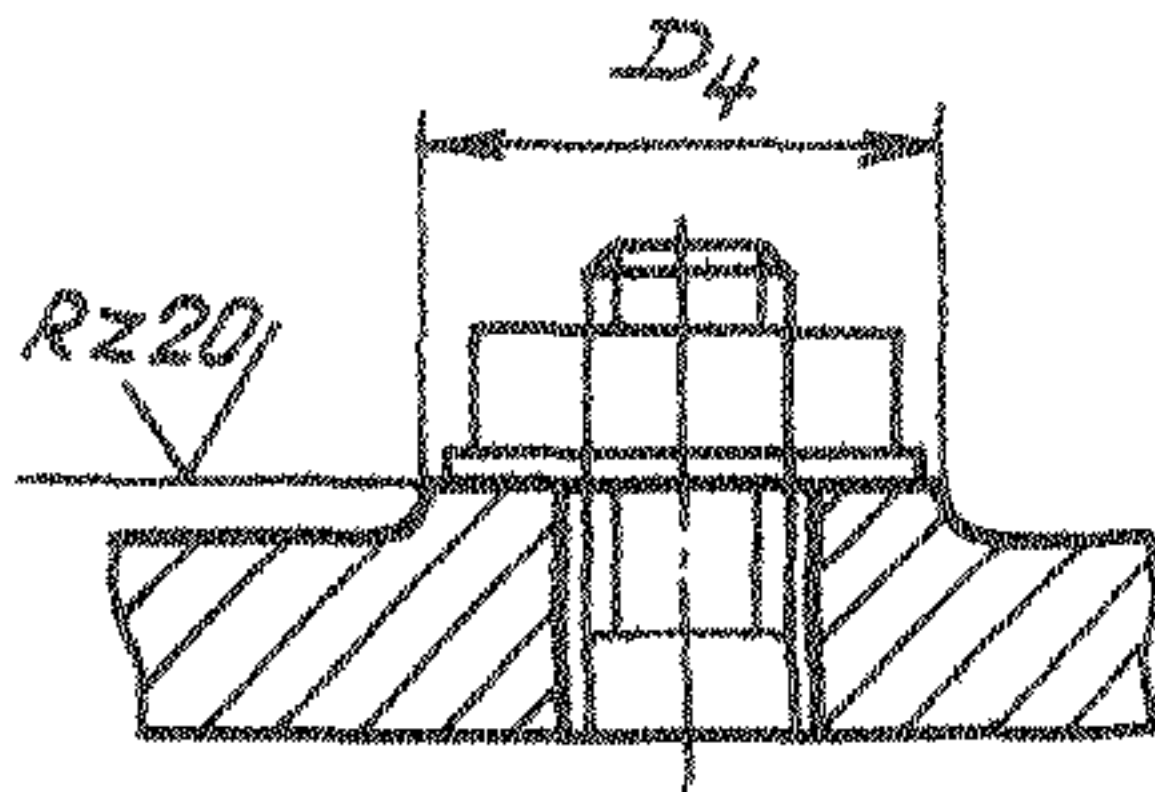

Черт. 8

Исполнение 9  
Остальное - см. черт. 1 и 8

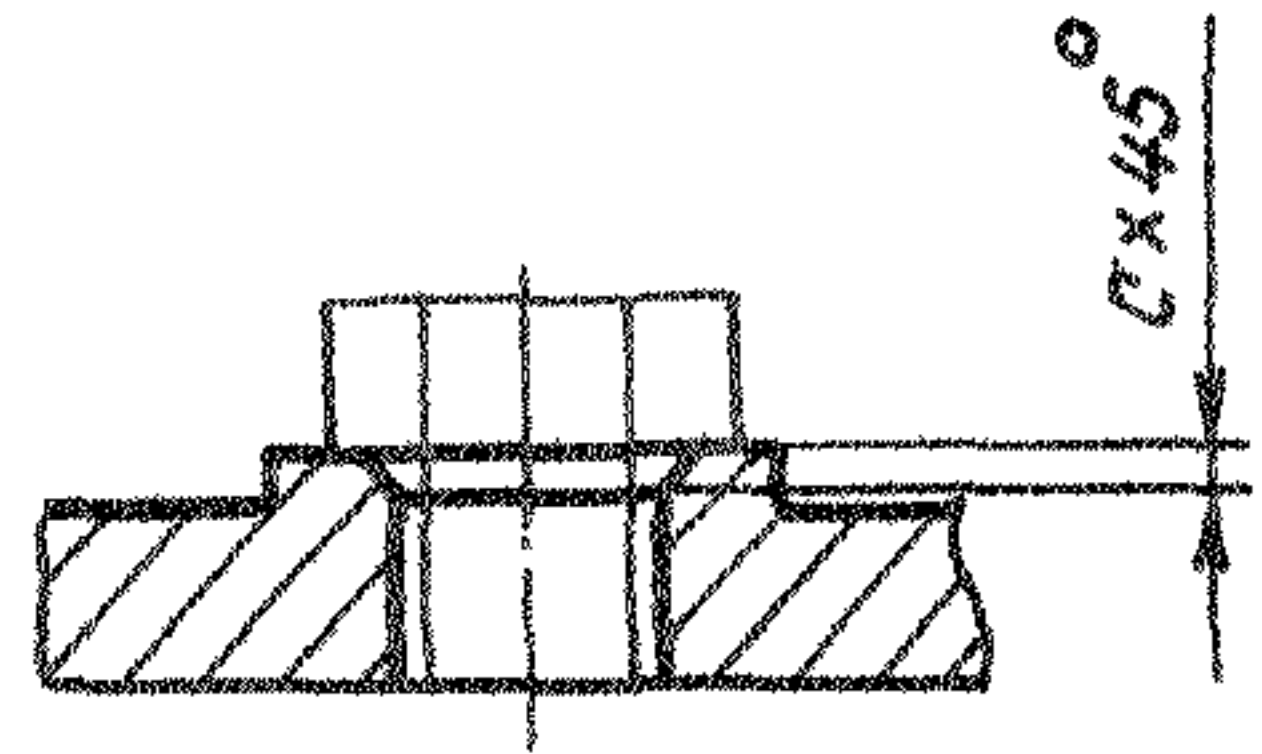

Черт. 9

Исполнение 10  
Остальное - см. черт. 1 и 4

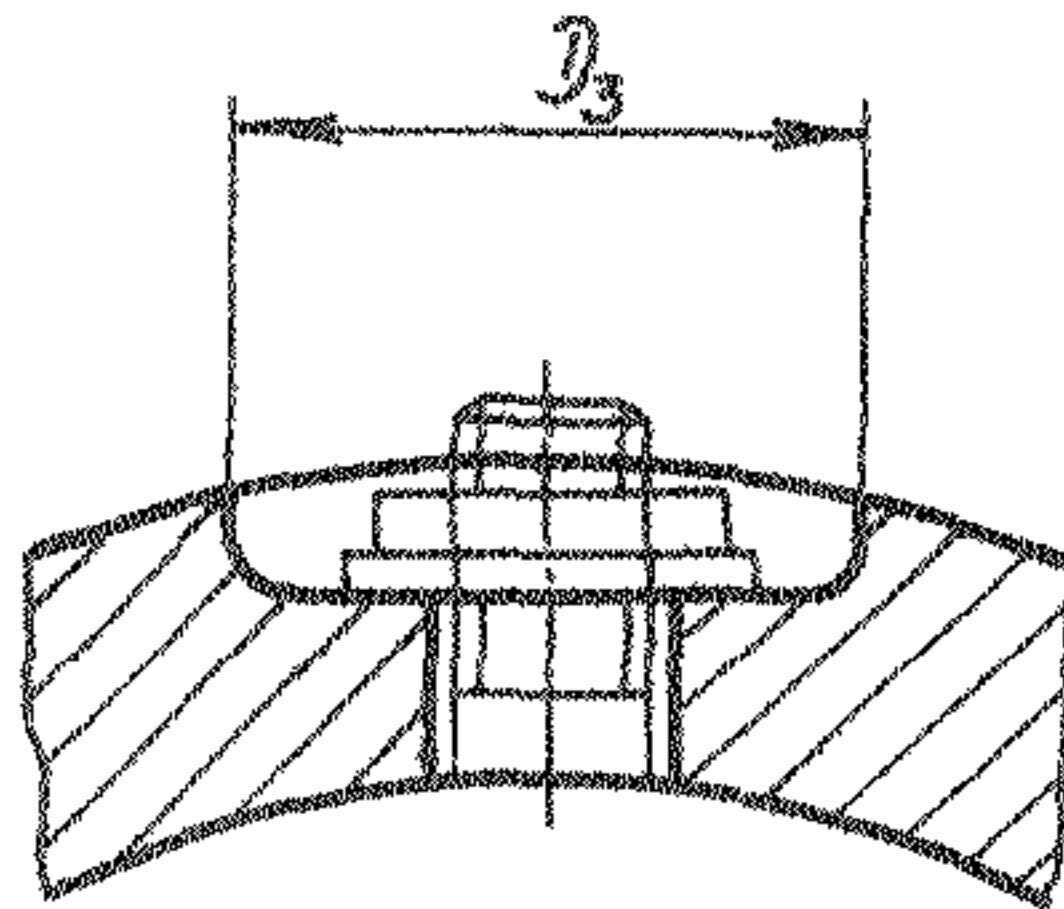

Черт. 10

\* Размер для справок.  
\*\* Размер обеспеч. инстр.

№ изм. 2  
№ изд. 9560

1

Инд. № дубляжной  
Инд. № подлинника

мм

d	d <sub>1</sub>			D		D <sub>1</sub>	D <sub>2</sub>	Размер под ключ S	D <sub>3</sub>			D <sub>4</sub>	C	
	1-й ряд	2-й ряд	3-й ряд	1-й ряд	2-й ряд*				1-й ряд	2-й ряд	3-й ряд		Но-мин.	Пред. откл.
	Пред. откл.								Пред. откл.					
	по Н12			по Н14					по Н14				по Н14	
1,0	1,1	1,2	-	2,4	-	-	-	-	2,4	-	-	-	-	
1,4	1,5	1,7	-	-	-	-	-	-	3,0	-	-	-	-	
1,6	1,7	1,9	-	3,4	-	-	-	-	3,4	-	-	-	-	
2,0	2,1	2,3	-	4,6	-	-	-	-	4,0	-	-	-	-	
2,5	2,6	2,8	-	5,8	-	-	-	5,0	5,3	8	-	8	0,4	
3,0	3,1	3,3	-	6,4	-	7,0	-	5,5	6,0	10	-	10	0,6	
4,0	4,1	4,3	4,5	8,4	-	9,2	9,2	7,0	8,0	12	-	12		
5,0	5,1	5,3	5,5	10,0	8,5	11,2	10,9	8,0	10,0	14	20	14	0,8	
6,0	6,2	6,5	7,0	12,0	10,0	15,0	12,9	10,0	12,0	16	22	16		
8,0	8,2	8,5	9,0	16,0	13,0	18,5	16,6	12,0	14,0	20	26	20	0,8	
10,0	10,2	10,5	11,0	20,0	16,0	23,5	20,4	14,0	17,0		24	30		24
								17,0	19,0	24	30	24		
12,0	12,2	12,5	13,0	22,0	-	-	-	17,0	-	27	30	27	1,0	
14,0	14,2	14,5	15,0	25,0	-	-	-	18,0	-		32			32
								19,0	-	32	36	32		
16,0	16,2	16,5	17,0	27,0	-	-	-	22,0	-	36	36	36	1,6	
								24,0	-		40			36
18,0	18,2	18,5	19,0	30,0	-	-	-	24,0	-	38	40	38	+0,25	
								27,0	-		45			38
20,0	20,2	21,0	22,0	32,0	-	-	-	27,0	-	42	45	42	2,0	
								30,0	-		48			42
22,0	22,2	23,0	24,0	34,0	-	-	-	30,0	-	45	48	45	2,0	
								32,0	-		52			45
24,0	24,2	25,0	26,0	-	-	-	-	32,0	-	50	52	50	2,0	
								36,0	-		60			50

\* 2-й ряд соответствует болтам с уменьшенной потайной головкой.

№ № дубляжета

№ № водопровода

2

1

8569

8450

1



