

УДК 621.646.986

Группа Г18

ОТРАСЛЕВОЙ СТАНДАРТ

ОСТ 1 10378-72

ЗАГЛУШКИ КОНИЧЕСКИЕ Конструкция и размеры

На 5 страницах

Введен впервые

ОКП 75 9510

Распоряжением Министерства от 22 декабря 1972 г. № 087-16

срок введения установлен с 1 января 1974 г.

Несоблюдение стандарта преследуется по закону

1. Настоящий стандарт распространяется на конические заглушки арматуры, предназначенной для соединений трубопроводов по внутреннему конусу.

Издание официальное

ГР 2163 от 08.05.73

Перепечатка воспрещена

Лит. изм.

1

2

№ изв.

6628

11776

И.в. № дубликата

И.в. № подлинника

1103

2. Конструкция и размеры конических заглушек должны соответствовать указанным на чертеже и в таблице.

RZ40/
√ (√)

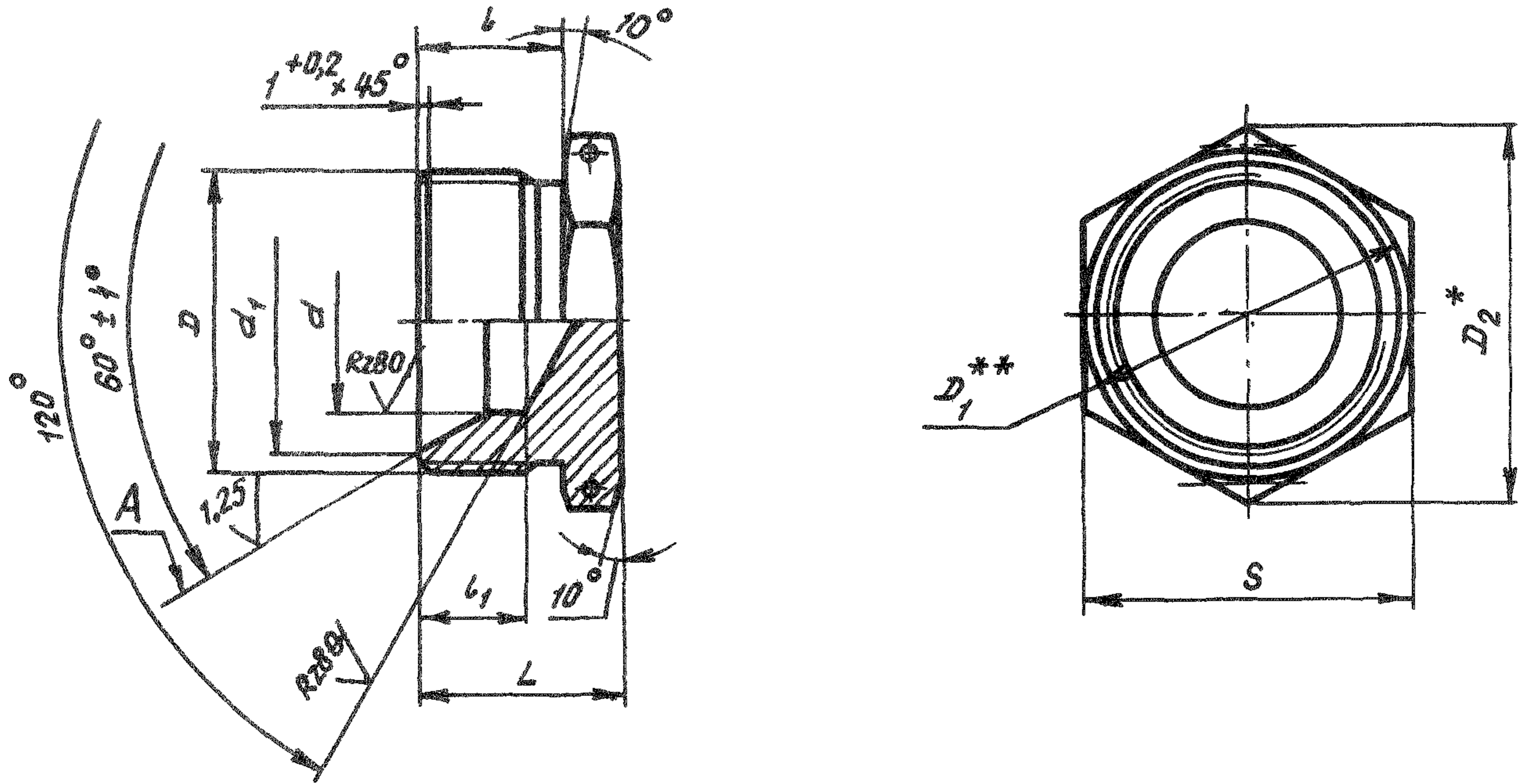

Изм. № дубликата	
Изм. № подлинника	1103
Лит.изм.	2
№ изв.	11776

* Размер для справок.
 ** $D_1 \approx S$.

Инв. № дубликата

Инв. № подлинника

1103

Лит.изм.

2

№ изв.

11776

Размеры, мм

Наружный диаметр трубы D_H	d H14	d_1 $\pm 0,2$	D	D_2	S	l	l_1	L	Масса 100 шт., кг
6	4	11,0	MR14x1,5	19,6	17	13	12	18	1,10
8	6	13,0	MR16x1,5						1,57
10	8	15,0	MR18x1,5						2,01
12	10	17,0	MR20x1,5	25,4	22	15	12	19	2,64
14	12	19,0	MR22x1,5	27,7	24				2,91
16	14	21,0	MR24x1,5	31,2	27				3,22
18	16	24,0	MR27x1,5	34,6	30	16	12	21	3,95
20	18	27,0	MR30x1,5	36,9	32				5,00
22	20	29,0	MR33x1,5	41,6	36				6,44
25	23	32,0	MR36x1,5	47,3	41	17	11	23	7,36
28	26	35,0	MR39x1,5						9,00
30	28	35,5							8,92
32	30	38,0	MR42x1,5	53,1	46	17	11	25	12,48
34	32	41,0	MR45x1,5						13,90
36	34	44,0	MR48x1,5						57,7
38	36			15,25					
40	38	48,0	MR52x1,5	63,5	55	17	11	25	18,70
42	40								18,50

ОСТ 1 10378-72 стр. 3

3. Материал: титановые сплавы ВТЗ-1, ВТ6.
4. Термическая обработка: отжечь, группа контроля 5 ОСТ 1 00021-78.
5. Резьба - по ОСТ 1 00105-83, поле допуска 6е.
6. Проточки резьбы - по ОСТ 1 00010-81.
7. Неуказанные предельные отклонения размеров, формы и расположения поверхностей - по ОСТ 1 00022-80.
8. Отверстия для контроля - по ОСТ 1 03815-76.
9. Допуск радиального биения поверхности А относительно оси резьбы - не более 0,1 мм.
10. Покрытие: Ан. Окс 2-3*.
11. Маркировать и клеймить - по ОСТ 1 00538-72.
12. Технические условия - по ОСТ 1 00538-72.
13. Для обозначения конических заглушек из сплава ВТ6 принят код "1".

Пример наименования и обозначения конической заглушки к трубопроводу $D_H = 12$ мм из сплава ВТЗ-1:

Заглушка коническая 12-ОСТ 1 10378-72

То же из сплава ВТ6:

Заглушка коническая 12-1-ОСТ 1 10378-72

№ изм.	1	2	№ изм.	11776
				6628
№. № дубликата				
№. № подлинника	1103			

* По действующему отраслевому документу.