

УДК 621.643.4.062

Группа Г18

# ОТРАСЛЕВОЙ СТАНДАРТ

ОСТ 1 10360-72

**УГОЛЬНИКИ ФЛАНЦЕВЫЕ  
С УГЛОМ НАКЛОНА 135° ГЕРМЕТИЗИРУЕМЫЕ**  
Конструкция и размеры

На 5 страницах

Введен впервые

ОКП 75 9510

Распоряжением Министерства от 22 декабря 1972 г. № 087-16  
срок введения установлен с 1 января 1974 г.

Несоблюдение стандарта преследуется по закону

1. Настоящий стандарт распространяется на фланцевые угольники, предназначенные для соединений трубопроводов по внутреннему конусу.

Лит. изм.	1	2
№ изв.	0628	11776

Изм. № дубликата	1085
Изм. № подлинника	

2. Конструкция и размеры фланцевых угольников должны соответствовать указанным на чертеже и в таблице.

Rz40,  $\checkmark$  ( $\checkmark$ )

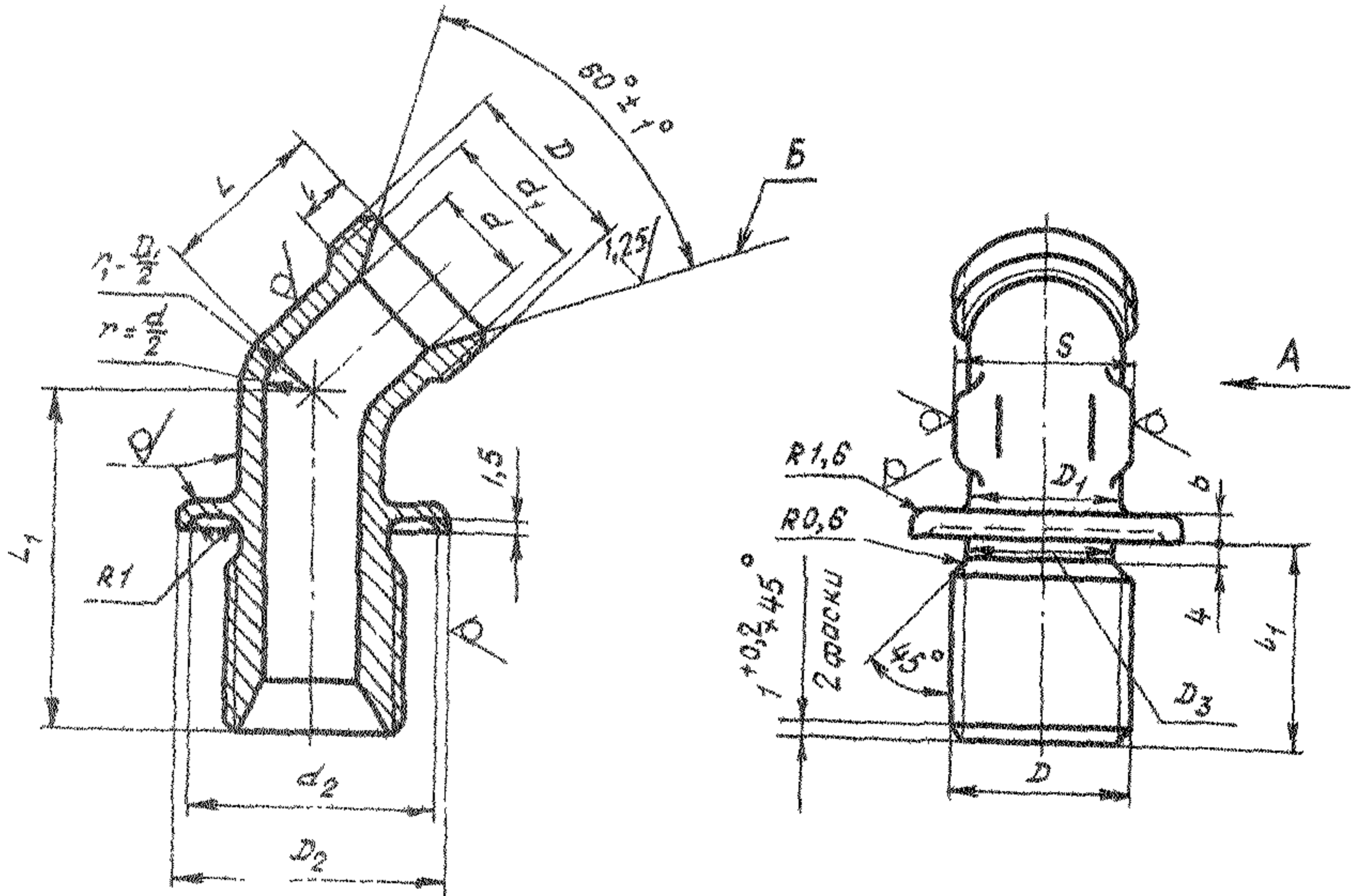

Вид А

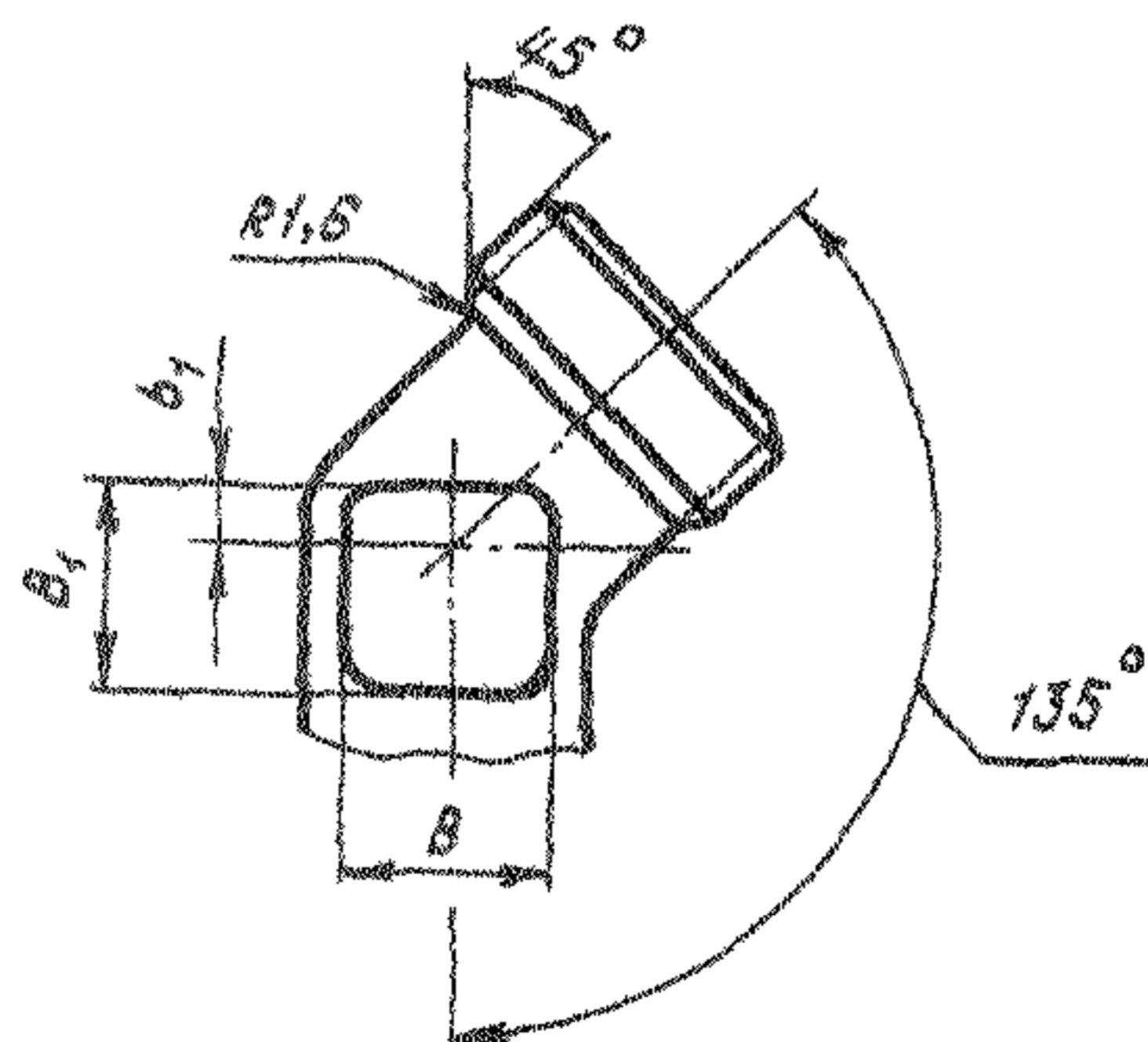

Лит. изм.	2
№ изм.	11776

№ дубликата	1085
№ подлинника	



Инв. № дубликата		Лит.изм.	2															
Инв. № подлинника	1085	№ изв.	11776															

Размеры, мм

Наружный диаметр трубы $D_H$	$d$	$d_1 \pm 0,2$	$d_2$	$D$	$D_1$	$D_2$	$D_3$	$S$	$l$	$l_1$	$L$	$L_1$	$b$	$b_1$	$B$	$B_1$	Масса 100 шт., кг		
6	4	11,0	20	MR14x1,5	9	23	11,8	12	9	25	18	36	3	2	5	6	2,08		
8	6	13,0	22	MR16x1,5	11	25	13,8	14			19	38		3	9	9	3,59		
10	8	15,0	25	MR18x1,5	13	28	15,8	17			20	40		4	10	10	4,30		
12	10	17,0	27	MR20x1,5	15	30	17,8	19			22	42		5	13	13	5,40		
14	12	19,0	30	MR22x1,5	17	33	19,8	22			11	28		24	46	5	15	15	6,70
16	14	21,0	32	MR24x1,5	19	35	21,8	24				29		48	17		16	8,30	
18	16	24,0	35	MR27x1,5	22	38	24,8	24	12	30	28	50	6	18	18	9,53			
20	18	27,0	38	MR30x1,5	24	41	27,8	27		31	28	52		20	11,03				
22	20	29,0	40	MR33x1,5	26	43	30,8	30	13	33	31	56	4	7	22	21	13,30		
25	23	32,0	42	MR36x1,5	29	46	33,8	32			32	58		8	25	22	16,30		
28	26	35,0	45	MR39x1,5	32	49	36,8	36			32	58		9	28	25	17,59		
30	28	35,5			34			33			18,80								
32	30	38,0	52	MR42x1,5	37	56	39,8	41			34	60		10	30	26	21,04		
34	32	41,0	55	MR45x1,5	39	59	42,8	46			36						23,60		
36	34	44,0	60	MR48x1,5	41	64	45,8	48	40	66	32	32	28	25,20					
38	36				46			27,80											
40	38	48,0	64	MR52x1,5	45	68	49,8	50	32	32	30,00								
42	40				47														

ОСТ 110360-72 стр. 3

