

ОСТ 92-0731-72

## **О Т Р А С Л Е В О Й   С Т А Н Д А Р Т**

---

### **ВИНТЫ С ПОЛУКРУГЛОЙ ГОЛОВКОЙ, С ПОЛЕМ ДОПУСКА *h9* И КОРОТКОЙ НАРЕЗНОЙ ЧАСТЬЮ**

Конструкция и размеры

# О Т Р А С Л Е В О Й С Т А Н Д А Р Т

---

## ВИНТЫ С ПОЛУКРУГЛОЙ ГОЛОВКОЙ, С ПОЛЕМ ДОПУСКА $h9$ И КОРОТКОЙ НАРЕЗНОЙ ЧАСТЬЮ

Конструкция и размеры

---

Дата введения 1973-01-01

### 1 Область применения

Настоящий стандарт распространяется на винты с полукруглой головкой, с полем допуска  $h9$  и короткой нарезной частью (далее – винты) и устанавливает их конструкцию и размеры.

### 2 Нормативные ссылки

В настоящем стандарте использована ссылка на следующий стандарт:  
ОСТ 92-0748-72 Детали крепёжные. Технические требования.

### 3 Конструкция и размеры

3.1 Конструкция и размеры винтов должны соответствовать указанным на рисунке 1 и в таблицах 1, 2, их теоретическая масса приведена в таблице 2.

$\sqrt{Ra\ 3,2(\sqrt{)}$



Рисунок 1

Таблица 1

Размеры в миллиметрах

d	Резьба шаг Р крупный	d <sub>1</sub> h9	D	H	h	b	r ±0,2	r <sub>1</sub> ≈	c	l	
										Номин	Пред откл
M5	0,8	5	8	3,5	1,5	1,2	0,5	4,0	1,0	8	+0,50 -0,25
M6	1	6	10	4,5	2,0	1,6		5,0		9	
M8	1,25	8	13	6,0	3,0		6,5	11			
M10	1,5	10	16	7,0	3,2	2,0	0,8	8,0	1,6	13	+1,0 -0,5

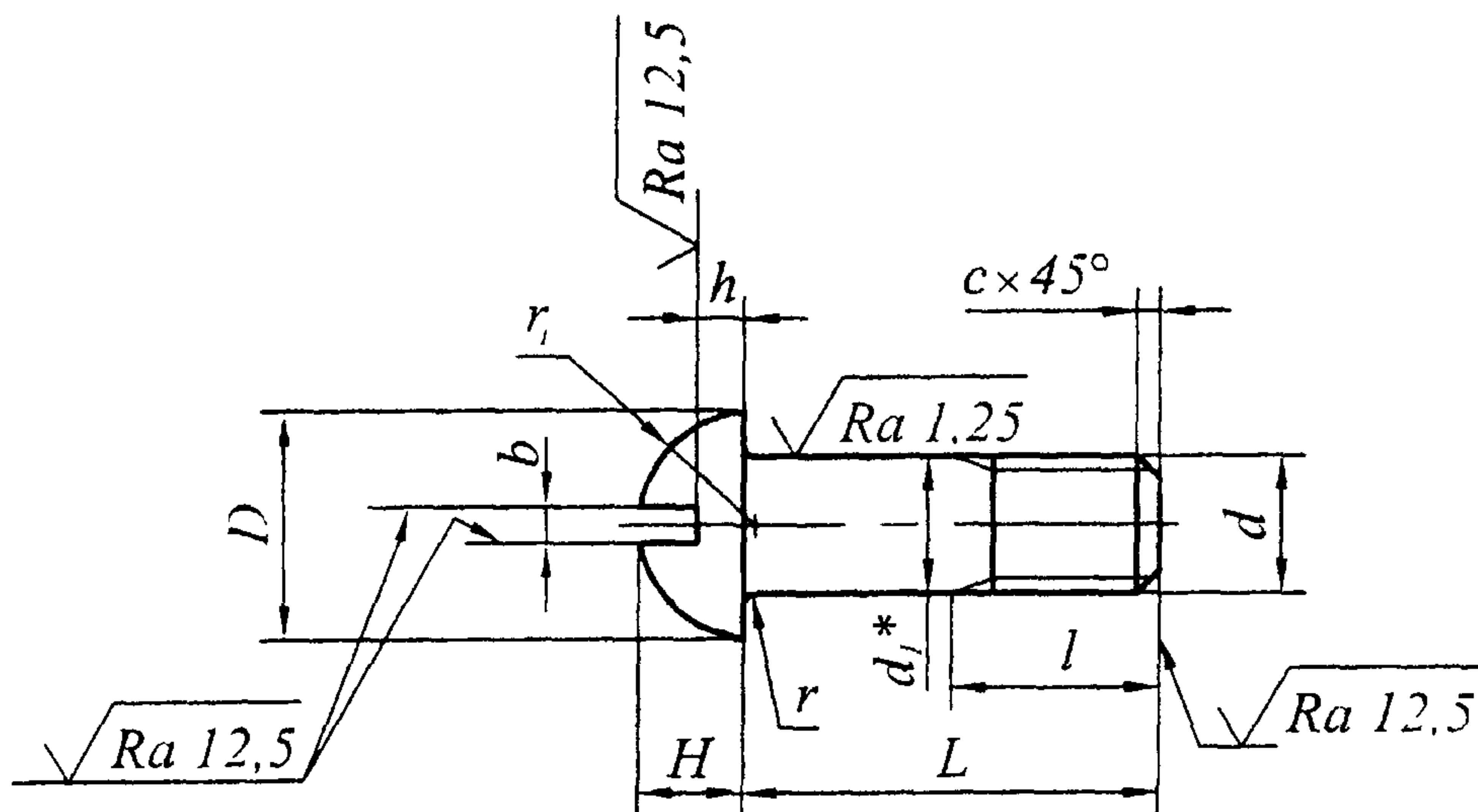
Таблица 2

Размеры в миллиметрах

d		M5	M6	M8	M10	d		M5	M6	M8	M10
L		Масса 100 шт винтов, кг				L		Масса 100 шт винтов кг			
Номин	Пред. откл					Номин	Пред откл				
12	±0,35	0,227	—	—	—	30	±0,40	—	0,760	1,510	2,28
14		0,258	0,414	—	—	32		—	0,805	1,590	2,40
16		0,289	0,453	—	—	34		—	0,849	1,670	2,52
18		0,319	0,493	1,050	—	36		—	0,898	1,750	—
20	±0,40	0,350	0,538	1,095	—	38	±0,50	—	0,938	1,820	—
22		0,381	0,582	1,140	1,82	40		—	0,982	1,900	—
24		—	0,626	1,232	1,93	42		—	1,026	1,980	—
26		—	0,671	1,326	2,05	44		—	1,070	2,060	—
28		—	0,716	1,418	2,16	—		—	—	—	—

Пример условного обозначения винта диаметром резьбы  $d=8$  мм, с крупным шагом резьбы и полем допуска  $6e$ , длиной  $L=40$  мм, из материала с условной маркировкой 44, с покрытием 02 толщиной 9 мкм:

**Винт М8-6e×40.44.029 ОСТ 92-0731-72**

3.2 Винты должны быть изготовлены из материала, указанного в таблице 3.

Таблица 3

Условная маркировка марки материала	Марка материала
44	Сталь 30ХГСА

3.3 \* Размер после покрытия.

3.4 Условная маркировка марки материала, покрытие и остальные технические требования по ОСТ 92-0748.