

Карта трудового процесса	Подсыпка заниженных обочин автогрейдером ДЗ-99-4 (Д-710Б), ДЗ-61 (Д-710), ДЗ-61А (Д-710А)	Разработана ГП Центроргтруд Росавтодора
КТП-2.06.2001 (Е-20-2-2-т.1-16-89)		Взамен КТ – 3.07.88

1. Область и эффективность применения карты

1.1. Карта предназначена для рациональной организации труда машиниста автогрейдера, занятого на подсыпке заниженных обочин из боковых, односторонних резервов при высоте насыпи до 0,75 м, 2 группой грунта нормальной влажности с перемещением на расстояние до 5 м.

1.2. Показатели производительности труда:

№ п/п	Наименование показателей	Единица измерения	Величина показателей	
			по ЕНиР	по карте
1.	Выработка на 1 чел.-день	м ³	471	494
2.	Затраты труда на 100 м ³ подсыпного грунта	чел.-час	1,7	1,62

Примечание: В затраты труда по карте включено время на подготовительно заключительные работы – 5% и отдых – 10%.

Снижение затрат труда и повышение выработки на 5% достигается за счет применения рациональной схемы транспортировки грунтов (подъем и опускание отвала во время рабочего хода).

2. Подготовка и условия выполнения процесса

2.1. Работы по подсыпке заниженных обочин автомобильных дорог производятся в светлое время суток при температуре воздуха не ниже 0° С.

2.2. При подсыпке не должны применяться мерзлые или переувлажненные грунты. Объем подсыпного грунта определяется по объему в естественном состоянии.

2.3. До выполнения работ по подсыпке, производится ограждение места работ, шлагбаумами и сигнальными знаками, автогрейдер перемещен с места ночной стоянки к месту производства работ.

2.4. Для подсыпки обочин грунт берется грейдером из боковых, односторонних и двусторонних резервов.

2.5. К работе допускаются рабочие, прошедшие инструктаж по технике безопасности с учетом специфики работ по данному трудовому процессу.

2.6. В процессе работы по подсыпке заниженных обочин, дорожный мастер осуществляет контроль качества выполненных работ шаблоном с уровнем.

3. Исполнители, предметы и орудия труда

3.1. Исполнители.

1. Машинист автогрейдера 6 разряд (М₁) 1

3.2. Машины, оборудование, инструменты, приспособления, инвентарь.

№ п/п	Наименование	Кол-во
1	2	3
1.	Автогрейдер	1
2.	Комплект временных дорожных знаков и ограждений	1
3.	Шаблон с уровнем	1

3.3. Спецодежда и спецобувь.

1. Комбинезон хлопчатобумажный 1
2. Рукавицы комбинированные двухпалые 1 пара

3.4. Расход грунта на 100 м² подсыпаемых обочин – 15 м³.

4. Технология и организация процесса

4.1. При подсыпке заниженных обочин автогрейдером работы выполняются в следующей технологической последовательности:

- приведение агрегата в рабочее положение;
- зарезание и перемещение грунта из резервов на обочину;
- разравнивание и планировка подсыпанного грунта;
- подъем и опускание ножа;
- повороты в конце участка.

4.2. График трудового процесса

№ п/п	Наименование операций	В р е м я, мин									Продолжи- тельность,мин	Затраты тру- да,чел.-мин
		10	20	30	40	50	60	70	80	90		
1.	Приведение агрегата в рабочее положение	<u>M₁</u>									12	12
2.	Зарезание и перемещение грунта из резерва	<u>M₁</u>									19	19
3.	Разравнивание и планировка подсыпанного грунта	<u>M₁</u>									45,5	45,5
4.	Развороты в конце участка. Подъем и опускание ножа	<u>M₁</u>									8	8
Итого											84,5	84,5
ПЗР и отдых (15%)												12,7
ВСЕГО:												97,2

4.3. Схема организации рабочего места

33

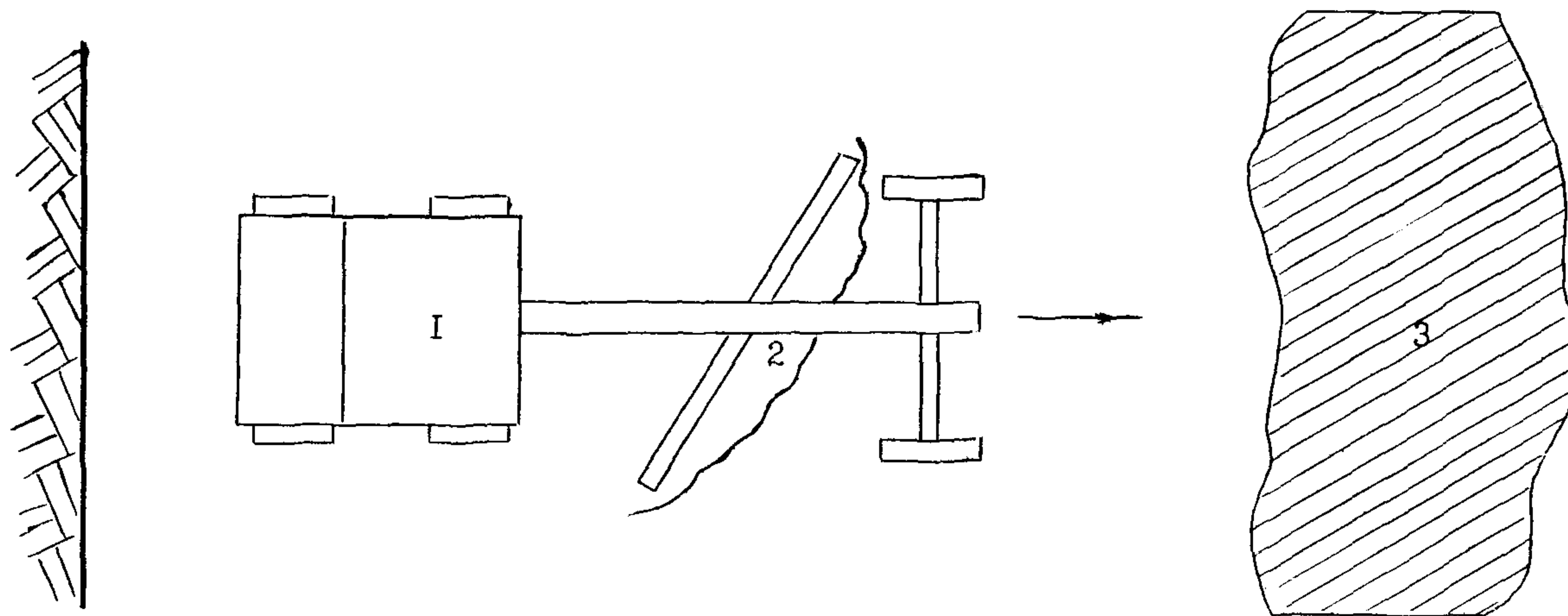

1 – автогрейдер; 2 – грунт; 3 – обочина.

5. Приемы труда

№ п/п	Наименование операций	Характеристика приемов труда
1	2	3
1.	Приведение агрегата в рабочее положение	M_1 – устанавливает отвал в рабочее положение: угол захвата – $75-90^{\circ}$; угол резания - 45° ; угол наклона – 3° .
2.	Зарезание и перемещение грунта из резерва	M_1 – направляет автогрейдер от внутренней бровки. Вырезанный валик грунта последовательными продольными проходами автогрейдера перемещает к обочине, укладывая грунт в прижим.
3.	Разравнивание и планировка подсыпного грунта	M_1 – устанавливает отвал автогрейдера под требуемыми углами резания, захвата и наклона. В процессе работы машинист приподнимает отвал и захватывает грунт, заполняя им все неровности разравниваемой поверхности.
4.	Повороты в конце участка. Подъем и опускание ножа	Достигнув конца участка M_1 – поднимает отвал в транспортное положение и производит разворот.

СБОРНИК
карт трудовых процессов на ремонт
и содержание автомобильных дорог

Выпуск 2

Сдано и подписано в печать 18.06.2001 г.

Формат 60x84/16. Объем 4 печ.л.

Печать офсетная. Бумага газетная.

Тираж 1500 экз.

Отпечатано с готового оригинал-макета
в типографии 4-го филиала Воениздата.

Заказ № 5238