

<b>СОВЕТ ЭКОНОМИЧЕСКОЙ ВЗАИМОПОМОЩИ</b>	<b>СТАНДАРТ СЭВ</b>	<b>СТ СЭВ 4399—83</b>
	<b>НОЖИ СВЕКЛОРЕЗНЫЕ</b> Основные размеры, технические требования	
		<b>Группа Г74</b>

Настоящий стандарт СЭВ распространяется на свеклорезные ножи, применяемые в свеклосахарной промышленности.

### 1. ОСНОВНЫЕ РАЗМЕРЫ

1.1. Основные размеры, допуски размеров, шероховатость и исполнение ножей должны соответствовать указанным на черт. 1 и в табл. 1 для фрезерованных ножей, на черт. 2 и в табл. 2 — для штампованных ножей.

1.2. Количество шагов на длине ножа должно быть целым числом, а для штампованных ножей количество шагов допускается выражать не целым числом.

### 2. ТЕХНИЧЕСКИЕ ТРЕБОВАНИЯ

2.1. Ножи должны изготавливаться из инструментальной или конструкционной углеродистой стали.

2.2. Ножи должны изготавливаться в климатическом исполнении УХЛ и категории размещения 3 по СТ СЭВ 460—77.

2.3. Острые кромки ножей, за исключением режущих, должны быть притуплены.

2.4. Допускается изготавливать ножи с защитным покрытием.

2.5. Нарботка ножа до переточки должна быть не менее 6 h, ресурс работы — не менее 60 h.

### 3. МАРКИРОВКА

3.1. Маркирование фрезерованных ножей должно производиться ударным способом в месте, указанном на черт. 1.

**Утвержден Постоянной Комиссией по сотрудничеству  
в области стандартизации  
Дрезден, декабрь 1983 г.**

## 3.2. Маркировка должна содержать:

- 1) товарный знак предприятия-изготовителя;
- 2) исполнение ножа;
- 3) шаг ножа;
- 4) номер настоящего стандарта СЭВ.

Таблица 1

Размеры, мм

<i>L</i>	<i>t</i>	<i>l</i>	<i>s</i>	Обозначение шага ножа в маркировке
200,0	6,06	130	4,1	6
	7,14	130	4,1	7
	8,33	130	4,1	8
	9,09	130	4,1	9
137,0	6,19	107	4,1	6
			7,1	
	7,26	107	4,1	7
			7,1	
	8,35	107	4,1	8
			7,1	
	9,28	107	4,1	9
			7,1	

Таблица 2

Размеры, мм

<i>L</i>	<i>t</i>	<i>l</i>	Обозначение шага в маркировке
205,5	7,20	137	7
	8,20	137	8
166,0	6,15	115	6
	7,22	115	7
	8,30	115	8
	9,76	115	9

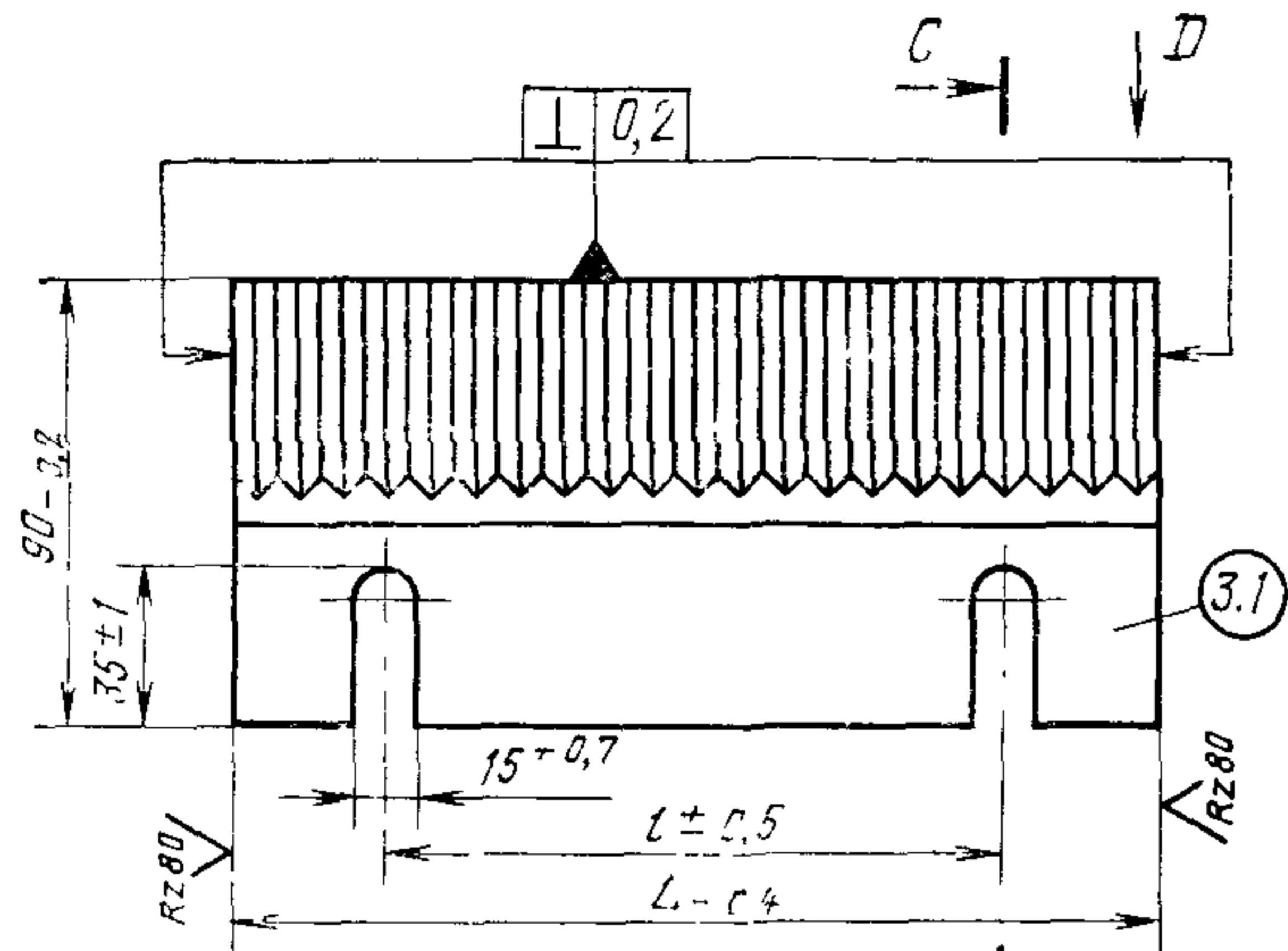

Исполнение А

Исполнение В

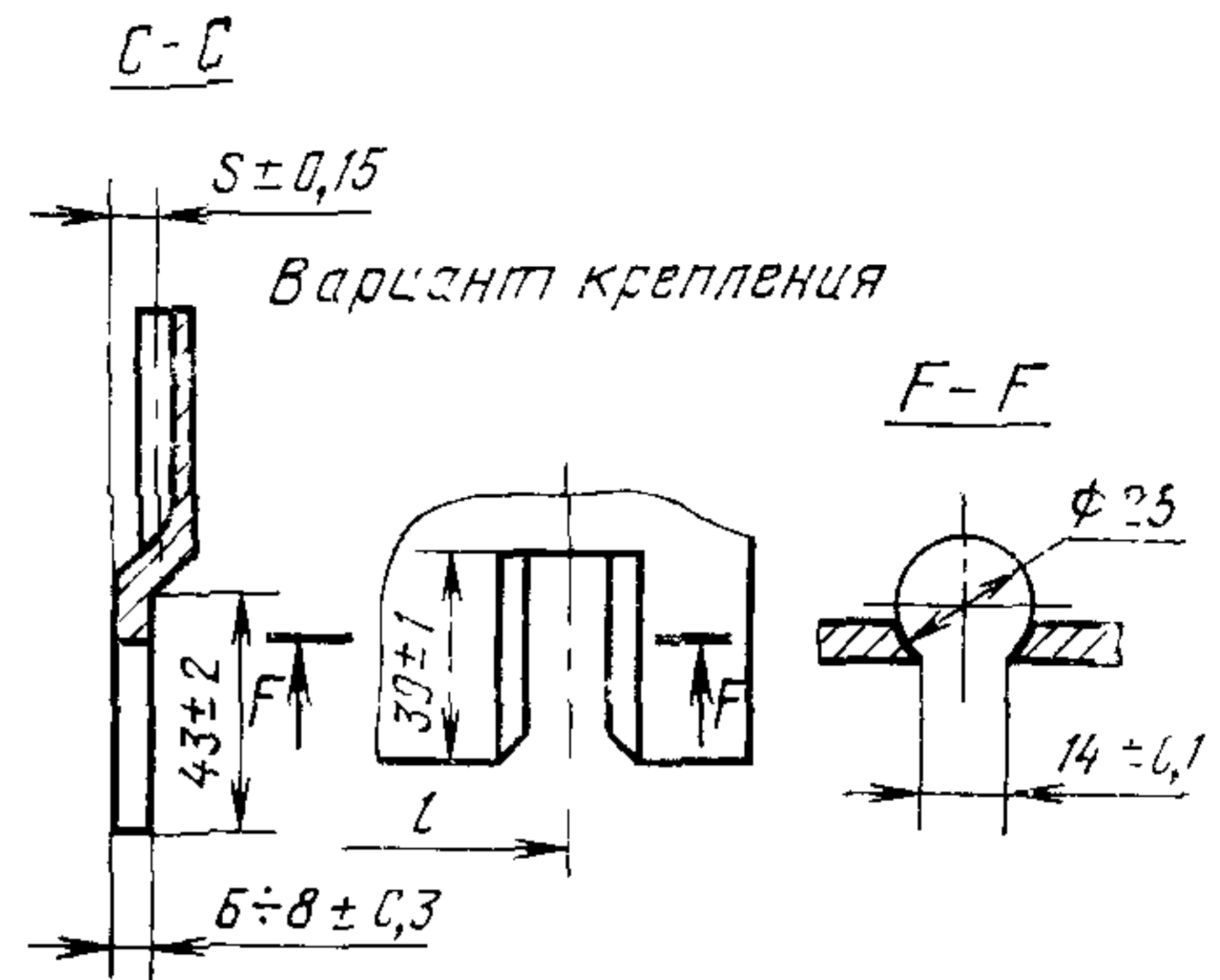
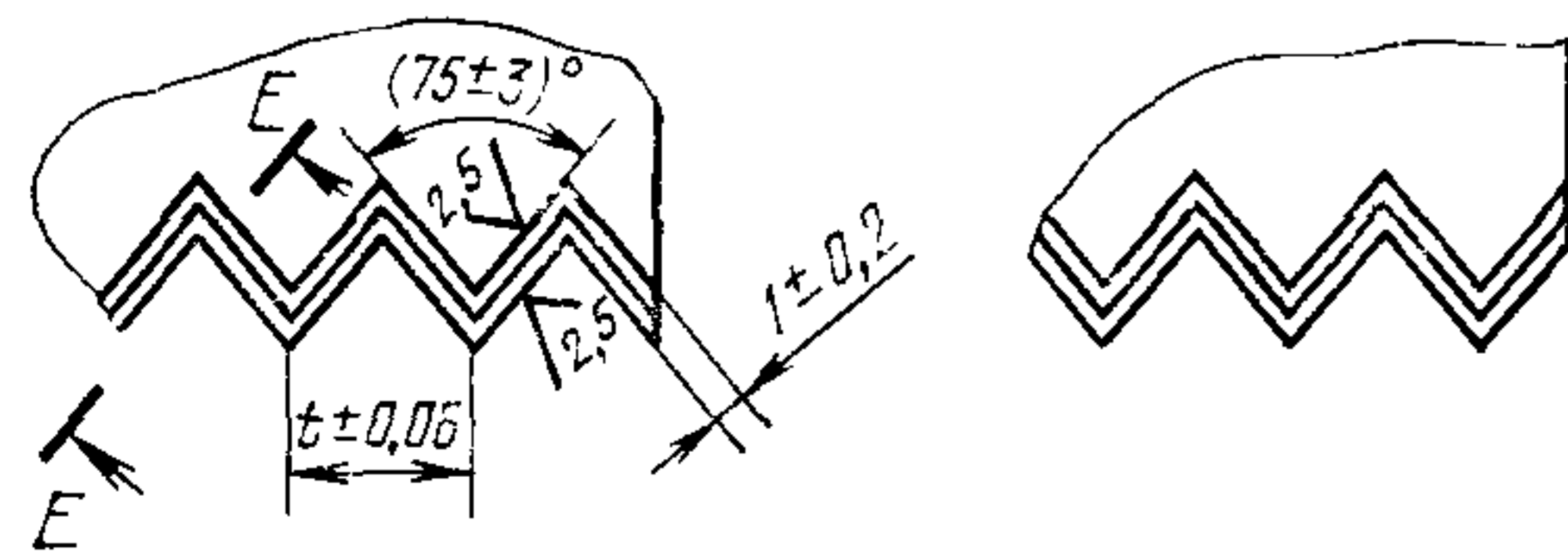

Вариант крепления

E-E

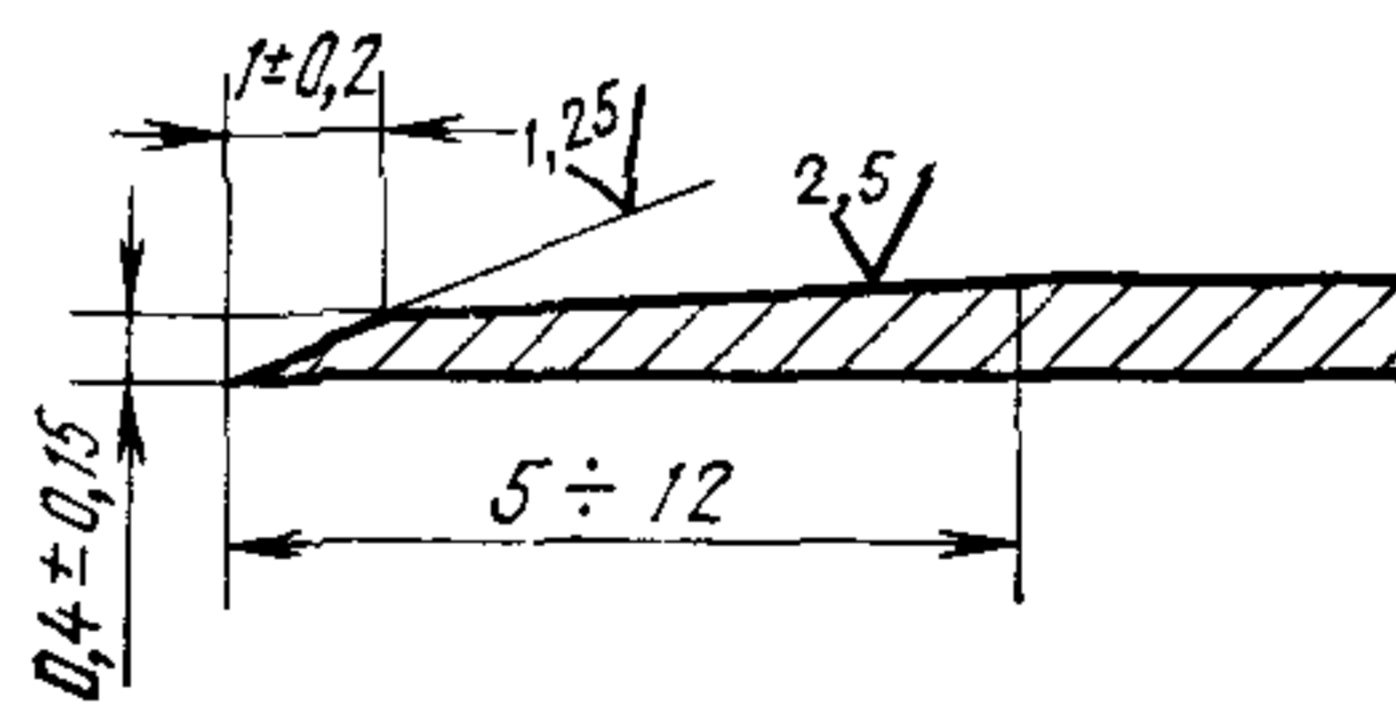

Черт. 1

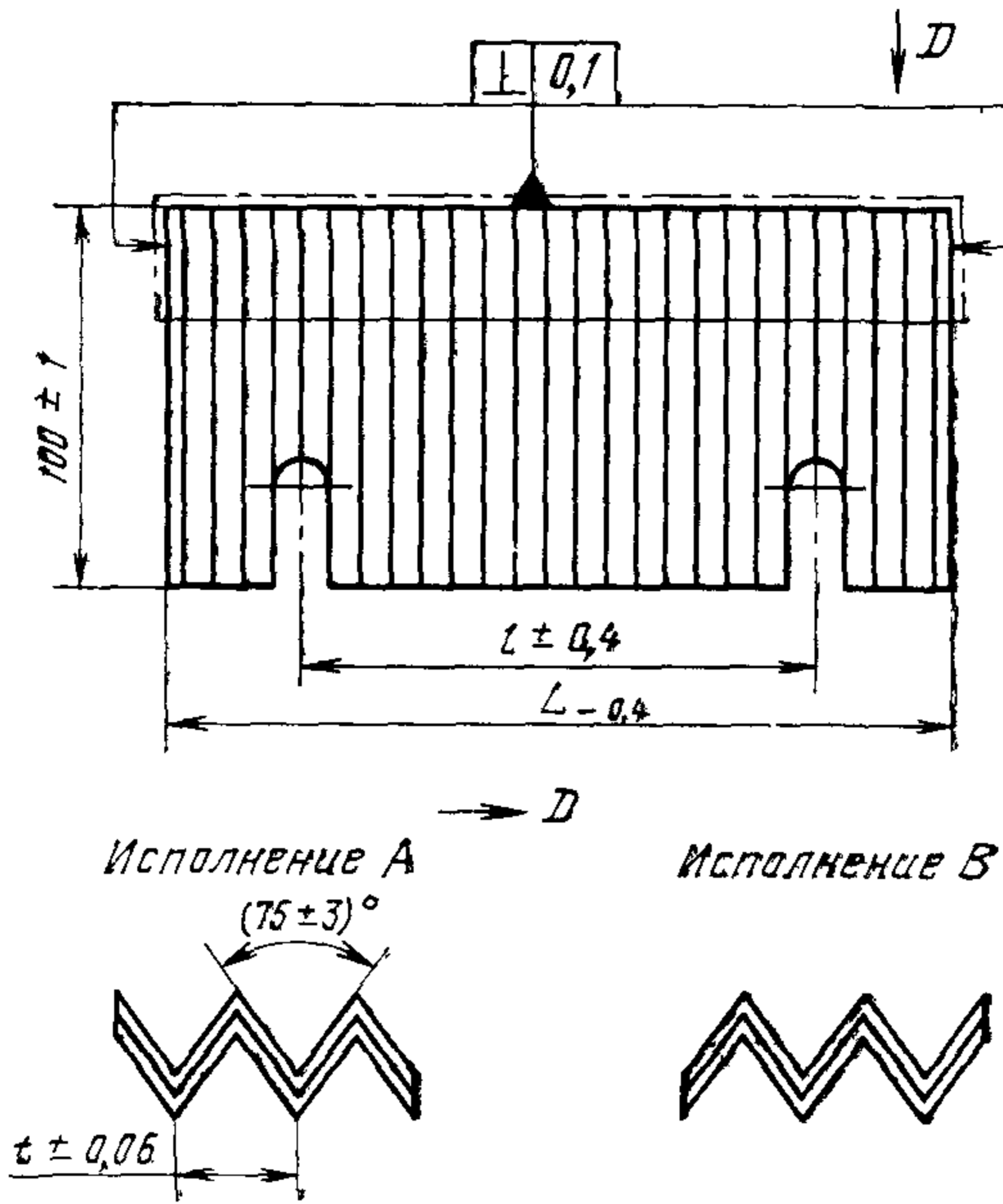

Черт. 2

Примечание. Допускается другой вид крепления ножа.

**ИНФОРМАЦИОННЫЕ ДАННЫЕ**

1 Автор — делегация СССР в Постоянной Комиссии по сотрудничеству в области машиностроения

2 Тема — 17 144 03—81

3 Стандарт СЭВ утвержден на 54-м заседании ПК С

4 Сроки начала применения стандарта СЭВ:

Страны — члены СЭВ	Сроки начала применения стандарта СЭВ	
	в договорно-правовых отношениях по экономическому и научно-техническому сотрудничеству	в народном хозяйстве
НРБ	—	—
ВНР	—	—
СРВ	—	—
ГДР	Январь 1986 г.	—
Республика Куба	—	<i>Январь 1986 г.</i>
МНР	—	—
ПНР	—	—
СРР	Январь 1985 г.	—
СССР	Январь 1986 г.	—
ЧССР	Январь 1986 г.	Январь 1986 г.
		Январь 1986 г.

5. Срок проверки — 1990 г.

Сдано в наб. 13.09 84 Подп. в печ 22 06 84 0,375 п л 0,375 усл. кр-отт 0,29 уч-изд. л.  
Тир. 860 Цена 3 коп.

---

Ордена «Знак Почета» Издательство стандартов, 123840, Москва, ГСП,  
Новопресненский пер., 3.

Калужская типография стандартов, ул. Московская, 256. Зак 1164