



РЕСПУБЛИКАНСКИЙ СТАНДАРТ РСФСР

**САНИ ЛЕГКОВЫЕ.
Технические условия**

РСТ РСФСР 249—82

Издание официальное

**ГОСПЛАН РСФСР
Москва**

РАЗРАБОТАН Министерством местной промышленности РСФСР

ИСПОЛНИТЕЛИ: Г. А. Сапожников, О. А. Нелюбин

ВНЕСЕН Министерством местной промышленности РСФСР

Б. В. Сорокин

УТВЕРЖДЕН И ВВЕДЕН В ДЕЙСТВИЕ постановлением Госпла-
на РСФСР от 18 мая 1982 г. № 96.

САНИ ЛЕГКОВЫЕ.**Технические условия
ОКП 53 8452 0100****РСТ РСФСР 249—82****Взамен РСТ РСФСР 249—77**

**Постановлением Госплана РСФСР
от 18 мая 1982 г. № 96 срок введения установлен
с 1 октября 1983 г.
до 1 октября 1988 г.**

Несоблюдение стандарта преследуется по закону

Настоящий стандарт распространяется на легковые одноконные сани, предназначенные для перевозки пассажиров в зимнее время года конной тягой.

1. ОСНОВНЫЕ ПАРАМЕТРЫ И РАЗМЕРЫ

1.1. Основные параметры и размеры легковых саней должны соответствовать чертежу и табл. 1.

1.2. Чертеж не определяет конструкцию деталей и сборочных единиц легковых саней.

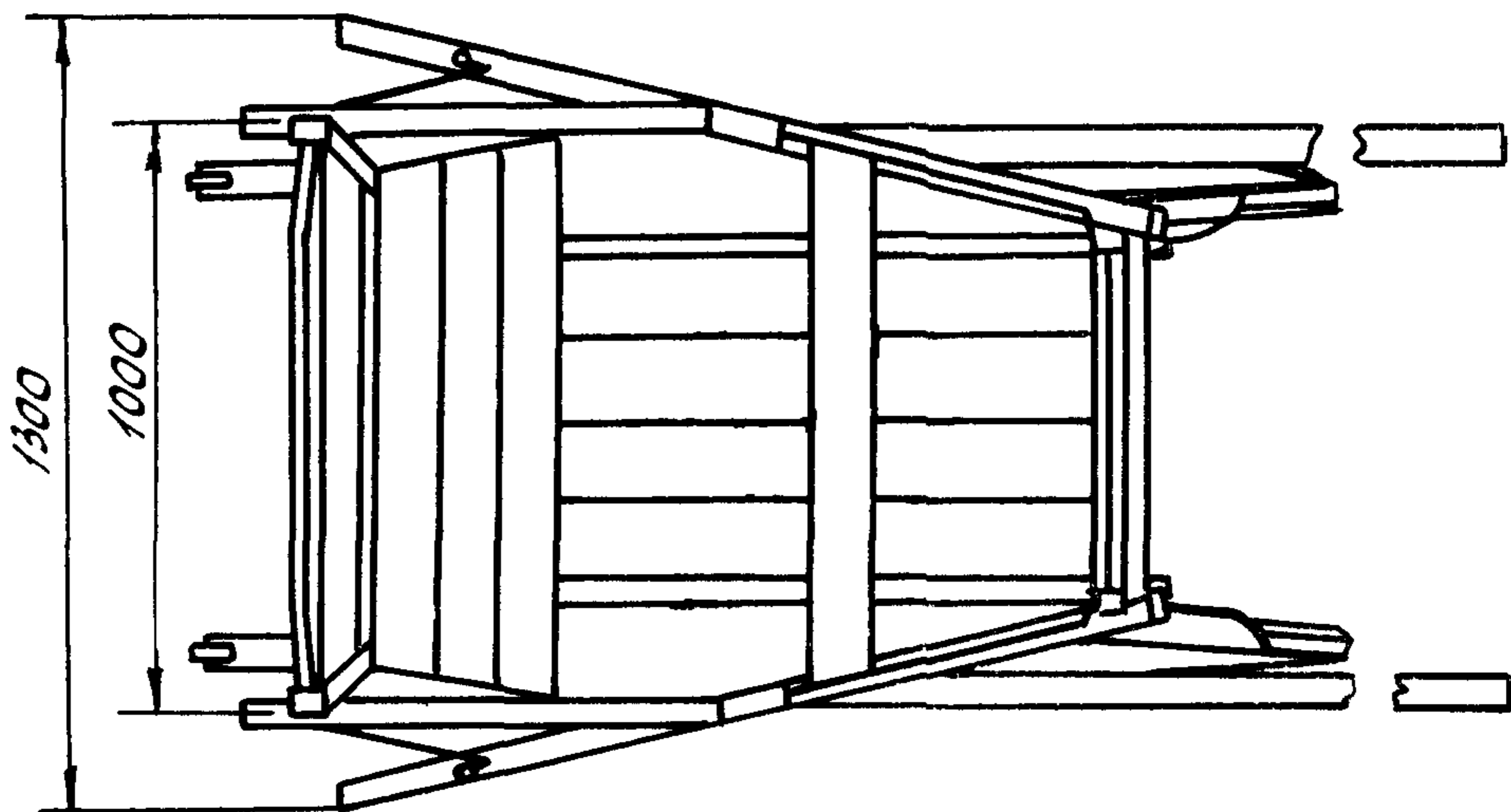
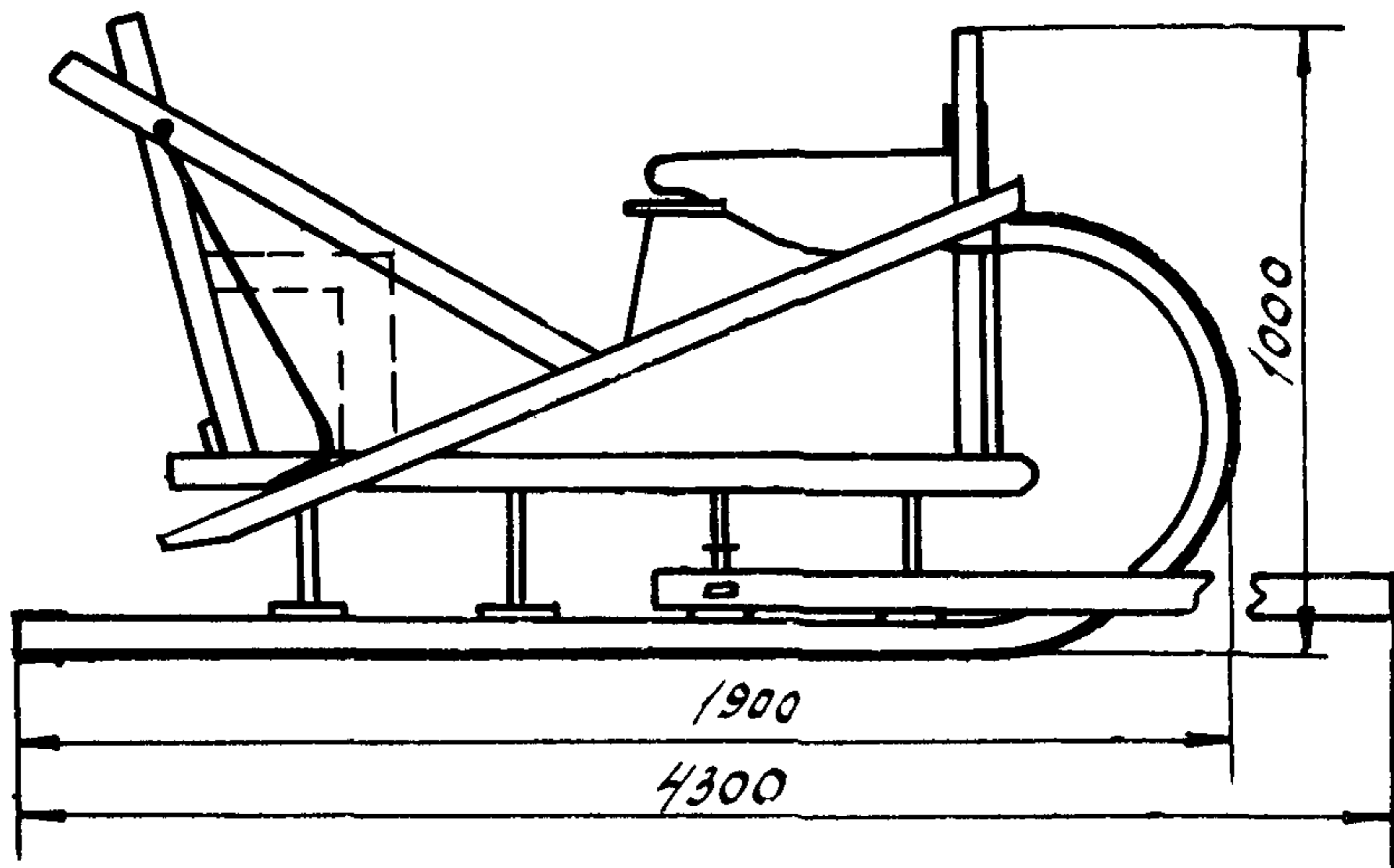

Наименование параметров и размеров	Величина параметра	Предельные отклонения
Грузоподъемность, кг, не более	300	—
Масса, кг, не более	100	—
Ширина колеи, мм	600—800	±15
Длина оглобель, мм	3200	±15
Высота основания кузова от земли, мм	330	±10
Высота сидения от земли, мм	725	±10

Пример условного обозначения легковых саней
Сани—СЛ РСТ РСФСР 249—82

2. ТЕХНИЧЕСКИЕ ТРЕБОВАНИЯ

2.1. Легковые сани должны изготавливаться в соответствии с требованиями настоящего стандарта, по рабочим чертежам и образцам, утвержденным в установленном порядке.

2.2. Металлические детали должны изготавливаться из стали марок Ст. 0 — Ст. 4 по ГОСТ 380—71.

2.3. На поверхностях металлических деталей не допускаются заусенцы, острые кромки, забоины, трещины, расслоения и другие дефекты снижающие прочность деталей.

2.4. Полоз легковых саней должен быть окован. Подрезы должны изготавливаться из прокатной стали толщиной от 6 до 8 мм по ГОСТ 103—76.

2.5. Параметр шероховатости металлических деталей должен быть не более $R_z \text{ max } 80$ по ГОСТ 2789—73.

2.6. Сварные соединения должны быть выполнены по ГОСТ 5264—80.

2.7. В резьбовых соединениях должна применяться метрическая резьба по СТ СЭВ 182—75, поле допуска 8g ГОСТ 16093—81.

Резьбовые соединения должны быть предохранены от самоотвинчивания.

2.8. Предельные отклонения размеров металлических деталей должны составлять: отв. — по Н14, валов — по h 14, остальных

$\pm \frac{IT14}{2}$ по СТ СЭВ 144—75.

2.9. Деревянные детали саней должны изготавливаться из древесины пород и видов сырья, указанных в табл. 2.

Таблица 2

Наименование деталей	Порода древесины	Вид сырья	Нормативно-техническая документация
Полоз, кроме гнutoкleeного	Береза, клен, дуб, ясень, вяз, ильм	Грядки Пиломатериалы	ГОСТ 6233—72 ГОСТ 2695—71
Полоз гнutoкleeный	То же и осина, сосна	Пиломатериалы	ГОСТ 2695—71 ГОСТ 8486—66
Оглобли	Береза, клен, дуб, ясень, вяз, осина	Грядки	ГОСТ 6233—72
Упорные грядки	Береза, ясень, дуб, ильм	Грядки Пиломатериалы	ГОСТ 6233—72 ГОСТ 2695—71
Бруски поперечные и продольные	Береза, клен, дуб, ясень, вяз, сосна, лиственница	Пиломатериалы	ГОСТ 2695—71 ГОСТ 8486—66
Упоры и стойки	Береза, клен, дуб, ясень	Пиломатериалы	ГОСТ 2695—71
Настил	Береза, липа, осина, сосна, ель, пихта	Пиломатериалы	ГОСТ 2695—71 ГОСТ 8486—66

2.10. Влажность древесины деталей легковых саней должна быть от 12 до 18%.

2.11. Шероховатость поверхности деталей из древесины должна быть не ниже R_{max} 200 по ГОСТ 7016—75.

2.12. Нормы допускаемых пороков и дефекты обработки деревянных деталей должны соответствовать указанным в обязательных приложениях 1 и 2.

2.13. Полоз легковых саней может быть изготовлен цельногнутым, гнutoстыковым, гнutoкleeным и цельным с гнutoкleeной головкой.

При изготовлении полоза гнutoстыковым, место стыковки должно находиться на прямой части полоза и оковано сверху металлической пластиной.

2.14. Допускается применение стыковки планок гнutoкleeного полоза. При этом планки должны быть длиной не менее 400 мм. В продольном сечении полоза, перпендикулярном подошве, расстояние между стыками должно быть не менее 200 мм. Наружные планки полоза должны быть цельными толщиной не менее 15 мм.

2.15. Для склеивания полоза должны применяться морозостойкие, водостойкие и стойкие к солнечным лучам клеи по действующей нормативно-технической документации. Отслоение деталей не допускается.

2.16. Прочность при скалывании по клеевому шву должна быть не менее 6×10^6 Н/м².

2.17. Предел прочности древесины при статическом изгибе подошвы неокованного полоза при влажности 15% должен быть не менее 74×10^6 Н/м².

2.18. При сопряжении деревянных деталей с металлическими зазоры между ними не допускаются.

2.19. Деревянные детали в местах сопряжения с металлическими должны быть покрыты олифой оксоль по ГОСТ 190—78 или суриком по ГОСТ 8135—74 на олифе.

2.20. Готовые оглобли должны быть проверены на изгиб.

2.21. Оглобли легковых саней должны крепиться к копылам второго ряда.

2.22. Легковые сани должны иметь сиденья для ездового и пассажиров, покрытые искусственной кожей по ГОСТ 23367—78 или другим облицовочным материалом, не ухудшающим эксплуатационных качеств саней.

Допускается по согласованию с заказчиком изготавливать легковые сани без сиденья.

2.23. Обшивка кузова легковых саней может быть плетеной, деревянной, из металлического листа по ГОСТ 19904—74 или из декоративной ткани по ГОСТ 23432—79 и ГОСТ 24220—80.

2.24. Плетеный кузов должен быть изготовлен из неочищенной от коры лозы диаметром в комлевом срезе от 6 до 10 мм или из синтетических материалов, заменяющих лозу.

2.25. Легковые сани должны иметь атмосферостойкое лакокрасочное покрытие, кроме обшивки из лозы и кожзаменителя. По условиям эксплуатации покрытие должно соответствовать исполнению У по ГОСТ 9.104—79

3. КОМПЛЕКТНОСТЬ

3.1 Легковые сани должны поставляться в собранном виде

3.2. Легковые сани должны быть укомплектованы оглоблями и инструментом по действующей нормативно-технической документации.

4. ПРАВИЛА ПРИЕМКИ

4.1. Легковые сани должны быть приняты отделом технического контроля предприятия-изготовителя.

4.2. Изделия к приемке предъявляются партиями. Партией считается количество изделий, сопровождаемое одним документом.

4.3. Приемочному контролю подвергается каждое изделие как до покраски, так и после покраски.

4.4. Потребитель имеет право производить контрольную проверку качества изделий на соответствие требованиям настоящего стандарта.

4.6. Предприятие-изготовитель должно не реже 1 раза в три года проводить испытание одних серийных саней на надежность для проверки соответствия требованиям пп. 2.1, 2.8, 2.9, 2.10, 2.13, 2.15, 2.19, 2.20, 2.22 и 2.24.

4.7. По требованию потребителя предприятие-изготовитель должно проводить испытание одних легковых саней из партии в соответствии с п. 4.6 одновременно с контрольной проверкой.

4.8. Предприятие-изготовитель должно не реже 1 раза в три года проводить испытание одних серийных саней на надежность для проверки соответствия требованиям пп. 2.1, 2.8, 2.9, 2.10, 2.13, 2.15, 2.19, 2.20, 2.22, 2.24.

4.9. При неудовлетворительных результатах проверки хотя бы по одному из показателей настоящего стандарта проводят повторную проверку удвоенного количества изделий, взятых из той же партии. При неудовлетворительных результатах повторной проверки вся партия бракуется.

5. МЕТОДЫ ИСПЫТАНИЙ

5.1. Качество изготовления и наличие дефектов обработки (пп. 2.1, 2.2, 2.3, 2.4, 2.7, 2.9, 2.12, 2.14, 2.15, 2.21) пороков древесины (п. 2.12), качество покрытий (пп. 2.22, 2.23, 2.24 и 2.25) и комплектность (пп. 3.1 и 3.2) должны быть проверены визуальным контролем и контролем по образцу.

5.2. Размеры легковых саней, узлов, деталей, пороков древесины, дефектов обработки (пп. 1.1, 2.1, 2.3, 2.4, 2.8, 2.11, 2.12, 2.14, 2.18, 2.24) должны быть проверены штангенциркулями по ГОСТ 166—80, металлическими линейками по ГОСТ 427—75, рулетками по ГОСТ 7502—80 и шаблонами.

5.3. Определение влажности древесины (п. 2.10) должно производиться по ГОСТ 16588—79.

5.4. Шероховатость поверхности деталей из древесины (п. 2.11) до покрытия должна проверяться по ГОСТ 15612—78.

5.5. Механические испытания деталей из древесины должны производиться в соответствии с ГОСТ 16483.0—78, ГОСТ 16483.3—73, ГОСТ 16483.10—73.

5.6. Оглобли (п. 2.20) подвергаются механическим испытаниям на изгиб в обработанном и высушенном виде.

При испытании оглобля вставляется горизонтально квадратным концом в гнездо на глубину 200 мм. На расстоянии 75 мм от свободного конца на 15 минут подвешивается груз массой 40 кг.

Испытание считается выдержанным, если при этом не будет выявлено видимых дефектов испытываемого образца (трещин, отщепов, сколов, кривизны).

5.7. Прочность клеевого шва на скалывание (п. 2.16) должна проверяться по ГОСТ 15613.1—77.

5.8. Твердость лакокрасочного покрытия (п. 2.25) определяют по ГОСТ 5233—67.

5.9. Испытание на прочность сварных соединений (п. 2.6) должно производиться по ГОСТ 6996—66.

5.10. Периодические испытания легковых саней на надежность (п. 4.7) проводят на дорогах с толщиной снежного покрова не менее 50 мм в течение 100 часов, с указанной в табл. 1 настоящего стандарта грузоподъемностью, со скоростью движения от 6 до 30 км/ч.

6. МАРКИРОВКА, ТРАНСПОРТИРОВАНИЕ И ХРАНЕНИЕ

6.1. На задней стенке кузова легковых саней должна быть нанесена маркировка в виде металлической таблички по ГОСТ 12971—67 или несмываемой краской по трафарету или штампом.

6.2. Маркировка должна содержать:
товарный знак или наименование предприятия-изготовителя, его подчиненность и местонахождение,
условное обозначение изделия,
дату выпуска (месяц, год),
штамп технического контроля.

6.3. Каждая партия легковых саней должна сопровождаться документом с указанием реквизитов п. 6.2. настоящего стандарта с добавлением количества изделий.

6.4. Легковые сани могут транспортироваться любым видом транспорта в соответствии с Правилами перевозки грузов действующими на данном виде транспорта.

6.5. Легковые сани должны храниться на деревянных подкладках высотой 15—20 см в закрытом помещении или под навесом, защищающими их от атмосферных осадков.

6.6. При установке легковых саней на хранение на срок более одного месяца все металлические детали должны быть смазаны солидолом по ГОСТ 1033—79.

7. УКАЗАНИЯ ПО ЭКСПЛУАТАЦИИ

7.1. Эксплуатационная грузоподъемность не должна превышать нормы, установленной в табл. 1.

7.2. По мере необходимости, при усыхании и износе деревянных частей, ослабевшие соединения должны подтягиваться.

7.3. При нарушении лакокрасочного покрытия на площади, превышающей 10% поверхности детали, покрытие должно быть восстановлено.

8. ГАРАНТИИ ИЗГОТОВИТЕЛЯ

8.1. Изготовитель должен гарантировать соответствие легковых саней требованиям настоящего стандарта.

8.2. Гарантийный срок эксплуатации устанавливается 18 месяцев и исчисляется с даты поступления изделия заказчику при соблюдении условий эксплуатации, транспортирования и хранения установленных стандартом.

8.3. Гарантийный срок хранения устанавливается 24 месяца и исчисляется с даты поступления изделия на склад предприятия-изготовителя или торгующей организации.

НОРМЫ ДОПУСКАЕМЫХ ПОРОКОВ ДРЕВЕСИНЫ ДЕРЕВЯННЫХ ДЕТАЛЕЙ

Наименование пороков древесины по ГОСТ 2140—81		Наименование деталей				
Группа	Вид и разновидность	Полос, оглобли, упорная грядка, детали кузова	Панели гнотоклееного пола и головки		Доски настила и обшивки	
			наружные	внутренние		
1. Сучки	а) сросшиеся, здоровые, светлые и темные	Не учитываются сучки размером в мм не более:				
		15	15	15	20	
		Учитываемые сучки допускаются размером в мм не более:				
		25	25	25	50	
		без выхода на кромки не ближе 100 мм от торца				на пластьях 20 на кромках
		В количестве, шт. на 1 м длины не более:				
	3	3	3	4		
	б) частично сросшиеся, здоровые, темные с трещинами	Не учитываются сучки размером в мм не более:				
		10	не допускаются	10	15 на пластьях	
		Учитываемые сучки допускаются размером в мм не более:				
15		не допускаются	15	30 на пластьях		
В количестве, шт. на 1 м длины, не более:						
2	—	1	3			

Наименование пороков древесины по ГОСТ 2140—81		Наименование деталей			
Группа	Вид и разновидность	Полоз, оглобли, упорная грядка, детали кузова	Планки гнутоклееного полоза и головки		Доски настила и обшивки
			наружные	внутренние	
2. Трещины	в) несросшиеся, загнившие и гнилые Метиковые, морозные, отлупные, трещины усушки	Учитываемые сучки допускаются размером в мм не более:			
		15	не допускаются	20	50
				не ближе 10 мм от кромки детали	на пластьях
		Сучков не должно быть более, шт. на деталь:			
	1	—	1	2	
		В общем числе учитываемых сучков Не допускаются глубиной более:			
	1/8	1/8	1/8	1/4	
		толщины (диаметра) детали шириной, мм, более:			
	2	2	2	5	
		длиной более:			
	1/8	1/10	1/8	1/4	
		длины детали			
3. Пороки формы ствола	Кривизна	допускается одна сторонняя, не более 1%			Не допускается

Наименование пороков древесины по ГОСТ 2140—81		Наименование деталей			
Группа	Вид и разновидность	Полос, оглобли, упорная грядка, детали кузова	Планки гнукотклееного полоза и головки		Доски настила и обшивки
			наружные	внутренние	
4. Пороки строения древесины	а) крень местная	Не допускается более $\frac{1}{4}$ толщины (ширины, диаметра) детали			
	б) крень сплошная	Не допускается			
	в) свилеватость	Допускается	Не допускается	Допускается	Допускается односторонний не более $\frac{1}{3}$ толщины детали
	г) завиток	Допускается односторонний не более $\frac{1}{3}$ толщины детали	Не допускается	Не допускается	
	д) смоляной кармашек	Не допускается шириной более 5 мм, глубиной, мм более:			
		10	—	10	10
		протяжением, мм, более:			
е) сердцевина, двойная сердцевина	50	—	50	50	
	допускается вскрытая без признаков гнили, отлупных и торцовых трещин	Не допускается	Допускается вскрытая без признаков гнили, отлупных и торцовых трещин		
ж) пасынок	Не допускается				
з) рак	Не допускается				

Продолжение

Наименование пороков древесины по ГОСТ 2140—81		Наименование деталей			
Группа	Вид и разновидность	Полоз, оглобля, упорная грядка, детали кузова	Планки гнутоклееного полоза и головки		Доски настила и обшивки
			наружные	внутренние	
5. Грибные поражения	и) засмолок	Допускается в виде пятен и полос глубиной не более			
		$\frac{1}{4}$	$\frac{1}{4}$	$\frac{1}{4}$	
		толщины (ширины) детали			
	к) ложное ядро	$\frac{1}{5}$ диаметра детали допускается без выхода на по- дошву полоза	допускается без выхода на кромку	допускается	допускается
	л) внутренняя заболонь	допускается	Не допускается	допускается	допускается
	м) прорость	Не допускается			
	а) грибные ядровые пятна и полосы	Допускаются при отсутствии признаков загнивания (белых рыцветов и черных тонких линий) при твердости пораженных мест не ниже твердости окружающей древесины.			
	б) ядровая гниль	Не допускается			
	в) заболонные грибные окраски	допускаются	не допускаются	допускаются	допускаются
	г) заболонная гниль	Не допускается			
д) наружная трухлявая гниль	Не допускается				

Наименование пороков древесины по ГОСТ 2140—81		Наименование деталей			
Группа	Вид и разновидность	Полоз, оглобли, упорная грядка, детали кузова	Планки гнутоклееного полоза и головки		Доски настила и обшивки
			наружные	внутренние	
6. Повреждения насекомыми	а) червоточина поверхностная	без заделки	Допускается глубиной до 3-х мм		без заделки
			с заделкой шпаклевкой	без заделки	
	б) червоточина неглубокая, глубокая, сквозная		Не допускается		

Примечания: 1. Пороки древесины, не упомянутые в настоящей таблице, допускаются.

2. Сумма размеров учитываемых сучков не должна превышать предельного размера допускаемого сучка. Размеры сучка определяют по ГОСТ 2140—81.

3. Учитываемые сучки, трещины, прорость, смоляной рак, червоточина в местах шиповых соединений не допускаются.

4. В древесине деталей, изготовленных из грядок, наклон волокон не учитывается.

5. Сучки несросшиеся, темные, загнившие, размером более 10 мм должны быть заделаны на клею пробками из древесины той же породы, из которой изготовлена деталь.

6. Трещины шириной более 2 мм, должны быть заделаны рейками из древесины той же породы на клею.

7. В одной детали допускается, кроме сучков, не более 2-х пороков, указанных в настоящем приложении.

8. Смоляные кармашки должны быть заделаны шпаклевкой и зачищены.

9. Трещины не допускаются в головке полоза и в местах сопряжения деталей.

10. Пороки строения древесины допускаются только в прямой части полоза.

Приложение 2
обязательное

**НОРМЫ ДОПУСКАЕМЫХ ДЕФЕКТОВ ОБРАБОТКИ
ДЕРЕВЯННЫХ ДЕТАЛЕЙ**

Наименование дефектов по ГОСТ 2140—81	Нормы допускаемых дефектов
<p>1. Механические повреждения.</p> <p>а) заруб и запил</p> <p>б) карра</p> <p>в) отщеп, скол, вырыв</p> <p>2. Скол пропила</p> <p>3. Обзол:</p> <p>а) тупой</p> <p>б) острый</p> <p>4. Покоробленность:</p> <p>а) продольная покоробленность по пласти и по кромке, крыловатость</p> <p>б) поперечная покоробленность</p>	<p>Не допускаются глубиной более 5 мм, длиной более 100 мм и шириной более 30 мм</p> <p>Торцы деталей должны быть опилены перпендикулярно к их продольной оси. Отклонения от прямоугольности торцов допускается до 5% по отношению к толщине и ширине заготовки.</p> <p>Не допускается более $\frac{1}{6}$ толщины и ширины детали без ограничения по длине</p> <p>Не допускается</p> <p>Не допускается для оглобель со стрелой прогиба более 20 мм на 1 м</p> <p>Для остальных деталей не допускается со стрелой прогиба более 2 мм на 1 м</p> <p>Не допускается со стрелой прогиба на деталях шириной до 100 мм — более 1,0 мм, от 100 до 150 мм — 1,5 мм и шириной свыше 150 мм — 2 мм</p>

Примечание. Механические повреждения на поверхности деревянных деталей должны быть зачищены

Подп. к печ. 4.04 83 г.

Формат бум. 60×90¹/₁₆

Объем 1,0 п. л.

Тираж 1 000

Заказ 2065

Цена 10 коп.

Типография Госплана РСФСР