

**ГОСТ Р 50161—92**  
**(ИСО 4202—78)**

**ГОСУДАРСТВЕННЫЙ СТАНДАРТ РОССИЙСКОЙ ФЕДЕРАЦИИ**

---

**ВТУЛКИ ПЕРЕХОДНЫЕ С НАРУЖНЫМ  
КОНУСОМ 7:24 ДЛЯ ИНСТРУМЕНТОВ  
С ХВОСТОВИКОМ КОНУС МОРЗЕ**

**РАЗМЕРЫ**

**Издание официальное**

**17 руб. БЗ 3—92/241**

**ГОССТАНДАРТ РОССИИ**  
**Москва**

## ГОСУДАРСТВЕННЫЙ СТАНДАРТ РОССИЙСКОЙ ФЕДЕРАЦИИ

ВТУЛКИ ПЕРЕХОДНЫЕ С НАРУЖНЫМ КОНУСОМ  
7 : 24 ДЛЯ ИНСТРУМЕНТОВ  
С ХВОСТОВИКОМ КОНУС МОРЗЕГОСТ Р  
50161—92

Размеры

Reduction sleeves with external 7/24 taper  
for tools with Morse taper shanks  
Dimensions

(ИСО 4202—78)

ОКП 39 2831

Дата введения 01.07.93

Настоящий стандарт устанавливает размеры переходных втулок с наружным конусом 7 : 24 (№ 30, 40, 45, 50 и 60) для закрепления инструмента с хвостовиком конус Морзе (№ 1—6) с лапкой или с резьбовым отверстием:

с использованием встроенного винта для переходных втулок:  
30×1; 40×1; 40×2; 45×1; 45×2, 50×2; 50×3; 50×4; 60×3;  
60×4; 60×5;

с использованием тянущего винта для переходных втулок:  
30×1; 30×2; 40×2; 40×3; 45×1; 45×2; 45×3; 45×4; 50×2;  
50×3; 50×4; 50×5; 60×3; 60×4; 60×5; 60×6.

Требования настоящего стандарта являются обязательными.

1. Размеры переходных втулок должны соответствовать указанным на чертеже и в таблице.

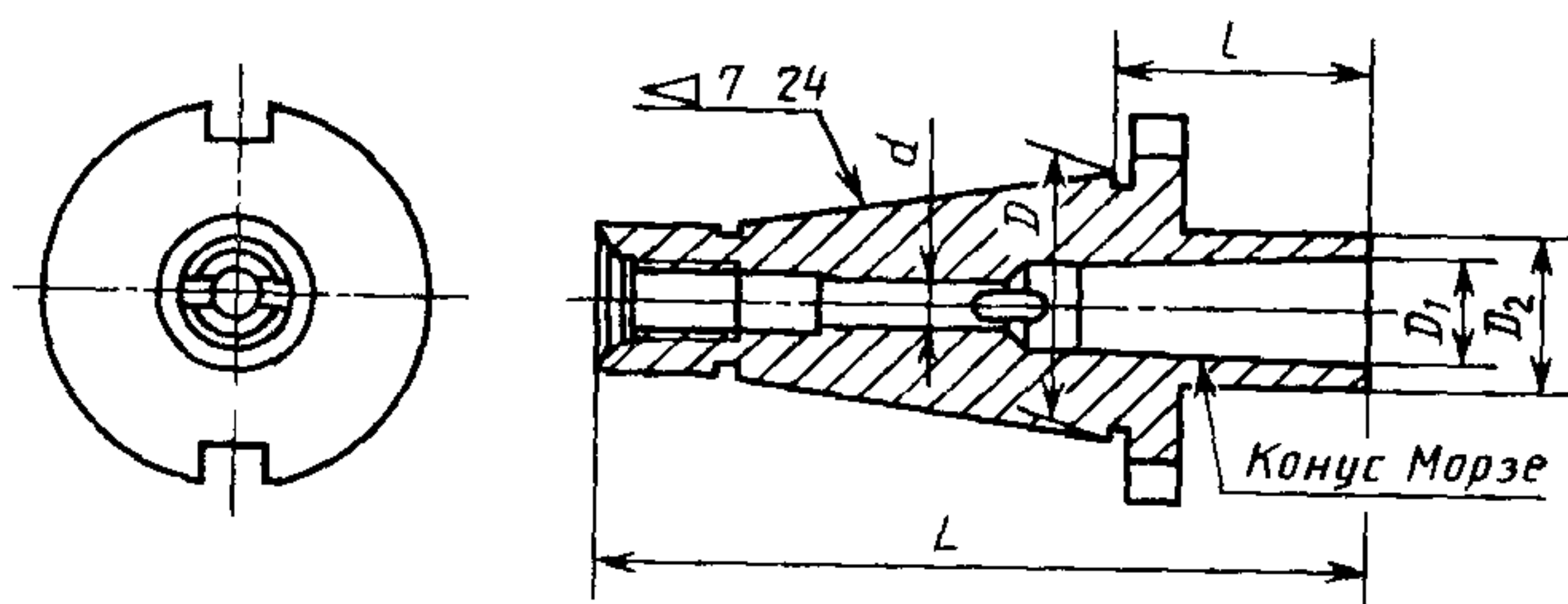

Примечание Чертеж не определяет конструкцию втулок и способ крепления инструмента винтом

Издание официальное

© Издательство стандартов, 1992

Настоящий стандарт не может быть полностью или частично воспроизведен, тиражирован и распространен без разрешения Госстандарта России

## Размеры, мм

Обозначение конуса		$D$	$D_1$	$D_2$	$d$	$l$ , не более	$L$ , не более
7 24	Морзе						
30	1	31,75	12,065	25	6,2	50	118
	2		17,780	32	10,3		
	3		23,825	40	12,5		
40	1	44,45	12,065	25	6,2	50	143
	2		17,780	32	10,3		
	3		23,825	40	12,5	65	158
	4		31,267	48	17,0	95	188
45	1	57,15	12,065	25	6,2	50	157
	2		17,780	32	10,3		
	3		23,825	40	12,5	65	172
	4		31,267	48	17,0	75	182
	5		44,399	63	21,0	125	232
50	2	69,85	17,780	32	10,3	60	187
	3		23,825	40	12,5	65	192
	4		31,267	48	17,0	70	197
	5		44,399	63	21,0	105	232
	3		23,825	40	12,5	70	277
4	31,267	48	17,0				
5	44,399	63	21,0				
6	63,348	80	25,0	100	307		

2. Конус Морзе — по ГОСТ 25557.

3. Размеры конусов 7:24 — по ГОСТ 25827.

## ИНФОРМАЦИОННЫЕ ДАННЫЕ

**1. ПОДГОТОВЛЕН** Техническим комитетом по стандартизации  
ТК 95 «Инструмент»

### РАЗРАБОТЧИКИ

В. Д. Поляков, В. В. Андреев, А. З. Старосельский, М. В. Ганина

**2. УТВЕРЖДЕН И ВВЕДЕН В ДЕЙСТВИЕ** Постановлением  
Госстандарта России от 13.08.92 № 957

Настоящий стандарт подготовлен методом прямого применения международного стандарта ИСО 4202 «Втулки переходные с наружным конусом 7:24 для инструмента с коническим хвостовиком Морзе» и полностью ему соответствует

**3. Срок проверки** — 1996 г. Периодичность проверки — 5 лет

**4. ВВЕДЕН ВПЕРВЫЕ**

**5. ССЫЛОЧНЫЕ НОРМАТИВНО-ТЕХНИЧЕСКИЕ ДОКУМЕНТЫ**

Обозначение НТД, на который дана ссылка	Номер пункта
ГОСТ 25557—82	2
ГОСТ 25827—83	3

Редактор *А. Л. Владимиров*  
Технический редактор *Г. А. Терebinкина*  
Корректор *В. М. Смирнова*

Сдано в наб 10.09 92 Подп. в печ. 22 10.92 Усл. п. л. 0,375. Усл. кр -отт. 0,38 Уч.-изд л 0,20.  
Тираж 941 экз.

---

Ордена «Знак Почета» Издательство стандартов, 123557, Москва, ГСП, Новопресненский пер., 3  
Гип. «Московский печатник». Москва, Лялин пер., 6. Зак. 1502