

ГОСТ 9059—69

МЕЖГОСУДАРСТВЕННЫЙ СТАНДАРТ

ВТУЛКИ к Г-ОБРАЗНЫМ ПРИХВАТАМ
КОНСТРУКЦИЯ

Издание официальное

БЗ 4—2004

ИПК ИЗДАТЕЛЬСТВО СТАНДАРТОВ
Москва

ВТУЛКИ к Г-ОБРАЗНЫМ ПРИХВАТАМ

ГОСТ
9059—69

Конструкция

Bushes for hook clamp straps. Construction

Взамен
ГОСТ 9059—59

МКС 25.060.20

Постановлением Комитета стандартов, мер и измерительных приборов при Совете Министров СССР от 13 июня 1969 г. № 680 дата введения установлена

01.07.70

Ограничение срока действия снято Постановлением Госстандарта СССР от 20.04.89 № 1029

Настоящий стандарт распространяется на втулки к Г-образным прихватам, предназначенным для станочных приспособлений.

1. Конструкция и размеры втулок должны соответствовать указанным на чертеже и в таблице.

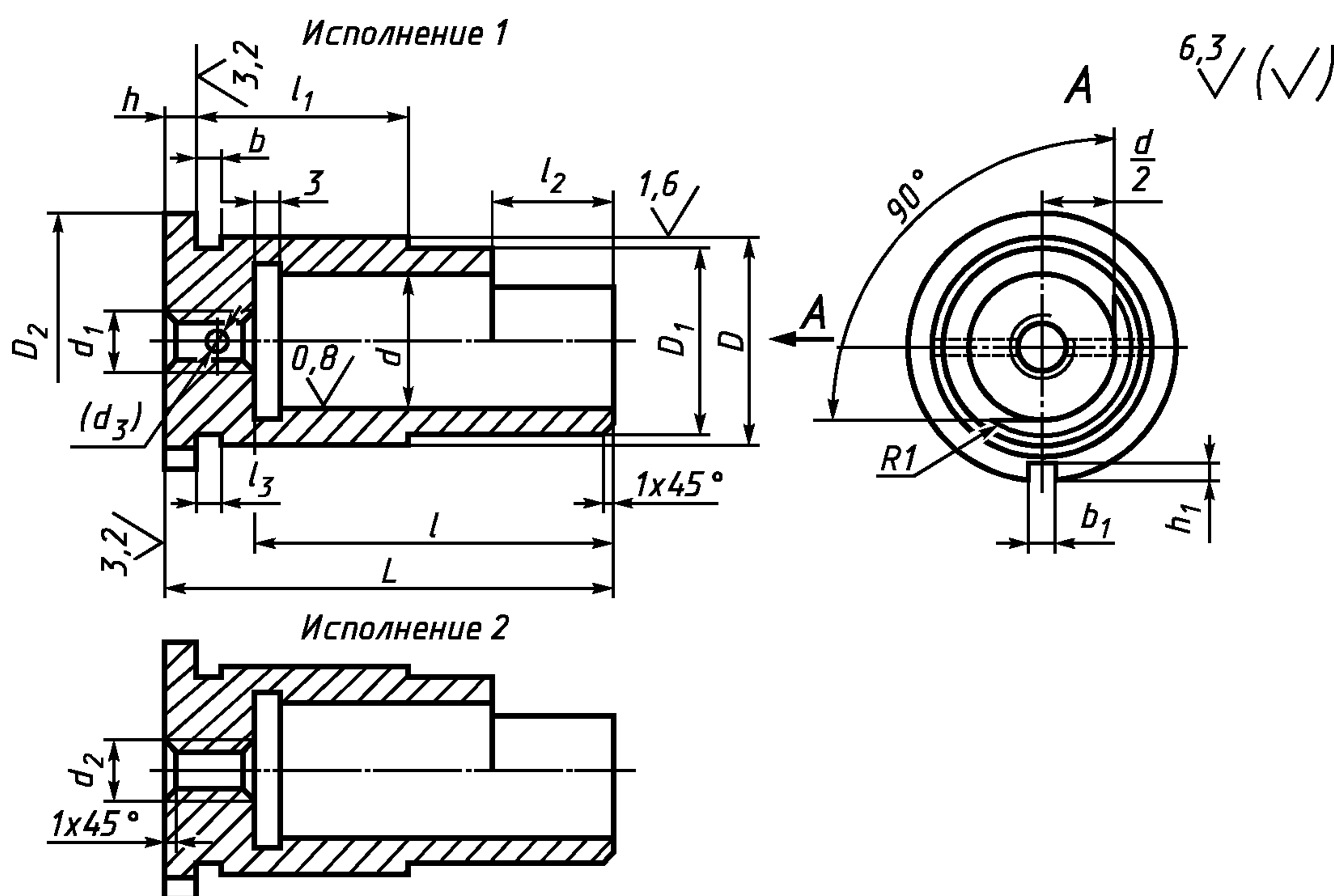
Примечание. Размер в скобках — после сборки. Отверстие d_3 под штифт развернуть с полем допуска К7.

Издание официальное

Перепечатка воспрещена

Издание (ноябрь 2004 г.) с Изменениями № 1, 2, утвержденными в июне 1980 г.,
апреле 1989 г. (ИУС 9—80, 7—89).

© ИПК Издательство стандартов, 2004

С. 2 ГОСТ 9059—69

Размеры в мм

Обозначение втулок	Применяемость	Исполнение	d H8	l	L	D h6	D_1	D_2	d_1	d_2	d_3	l_1	l_2	l_3	b	b_1	h	h_1	Масса, кг ≈
7030-0451		1	16	30	40	22	21,5	28	M6	—	2	22	12	2	3	4	3	2,5	0,065
0452	2	—							6,6	—	—								0,064
0453	1	M6		—	2				2	0,074									
0454	2		38	48	28	27,5	36	M8	—	6,6	—	28	14	—	3	4	4	3,5	0,073
0455	1	M8																	—
0456	2	—	9,0	—					—	0,133									
0457	1		48	60	36	35,5	45	M8	—	9,0	—	36	16	3	5	6	5	3,5	0,151
0458	2	—																	9,0
0459	1	M10	—	3					3	0,283									
0460	2		25	63	45	55	M10	—	11,0	—	36	18	3	5	6	6	4,0	3,5	0,280
0461	1	M10																	—
0462	2	—	11,0	—				—	0,322										
0463	1		32	78	55	60	M12	—	13,0	—	45	22	3	5	6	6	4,0	3,5	0,503
0464	2	—																	13,0
0465	1	M12	—	4				3	0,589										
0466	2		75	92	60	69,0	85	—	13,0	—	50	26	3	5	6	8	5,5	3,5	0,587
0467	1	M16																	—
0468	2	—	17,0	—				—	0,728										
0469	1		36	95	60	70	M16	—	17,0	—	50	28	3	5	6	8	5,5	3,5	0,850
0470	2	—																	17,0
0471	1		40	90				70	85	M20		—	22,0						—
0472	2	—			22,0	—	—				1,073								
0473	1	M20	—	6	5	1,270													
0474	2		105	135	85	M20	—	22,0	—	60	38	—	5	6	8	5,5	3,5	3,5	1,251
0475	1	M24																	—
0476	2	—	26,0	—			—	2,232											
0477	1		50	140	85	M24	—	26,0	—	80	42	5	5	6	8	5,5	3,5	3,5	2,511
0478	2	—																	26,0

Пример условного обозначения втулки к Г-образному прихвату исполнения 1, размерами $d = 16$ мм, $l = 30$ мм:

Втулка 7030-0451 ГОСТ 9059—69

(Измененная редакция, Изм. № 1, 2).

2. Материал — сталь марки 45 по ГОСТ 1050—88. Допускается замена на сталь других марок с механическими свойствами не ниже, чем у стали марки 45.

3. Твердость — 31,5 ... 36,5 HRC₃.

4. Неуказанные предельные отклонения размеров: H14, h14, $\pm \frac{t_2}{2}$.

(Измененная редакция, Изм. № 1, 2).

5. Резьба метрическая — по ГОСТ 24705—81. Поле допуска резьбы — 6H по ГОСТ 16093—81.

(Измененная редакция, Изм. № 2).

6. Размеры фасок для резьбы — по ГОСТ 10549—80.

7. Канавки для выхода шлифовального круга — по ГОСТ 8820—69.

8. (Исключен, Изм. № 1).

9. Покрытие — Хим. Окс. прм (обозначение покрытия — по ГОСТ 9.306—85). По соглашению с потребителем допускается применение защитных покрытий других видов.

10. Маркировать: наименование изделия, его обозначение, обозначение настоящего стандарта и товарный знак предприятия-изготовителя. Маркировку нанести на тару или упаковку для партии втулок одного типоразмера.

Редактор *В.П. Огурцов*
Технический редактор *Л.А. Гусева*
Корректор *А.С. Черноусова*
Компьютерная верстка *С.В. Рябовой*

Изд. лиц. № 02354 от 14.07.2000. Подписано в печать 06.12.2004. Усл.печ.л. 0,47. Уч.-изд.л. 0,30.
Тираж 160 экз. С 4660. Зак. 1121.

ИПК Издательство стандартов, 107076 Москва, Колодезный пер., 14.
<http://www.standards.ru> e-mail: info@standards.ru

Набрано в Издательстве на ПЭВМ
Отпечатано в филиале ИПК Издательство стандартов — тип. «Московский печатник», 105062 Москва, Лялин пер., 6.
Плр № 080102