

**ПРОФИЛИ ПЕРИОДИЧЕСКИЕ
ПОПЕРЕЧНО-ВИНТОВОЙ ПРОКАТКИ ЧЕТЫРЕХСТУПЕНЧАТЫЕ
ДЛЯ ВАЛОВ ЭЛЕКТРОДВИГАТЕЛЕЙ**

**ГОСТ
8320.2—83**

Сортамент

Periodic quadristep sections produced
by cross-helical rolling for electric motor shafts. Dimensions

**Взамен
ГОСТ 8320.2—73**

ОКП 09 4400

Постановлением Государственного комитета СССР по стандартам от 20 апреля 1983 г. № 1974 дата введения установлена

01.01.85

Ограничение срока действия снято по протоколу № 7—95 Межгосударственного Совета по стандартизации, метрологии и сертификации (ИУС 11-12—95)

1. Настоящий стандарт распространяется на горячекатаные круглые периодические четырехступенчатые профили для валов электродвигателей, изготавливаемые поперечно-винтовой прокаткой.

2. Размеры, предельные отклонения по ним должны соответствовать указанным на чертеже и в таблице.

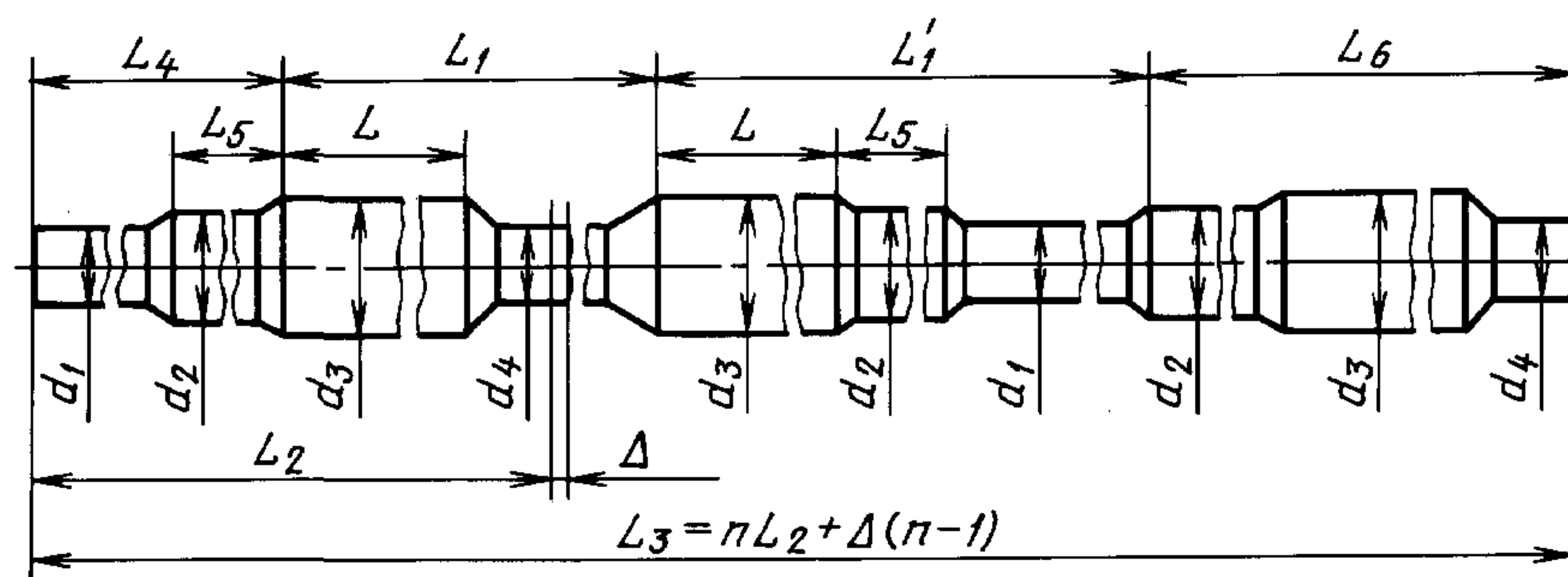

Р а з м е р ы, м м

Номер профиля	L		L ₁		L' ₁		L ₂	L ₃	L ₄		L ₅	
	Но- мин.	Пред. откл.	Но- мин.	Пред. откл.	Но- мин.	Пред. откл.	Но- мин.	Но- мин.	Но- мин.	Пред. откл.	Но- мин.	Пред. откл.
1	435	±5	657	±5	1043	±5	844	2544	301	+15	147	±5
2	364		560		972		760	2292				
3	380		616		990		795	2401				

Продолжение

Р а з м е р ы, м м

Номер профи- ля	L ₆		d ₁		d ₂		d ₃		d ₄		Припуск на резку Δ	Число периодов n	Масса од- ного пе- риода, кг
	Но- мин.	Пред. откл.	Но- мин.	Пред. откл.	Но- мин.	Пред. откл.	Но- мин.	Пред. откл.	Но- мин.	Пред. откл.			
1	543	+15	60	+1,0 -1,5	80	+1,0 -1,5	90	+1,0 -1,5	66	+1,0 -1,5	6	3	34,80
2	459		60		80		90		66		6	3	30,80
3	494		60		80		90		66		6	3	32,00

Издание официальное

Перепечатка воспрещена

★

Переиздание.