

**ПРОФИЛИ ПЕРИОДИЧЕСКИЕ
ПОПЕРЕЧНО-ВИНТОВОЙ ПРОКАТКИ
ДЛЯ ДОРОЖНЫХ МАШИН**

**ГОСТ
8320.10—83**

Сортамент

Periodic sections produced
by cross—helical rolling for road machines. Dimensions

**Взамен
ГОСТ 8320.10—73**

ОКП 09 4400

Постановлением Государственного комитета СССР по стандартам от 20 апреля 1983 г. № 1976 дата введения установлена

01.01.85

Ограничение срока действия снято по протоколу № 7—95 Межгосударственного Совета по стандартизации, метрологии и сертификации (ИУС 11-12—95)

1. Настоящий стандарт распространяется на горячекатаные круглые периодические профили для экскаваторов, изготавливаемые поперечно-винтовой прокаткой.

2. Размеры профилей и предельные отклонения по ним должны соответствовать указанным на черт. 1—4.

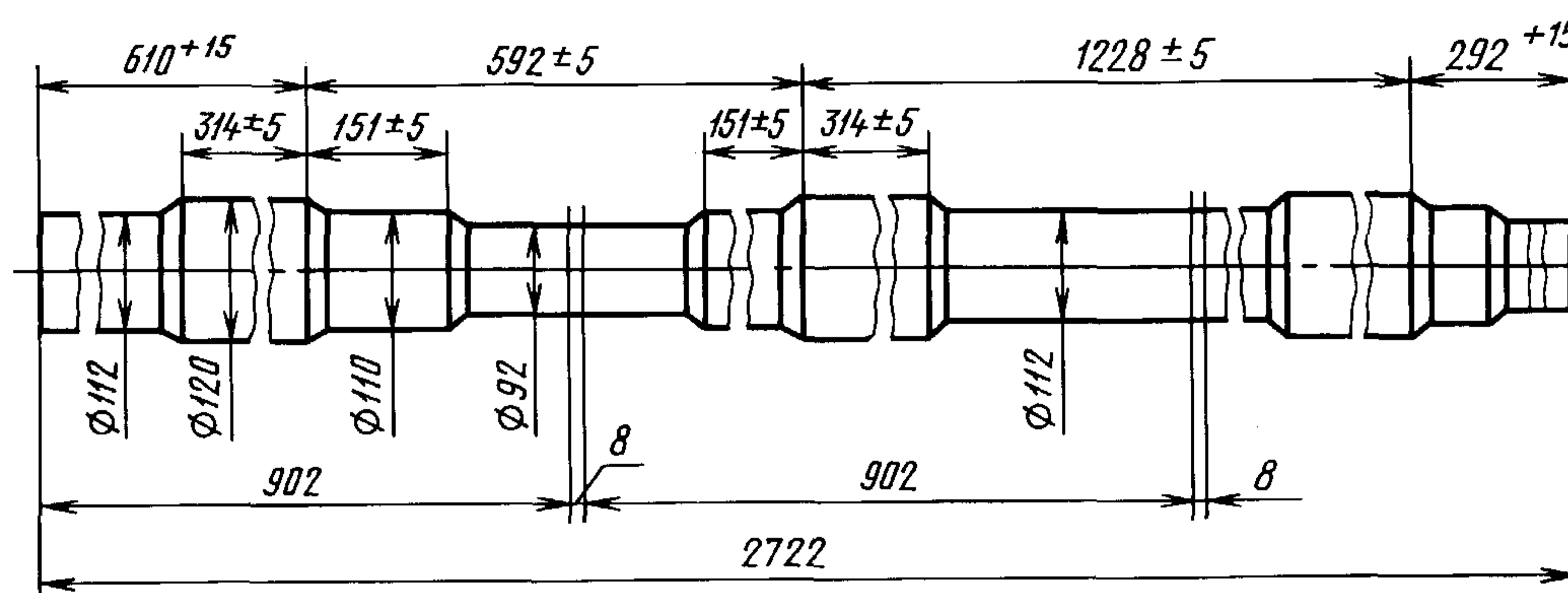

Черт. 1

С. 2 ГОСТ 8320.10—83

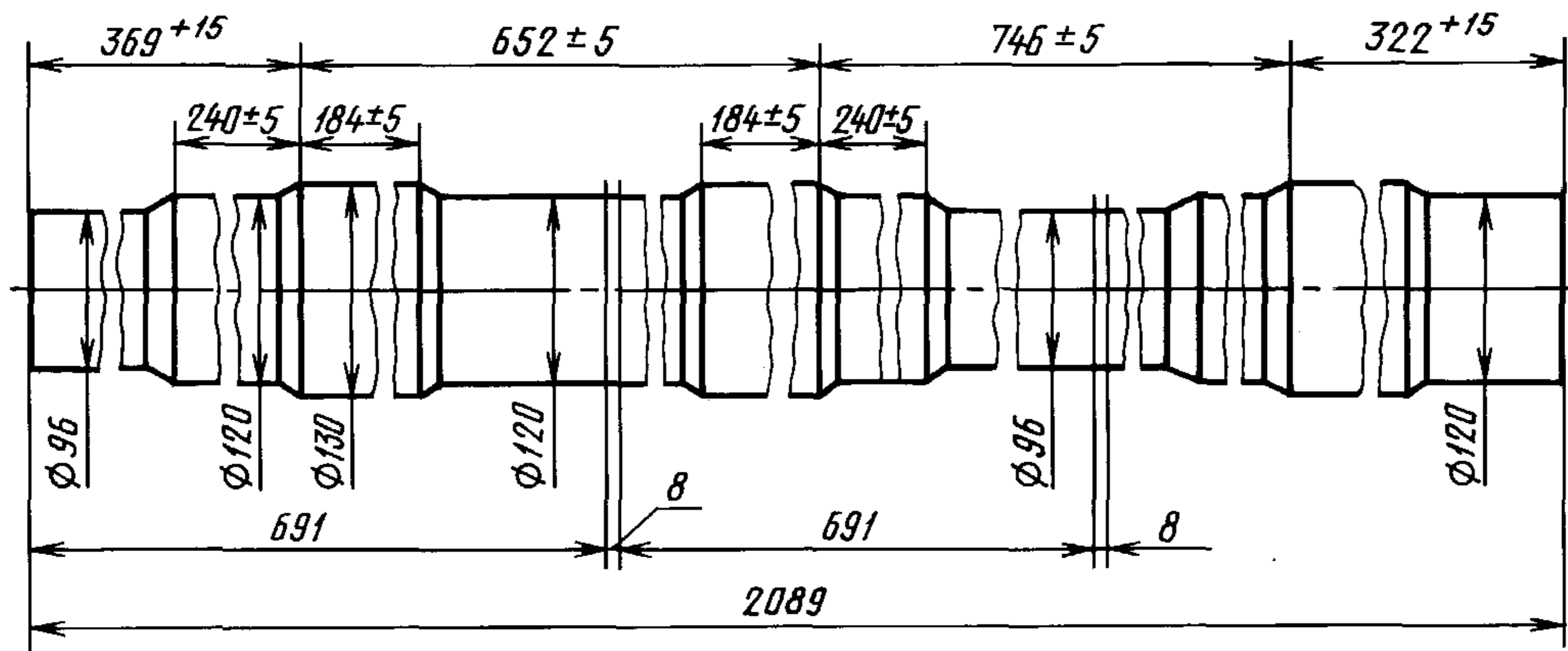

Черт. 2

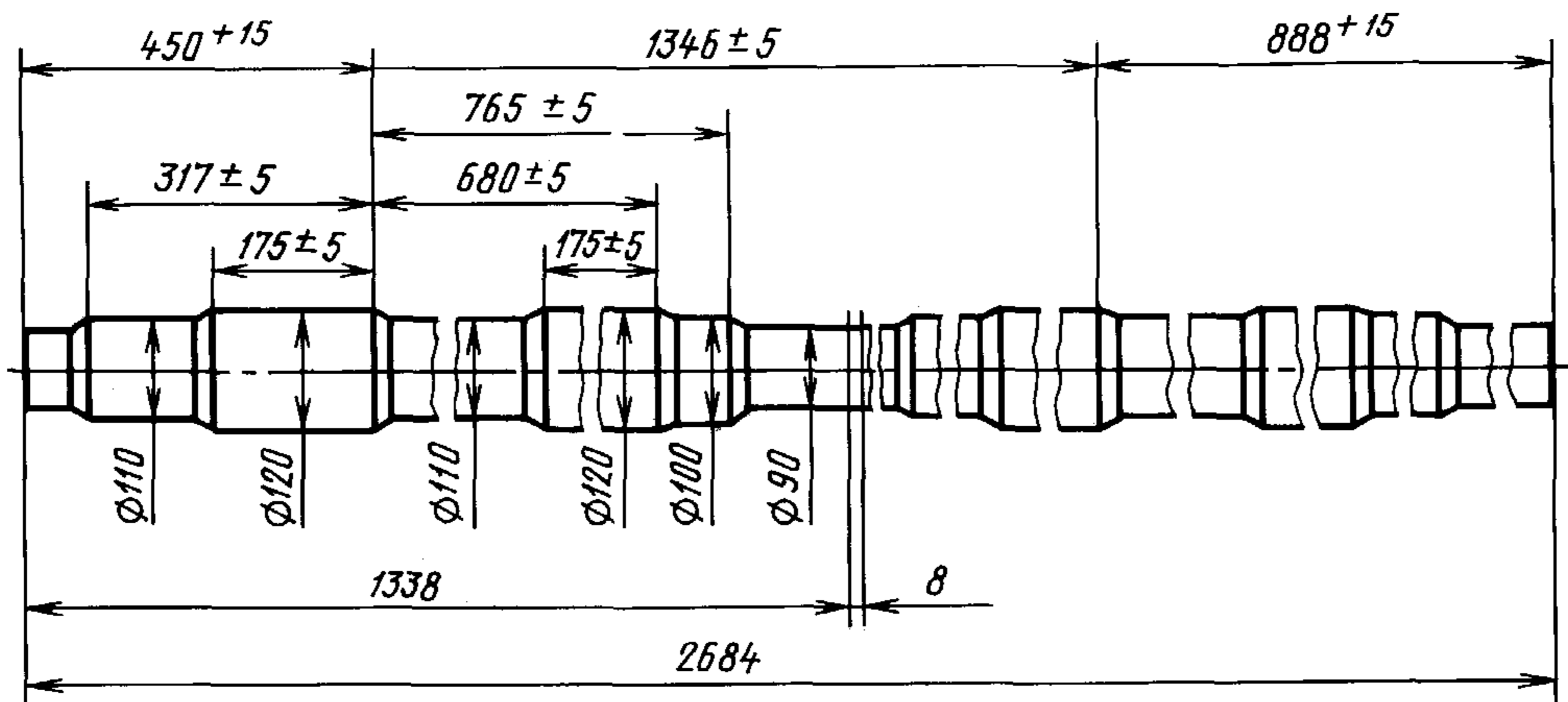

Черт. 3

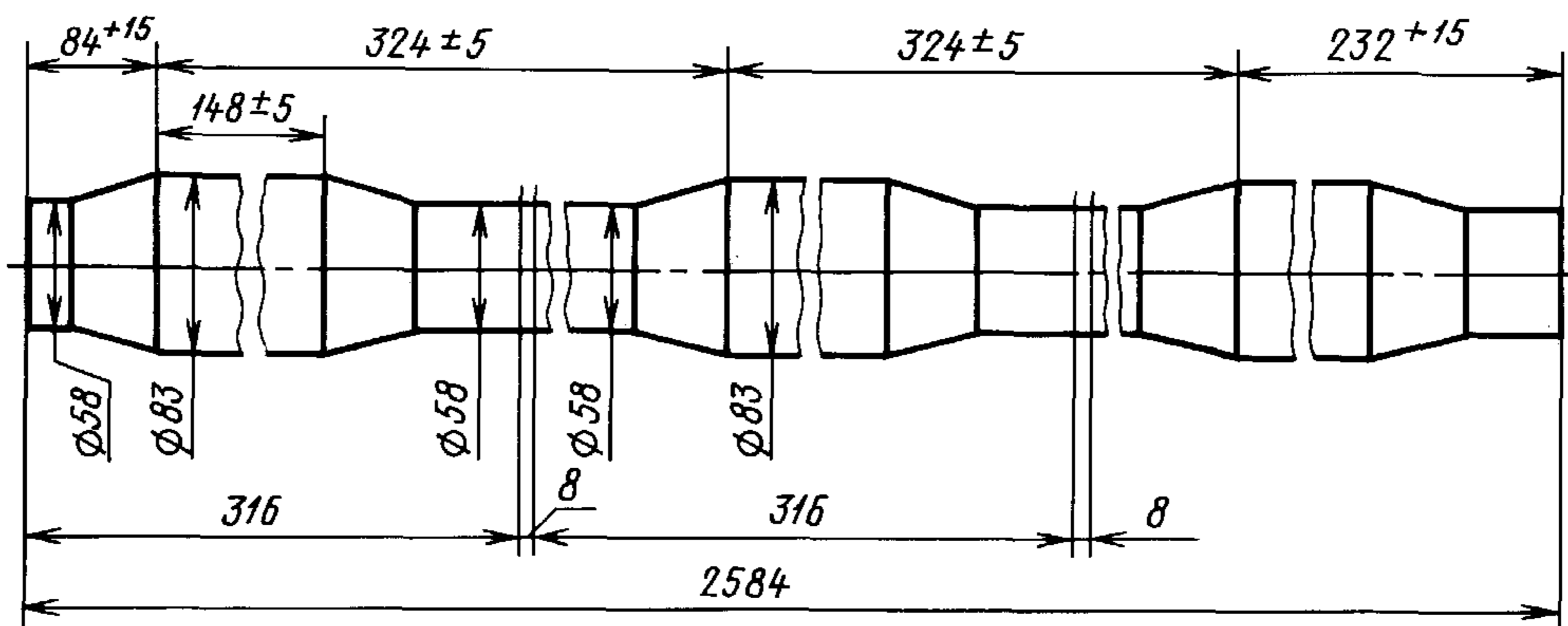

Черт. 4

3. Предельные отклонения диаметров профилей не должны превышать $\begin{matrix} +1,0 \\ -1,5 \end{matrix}$ мм.

4. Масса одного периода профиля № 1 — 70,7 кг, профиля № 2 — 62,00 кг, профиля № 3 — 99,50 кг, профиля № 4 — 10,50 кг.

5. Длина профилей № 1 и 2 не должна превышать трех периодов, профиля № 3 — двух периодов, профиля № 4 — восьми периодов.