

**ПРОФИЛИ СТАЛЬНЫЕ ГОРЯЧЕКАТАНЫЕ
ПЕРИОДИЧЕСКИЕ ПРОДОЛЬНОЙ ПРОКАТКИ
ДЛЯ ПЕРЕДНЕЙ ОСИ АВТОМОБИЛЕЙ МАЗ и КрАЗ**

Сортамент

**ГОСТ
8319.5—75**

Hot-rolled steel periodical lengthwise-rolled profiles
for front axle section of MAZ and KrAZ automobiles. Dimensions

ОКП 09 3001

Постановлением Государственного комитета стандартов Совета Министров СССР от 29 декабря 1975 г. № 4063 дата введения установлена

01.01.77

Ограничение срока действия снято Постановлением Госстандарта от 20.05.91 № 709

1. Настоящий стандарт распространяется на горячекатаный периодический профиль для передней оси автомобиля МАЗ-503 и КрАЗ-210 с последующей горячей обработкой давлением.
2. Профиль изготавливают в соответствии с требованиями ГОСТ 8319.0—75 и настоящего стандарта.
3. Размеры и предельные отклонения по ним, смещение контуров, число периодов и масса одного периода должны соответствовать на чертеже и в таблице.

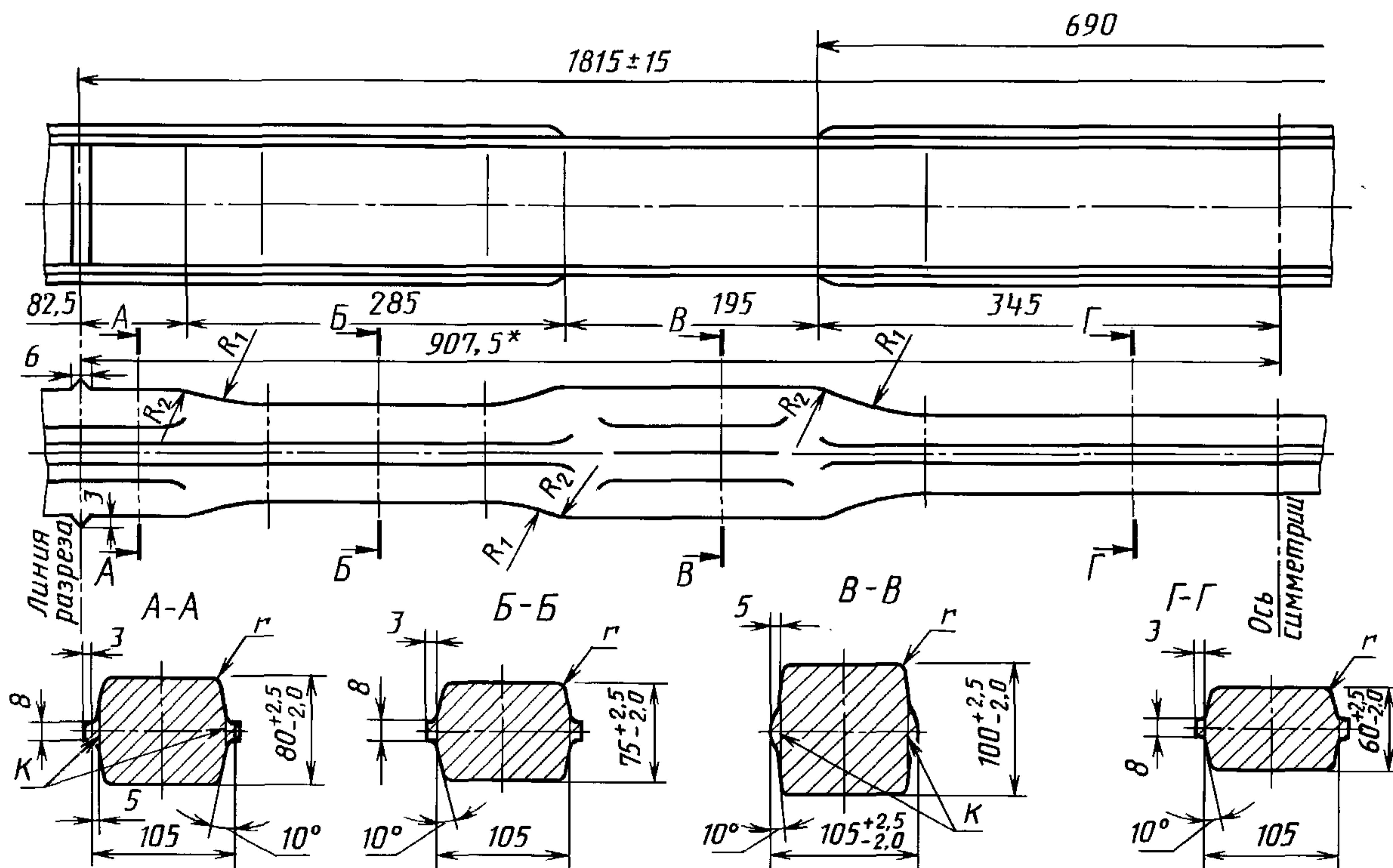

* Размеры для справок.

С. 2 ГОСТ 8319.5—75

| R_1 | R_2 | Смещение контура, мм | | Число периодов, шт. | Масса одного периода, кг |
|---------|-------|----------------------|------------|---------------------|--------------------------|
| | | продольное | поперечное | | |
| мм | | не более | | | |
| 150—200 | 50—75 | 10 | 2 | 4 | 108,0 |

Пример условного обозначения профиля для передней оси автомобиля МАЗ-503 из стали марки 40:

Профиль для автооси МАЗ-503 $\frac{\text{ГОСТ 8319.5—75}}{40 \text{ ГОСТ 8319.0—75}}$

(Измененная редакция, Изм. № 1).

4. Допускается выполнение сечений по контуру *K*.