



**ГОСУДАРСТВЕННЫЙ СТАНДАРТ
СОЮЗА ССР**

**УСТАНОВКА ДЛЯ ФИНИШНОЙ
ОЧИСТКИ ВОДЫ ТИПА УФ-400А**

ТРЕБОВАНИЯ К КАЧЕСТВУ АТТЕСТОВАННОЙ ПРОДУКЦИИ

ГОСТ 5.1800—73

Издание официальное

Цена 5 коп.

**ГОСУДАРСТВЕННЫЙ КОМИТЕТ СТАНДАРТОВ
СОВЕТА МИНИСТРОВ СССР**

Москва

Редактор *М. В. Глушкова*
Технический редактор *В. В. Римкявичюс*
Корректор *В. А. Ряукайте*

Сдано в наб 20 01 76 Подп в печ 14 05 76 0,5 п л Тир 2000 Цена 5 коп

Ордена «Знак Почета» Издательство стандартов Москва, Д-22 Новопресненский пер., д. 3,
Вильнюсская типография Издательства стандартов, ул. Миндауго, 12/14. Зак. 1124

**УСТАНОВКА ДЛЯ ФИНИШНОЙ ОЧИСТКИ ВОДЫ
ТИПА УФ-400А****Требования к качеству аттестованной продукции**Plants for water final refinements of УФ-400А type
Quality requirements of certified products**ГОСТ
5.1800-73°**Постановлением Государственного комитета стандартов Совета Министров СССР
от 18 января 1973 г. № 137 срок введения установленс 01.03.73

Настоящий стандарт распространяется на установку для финишной очистки деионизованной воды, предназначенную для получения глубокообессоленной воды методом ионного обмена.

Установке типа УФ-400А в установленном порядке присвоен государственный Знак качества.

1. ОСНОВНЫЕ ПАРАМЕТРЫ И РАЗМЕРЫ

1.1. Основные параметры и энергетические данные установки должны соответствовать указанным ниже.

Номинальная производительность, м ³ /ч	0,4
Удельное электрическое сопротивление воды на входе в установку при температуре 18—20°С, МОм·см, не менее	1
Удельное электрическое сопротивление воды на выходе из установки при температуре 18—20°С, МОм·см, не менее	10
Давление воды, поступающей на установку, Па (кгс/см ²)	1,19 · 10 ⁵ —1,48 · 10 ⁵ (1,2—1,5)
Напряжение питающей сети переменного тока, В	220 ± 22
Частота питающей сети, Гц	50
Потребляемая мощность, Вт, не более	100
Масса, кг	135

Издание официальное**Перепечатка воспрещена*** Переиздание (ноябрь 1975 г.) с изменением № 1,
опубликованным в декабре 1975 г.

© Издательство стандартов, 1976

1.2. Общий вид и габаритные размеры установки должны соответствовать указанным на чертеже.

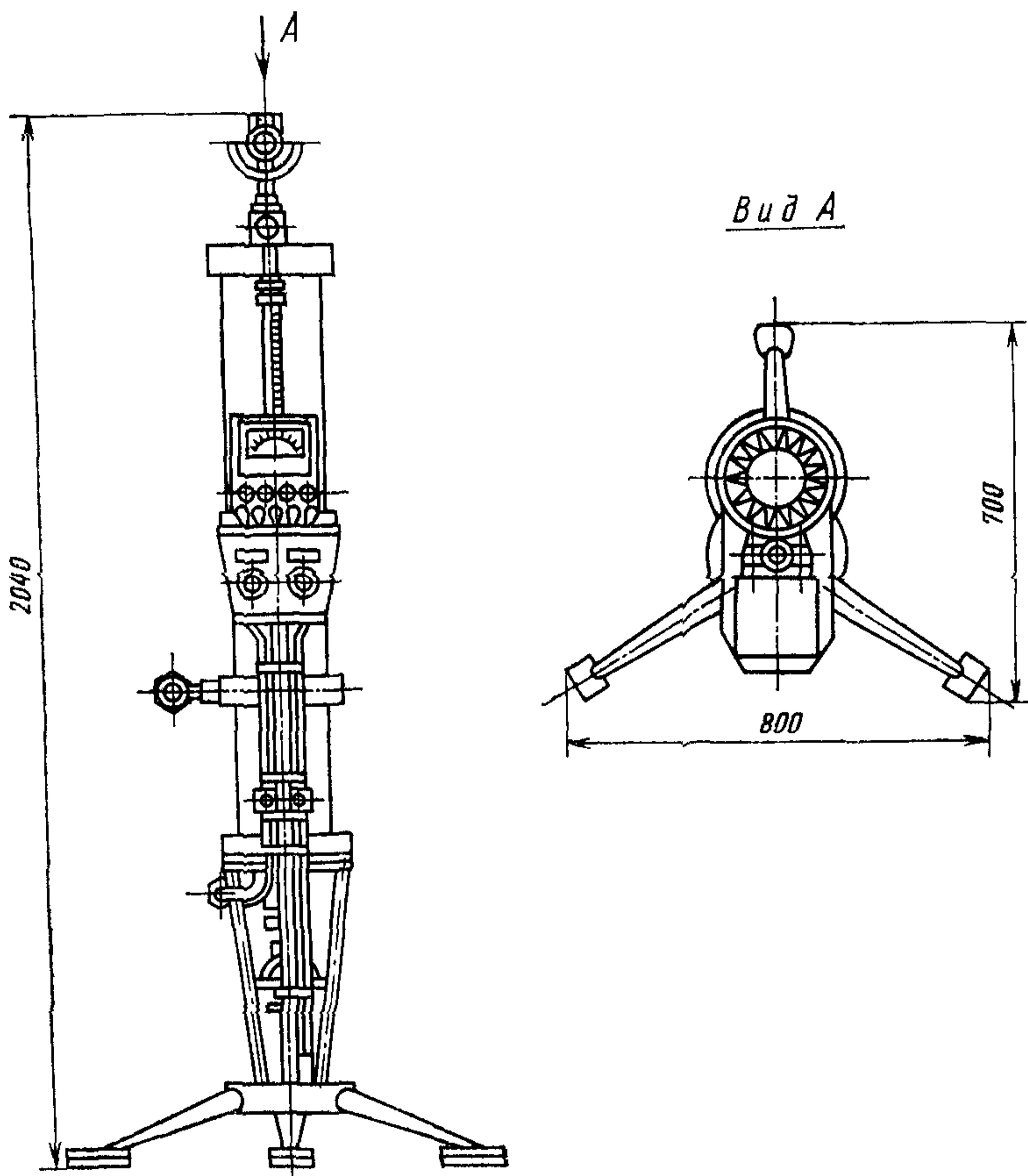

Пример условного обозначения установки финишной очистки воды:

УФ-400А ГОСТ 5.1800—73

2. ТЕХНИЧЕСКИЕ ТРЕБОВАНИЯ

2.1. Установка должна изготавливаться в соответствии с требованиями настоящего стандарта по технической документации, утвержденной в установленном порядке.

2.2. Размер щелей дренажных устройств должен быть равен $0,3 \pm 0,03$ мм.

2.3. Все детали, поступающие на сборку, должны быть очищены от стружки, масла, грязи и окисных пленок.

2.4. Все детали из органического стекла, полиэтилена, полиэтиленовые трубопроводы перед сборкой должны быть тщательно промыты водой, имеющей температуру от 30 до 40°C, и затем деионизованной водой с удельным электрическим сопротивлением 2—3 МОм·см.

2.5. Расстояние между электродами датчиков удельного электрического сопротивления воды должно быть отрегулировано и зафиксировано так, чтобы постоянная датчика K была равна 0,1. Это расстояние определяется для каждой партии датчиков по результатам настройки 10% датчиков (но не менее 8 датчиков) от данной партии.

2.6. Электрическое сопротивление изоляции цепей питания относительно корпуса установки должно быть не менее 1 Мом.

2.7. Герметичность собранной установки должна характеризоваться отсутствием течи воды в местах соединений при давлении поступающей воды $1,86 \cdot 10^5$ Па (1,9 кгс/см²).

2.8. Установка должна быть работоспособна после транспортирования и соответствовать пп. 2.2, 2.5—2.7.

2.9. Коэффициент технического использования установки — не менее 0,97.

2.10. Срок службы установки — не менее 10 лет.

2.11. В комплект установки должны входить:
комплект инструмента и принадлежностей;
комплект запасных частей;

К комплекту установки прилагается комплект эксплуатационных документов по ГОСТ 2.601—68 и инструкция по технике безопасности.

2.12. Ионообменными смолами АВ-17—8 чС по ГОСТ 20301—74 и КУ-2—8 чс по ГОСТ 20298—74 установки комплектуются только при поставках на экспорт.

(Измененная редакция — «Информ. указатель стандартов», № 12 1975 г.).

2.13. Условия эксплуатации установок типа УФ-400А для районов с умеренным климатом и категории размещения 4.2 по ГОСТ 15150—69.

3. ПРАВИЛА ПРИЕМКИ

3.1. Для проверки соответствия требованиям настоящего стандарта установка должна подвергаться приемо-сдаточным, периодическим и типовым испытаниям.

3.2. Приемо-сдаточным испытаниям на соответствие требованиям пп. 2.1—2.7, 2.11 должна быть подвергнута каждая установка.

3.3. Результаты приемо-сдаточных испытаний считаются удовлетворительными, если установки соответствуют всем требованиям настоящего стандарта. Если в процессе приемо-сдаточных испытаний обнаружено несоответствие установок требованиям хотя бы одного из пунктов, по которым проводились испытания, установки подлежат возврату для устранения дефектов, после чего их вновь предъявляют на контроль.

3.4. Периодические испытания проводят не реже одного раза в год. Испытания на соответствие требованиям пп. 2.8, 2.9 подвергают не менее одной установки из прошедших приемо-сдаточные испытания.

3.5. При изменении конструкции, технологии или замене материала проводят типовые испытания на соответствие требованиям пп. 2.1—2.8, 2.11.

Предприятие-изготовитель по требованию заказчика должно предъявлять протоколы периодических и типовых испытаний.

4. МЕТОДЫ ИСПЫТАНИЙ

4.1. Испытания проводят при нормальных значениях климатических факторов внешней среды по ГОСТ 15150—69.

4.2. Соответствие установок требованиям пп. 2.1, 2.2, 2.4, 2.11 проверяют путем сравнения с технической документацией и измерением любыми измерительными средствами, обеспечивающими точность, требуемую технической документацией.

4.3. Расстояние между электродами датчиков (п. 2.5) проверяют следующим образом.

Датчик заполняют 0,001 н раствором KCl и десульфруют расстояние между электродами таким образом, чтобы сопротивление, замеренное между ними при помощи реохордного моста типа Р-38 составило $0,788 \text{ кОм}$. После промывки датчика дистиллированной водой и 0,0005 н. раствором KCl датчик заполняют таким же раствором и замеряют сопротивление, которое должно быть равно $1,45 \pm 0,13 \text{ кОм}$. Если сопротивление не соответствует указанному, операцию надо повторять более тщательно до получения необходимого результата, после чего положение электродов зафиксировать. Проверку производить при температуре раствора KCl $18\text{—}20^\circ\text{C}$.

4.4. Электрическое сопротивление изоляции (п. 2.6) проверяют измерением сопротивления электрических цепей мегаомметром М1001М по ГОСТ 8038—60, при напряжении 500 В.

4.5. Герметичность установок (п. 2.7) проверяют при испытании установки под давлением воды $1,86 \cdot 10^5 \text{ Па}$ ($1,9 \text{ кгс/см}^2$) в течение 36 мин путем визуального осмотра мест стыковки деталей. Давле-

ние воды контролируют по манометру ОБМ-160 ГОСТ 8625—69 с пределом измерения от 0 до $3,96 \cdot 10^5$ Па (0 до 4 кгс/см²).

4.6. Работоспособность установок (п. 2.8) проверяют после транспортирования их в упаковке на автомобилях со скоростью 20—40 км/ч по булыжным и грунтовым дорогам на расстояние не менее 200 км.

4.7. Коэффициент технического использования (п. 2.9) рассчитывают по данным, полученным от потребителя на месте эксплуатации в рабочем режиме с наработкой не менее 3000 ч.

5. МАРКИРОВКА, УПАКОВКА, ТРАНСПОРТИРОВАНИЕ И ХРАНЕНИЕ

5.1. К установке должна быть прикреплена металлическая табличка по ГОСТ 12969—67 и ГОСТ 12971—67, содержащая следующие данные:

товарный знак предприятия-изготовителя;
условное обозначение установки;
номер установки согласно системе нумерации предприятия-изготовителя;
дата изготовления;
изображение государственного Знака качества по ГОСТ 1.9—67.

Вся товаросопроводительная документация должна иметь изображение государственного Знака качества.

5.2. Маркировку выполняют способом фотохимпечати.

5.3. Установки, незагруженные ионообменными смолами, должны быть упакованы в герметический чехол из полиэтиленовой пленки по ГОСТ 10354—73. В чехол вместе с установкой должен быть уложен мешочек с селикагелем по ГОСТ 3956—54.

Предварительно все наружные металлические поверхности установки, не защищенные лакокрасочными покрытиями, должны быть покрыты консервационным маслом НГ-203 по ГОСТ 12328—66.

5.4. Установки, упакованные в герметический чехол, укладывают в дощатые ящики по ГОСТ 10198—71.

5.5. Крепление установки в ящике должно исключать возможность самопроизвольного перемещения внутри ящика при транспортировании.

5.6. Техническая и товаросопроводительная документация должна быть упакована в пакеты из полиэтиленовой пленки по ГОСТ 10354—73.

Допускается упаковывать документацию в пакеты из упаковочной водонепроницаемой двухслойной бумаги по ГОСТ 8828—61.

5.7. В ящик должен быть вложен упаковочный лист, удостоверяющий правильность упаковки.

Упаковочный лист должен быть подписан лицом, производившим упаковку и представителем технического контроля.

На упаковочном листе должна быть проставлена дата упаковки.

5.8. Комплект эксплуатационных документов должен быть уложен в ящике в водонепроницаемой упаковке.

5.9. Товаросопроводительная документация в водонепроницаемой упаковке должна быть уложена в закрытый металлический карман, который укрепляют на наружной стороне торцевой или боковой стенки ящика.

5.10. Маркировка транспортной тары — по ГОСТ 14192—71.

5.11. Установки должны транспортироваться в условиях, предусмотренных группой Ж2 ГОСТ 15150—69.

5.12. Установки должны храниться в упаковке, предусмотренной настоящим стандартом, в отапливаемом и вентилируемом помещении по группе Л ГОСТ 15150—69.

6. ГАРАНТИИ ИЗГОТОВИТЕЛЯ

6.1. Установка типа УФ-400А должна быть принята техническим контролем предприятия-изготовителя. Изготовитель должен гарантировать соответствие установок типа УФ-400А требованиям настоящего стандарта при соблюдении потребителем условий эксплуатации и хранения, установленных стандартом.

Гарантийный срок эксплуатации — 18 месяцев со дня ввода в эксплуатацию.

7. ТЕХНИКА БЕЗОПАСНОСТИ

7.1. Установка должна быть надежно заземлена. Над прижимными клеммами для заземления должен быть знак «Заземление».

7.2. Запрещается работать на установке с неисправными вентилями.

7.3. Запрещается работать на установке в режимах, превышающих значение параметров, установленных в п. 1.1.

Замена

ГОСТ 10354—73 введен взамен ГОСТ 10354—63
ГОСТ 20298—74 введен взамен ГОСТ 13505—68
ГОСТ 20301—74 введен взамен ГОСТ 13504—68
