

ГОСТ 29293—92  
(ИСО 7852—83)

М Е Ж Г О С У Д А Р С Т В Е Н Н Ы Й   С Т А Н Д А Р Т

---

МАШИНЫ ЗЕМЛЕРОЙНЫЕ  
ГОЛОВКИ БОЛТОВ ДЛЯ КРЕПЛЕНИЯ  
НОЖЕЙ И ЗУБЬЕВ

ФОРМЫ И РАЗМЕРЫ  
(ИСКЛЮЧАЯ РАЗМЕРЫ РЕЗЬБЫ)

Издание официальное

БЗ 10—2003

ИПК ИЗДАТЕЛЬСТВО СТАНДАРТОВ  
Москва

## ИНФОРМАЦИОННЫЕ ДАННЫЕ

1. ПОДГОТОВЛЕН И ВНЕСЕН Техническим комитетом по стандартизации ТК 295 «Машины землеройные»
2. УТВЕРЖДЕН И ВВЕДЕН В ДЕЙСТВИЕ Постановлением Комитета стандартизации и метрологии СССР от 30.01.92 № 97
3. Стандарт разработан методом прямого применения международного стандарта ИСО 7852—83 «Машины землеройные. Головки болтов для крепления ножей и зубьев. Формы и размеры (исключая размеры резьбы)» и полностью ему соответствует
4. ВВЕДЕН ВПЕРВЫЕ
5. ССЫЛОЧНЫЕ НОРМАТИВНО-ТЕХНИЧЕСКИЕ ДОКУМЕНТЫ

| Обозначение НТД, на который дана ссылка | Номер раздела |
|---|---------------|
| ГОСТ 28764—90                           | 1             |
| ГОСТ 28771—90                           | 1             |
| ГОСТ 28905—91                           | 1             |

6. ПЕРЕИЗДАНИЕ. Август 2004 г.

Редактор *В.П. Огурцов*  
Технический редактор *О.Н. Власова*  
Корректор *Т.И. Кононенко*  
Компьютерная верстка *Л.А. Круговой*

Изд. лиц. № 02354 от 14.07.2000. Сдано в набор 05.08.2004. Подписано в печать 13.09.2004. Усл. печ. л. 0,47.  
Уч.-изд. л. 0,30. Тираж 57 экз. С 3945. Зак. 326.

Машины землеройные

ГОЛОВКИ БОЛТОВ ДЛЯ КРЕПЛЕНИЯ НОЖЕЙ И ЗУБЬЕВ

ГОСТ  
29293—92Формы и размеры  
(исключая размеры резьбы)

(ИСО 7852—83)

Earth-moving machinery. Plough bolt heads. Shapes and dimensions  
(excluding thread dimensions)МКС 21.060.10  
ОКП 12 8300Дата введения 01.01.93

## 1. НАЗНАЧЕНИЕ И ОБЛАСТЬ ПРИМЕНЕНИЯ

Настоящий стандарт устанавливает геометрические формы и размеры головок болтов (исключая размеры резьбы), предназначенных для крепления средних и боковых ножей по ГОСТ 28771 и ГОСТ 28905, зубьев ковшей и т.п. вновь проектируемых землеройных машин по ГОСТ 28764\*, с учетом их взаимозаменяемости.

## 2. ССЫЛКИ

Ссылочные документы приведены в информационных данных.

## 3. ФОРМЫ И РАЗМЕРЫ ГОЛОВОК БОЛТОВ ДЛЯ КРЕПЛЕНИЯ НОЖЕЙ И ЗУБЬЕВ

Формы и размеры головок болтов, предназначенных для крепления ножей и зубьев, должны соответствовать указанным на черт. 1, 2 и в табл. 1, 2.

3.1. Форму и размеры головок болтов с углом зенковки  $81^\circ$  см. черт. 1 и табл. 1.

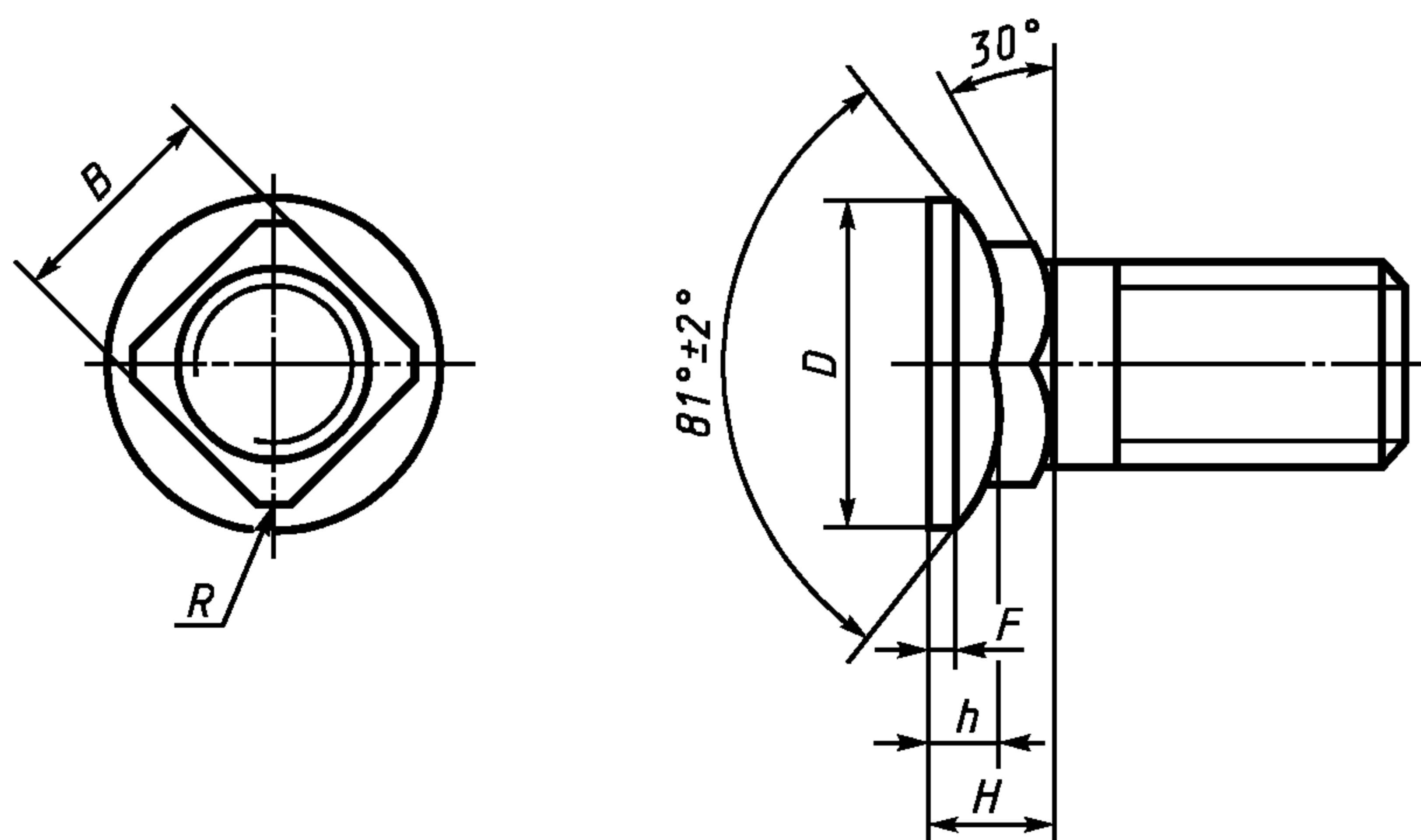

Черт. 1

\* На территории Российской Федерации действует ГОСТ Р ИСО 6165—99.

Размеры в миллиметрах

| Тип | <i>B</i> |             | <i>R</i><br>≈ | <i>D</i> |             | <i>F</i><br>max | <i>H</i>  |      | <i>h</i><br>≈ |
|-----|----------|-------------|---------------|----------|-------------|-----------------|-----------|------|---------------|
|     | Номин.   | Пред. откл. |               | Номин.   | Пред. откл. |                 | max       | min  |               |
| 1   | 12,7     | +0,4<br>0   | 2,0           | 22,2     | +0,8<br>0   | 1,1             | 9,4       | 8,3  | 6,7           |
| 2   | 15,9     |             |               | 27,0     |             | 1,3             | 12,3      | 11,1 | 7,8           |
| 3   | 19,0     |             |               | 31,0     |             | 2,0             | 14,4      | 13,2 | 9,0           |
| 4   | 22,2     | +0,8<br>0   | 2,4           | 35,7     | +0,9<br>0   | 3,2             | 17,2      | 15,6 | 11,1          |
| 5   | 25,4     |             |               | 40,5     |             | 5,0             | 20,0      | 18,4 | 13,8          |
| 6   | 31,8     |             |               | 53,5     |             |                 | +1,4<br>0 | 27,0 | 25,4          |

3.2. Форму и размеры головок болтов с углом зенковки  $90^\circ$  см. черт. 2 и табл. 2.

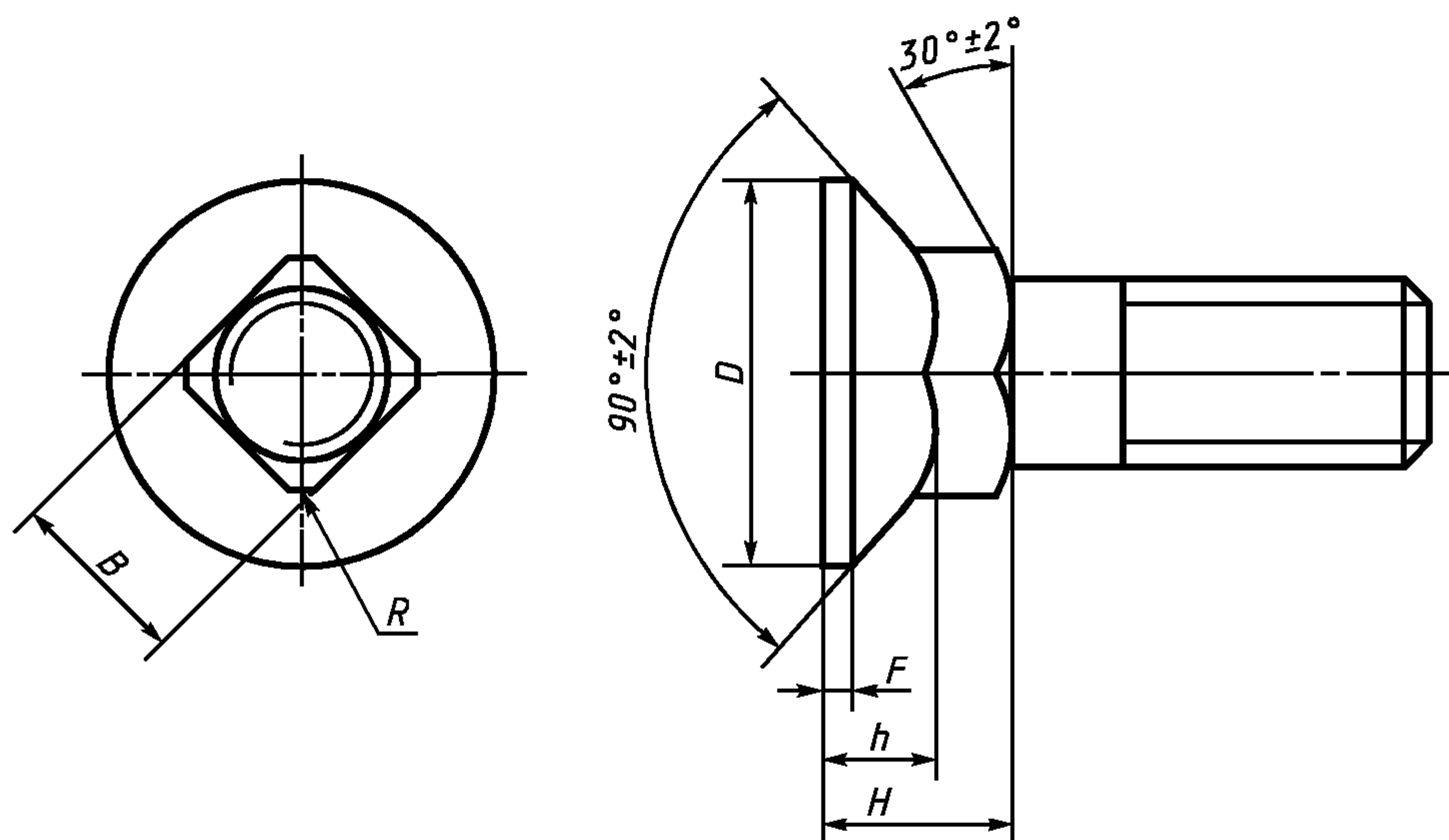

Черт. 2

Таблица 2

Размеры в миллиметрах

| Тип | <i>B</i> |             | <i>R</i><br>≈ | <i>D</i> |             | <i>F</i> | <i>H</i> |             | <i>h</i><br>≈ |
|-----|----------|-------------|---------------|----------|-------------|----------|----------|-------------|---------------|
|     | Номин.   | Пред. откл. |               | Номин.   | Пред. откл. |          | Номин.   | Пред. откл. |               |
| 1   | 12       | +0,70<br>0  | 2,0           | 23       | ±0,65       | 1,0      | 10       | ±0,45       | 6,5           |
| 2   | 16       |             |               | 28       |             | 1,5      | 12       | ±0,55       | 7,5           |
| 3   | 20       | +0,84<br>0  |               | 2,4      | 35          | ±0,80    | 2,0      | 18          | ±0,65         |
| 4   | 24       |             | 42            |          | 3,0         |          |          |             |               |
| 5   | 36       |             | 60            | ±1,00    | 3,0         | 21       | ±1,70    | 15,0        |               |