

**ГОСТ 29158—91
(ИСО 9536—89)**

М Е Ж Г О С У Д А Р С Т В Е Н Н Ы Й С Т А Н Д А Р Т

ДЕРЕВООБРАБАТЫВАЮЩЕЕ ОБОРУДОВАНИЕ

СТАНКИ ДОЛБЕЖНЫЕ

С КАЧАЮЩИМСЯ ИНСТРУМЕНТОМ

ТЕРМИНОЛОГИЯ

Издание официальное

БЗ 12—2003

ИПК ИЗДАТЕЛЬСТВО СТАНДАРТОВ
Москва

Деревообрабатывающее оборудование

СТАНКИ ДОЛБЕЖНЫЕ С КАЧАЮЩИМСЯ
ИНСТРУМЕНТОМ

Терминология

ГОСТ
29158—91

Woodworking machines.

(ИСО 9536—89)

Mortising machines with oscillating tool action. Nomenclature

МКС 01.040.79

79.120.10

ОКП 38 3412

Дата введения 01.01.93

Настоящий стандарт распространяется на долбежные станки с качающимся инструментом и устанавливает терминологию основных деталей и узлов станков, обеспечивающую идентичность терминологических понятий, применяемых изготовителем и потребителем.

Требования настоящего стандарта являются обязательными.

1. Основные узлы и детали долбежных станков с качающимся инструментом указаны на чертеже под соответствующими номерами.

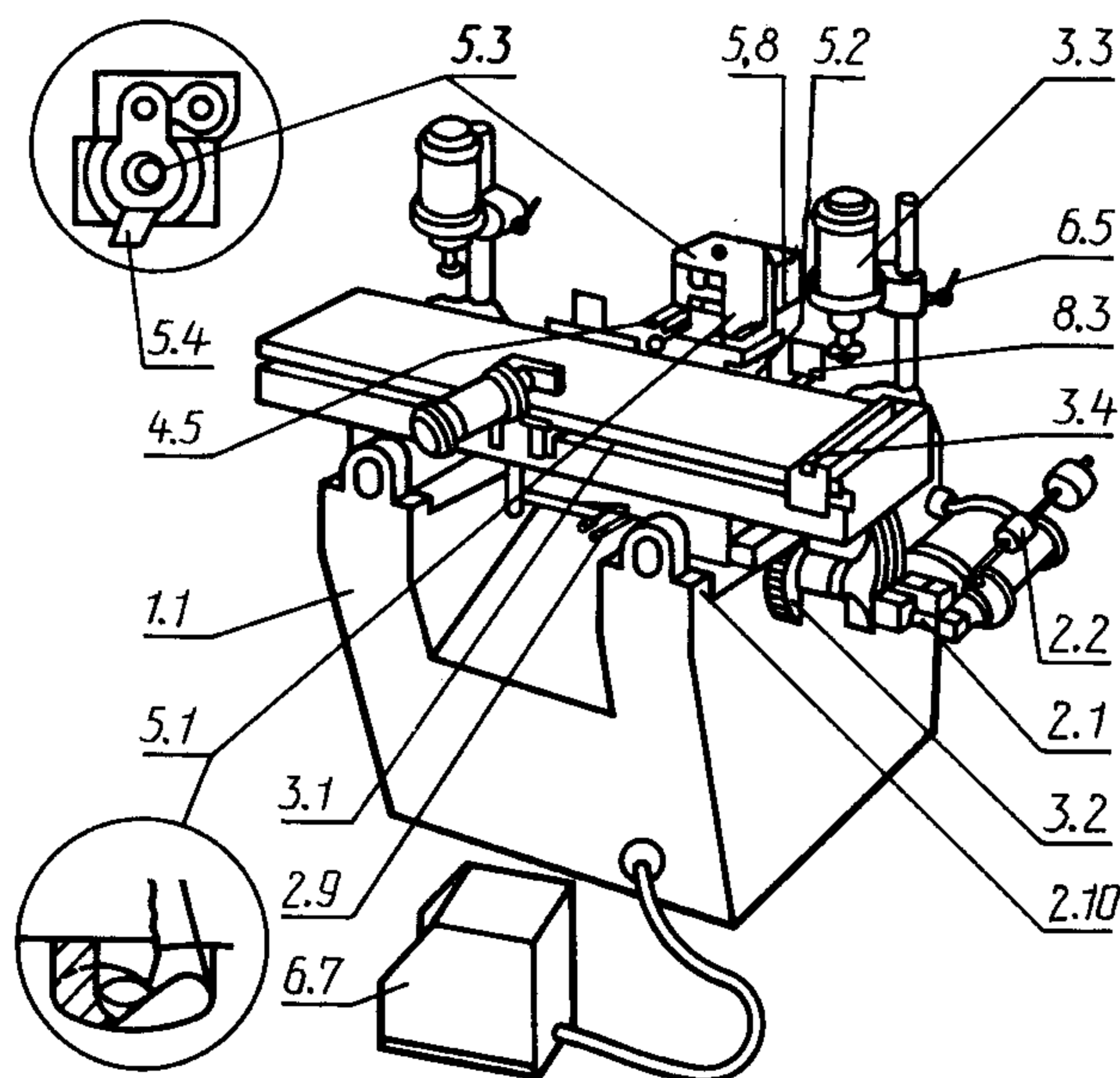

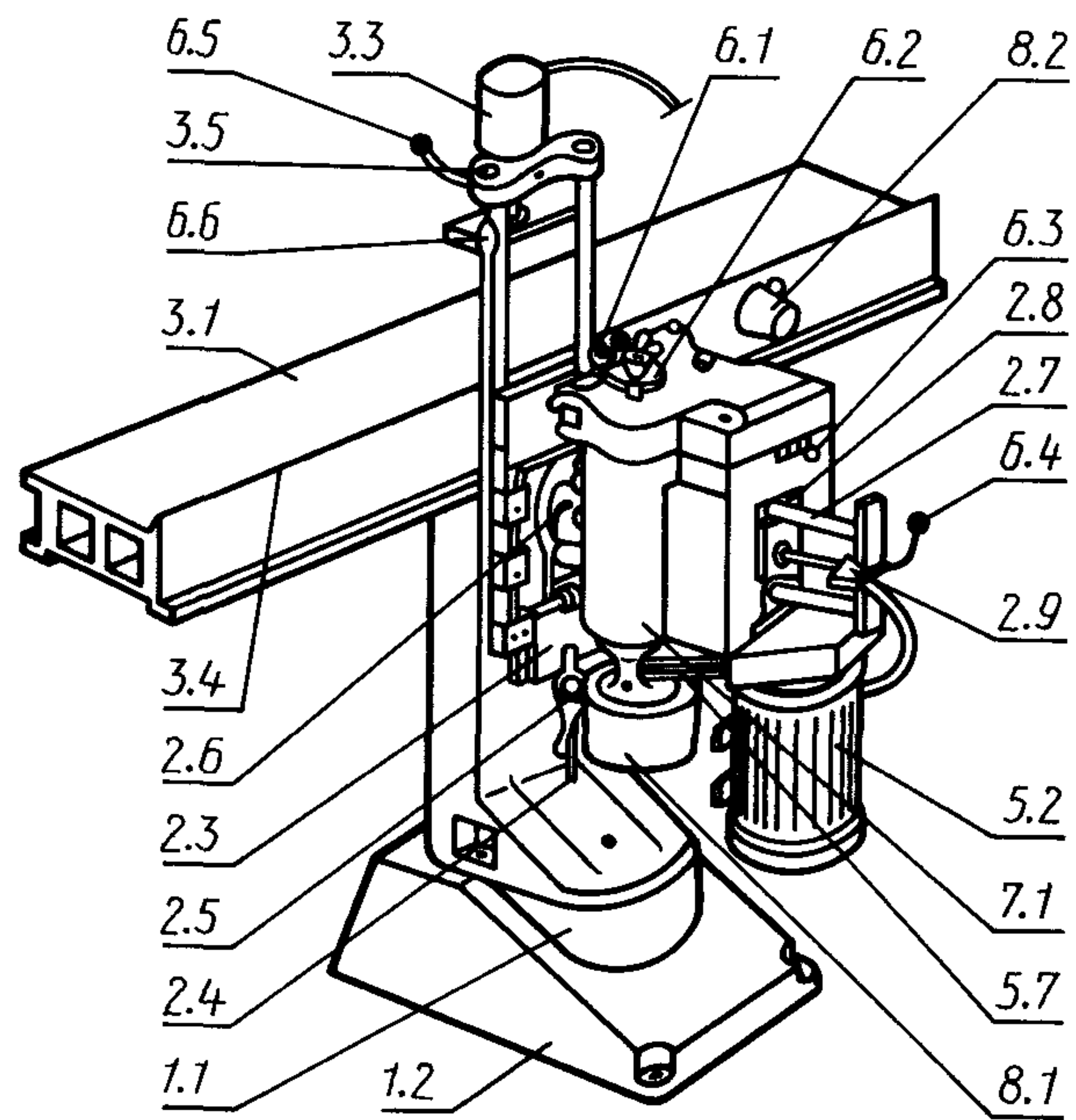

Примечание. Чертеж не определяет конструкцию станков.

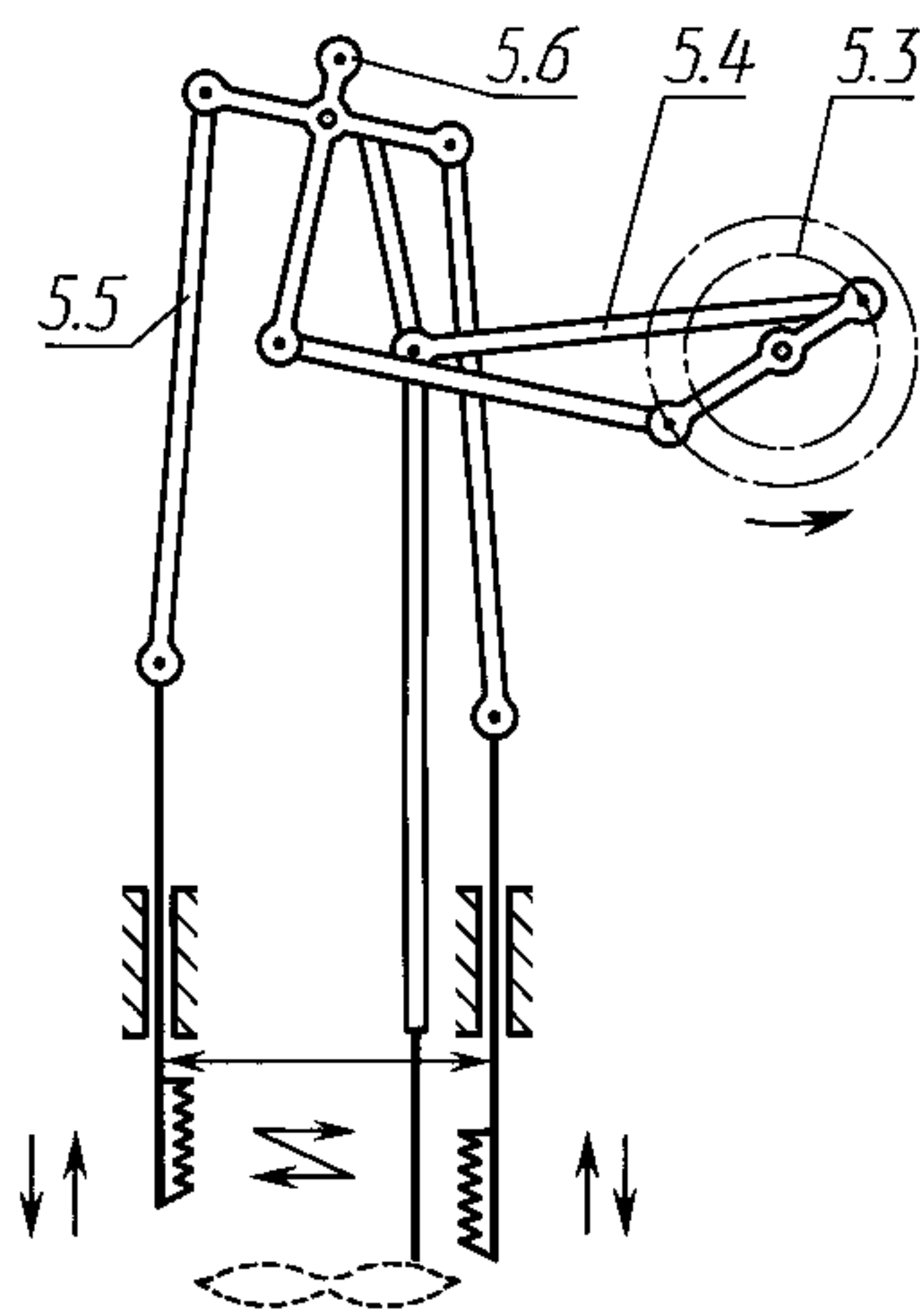
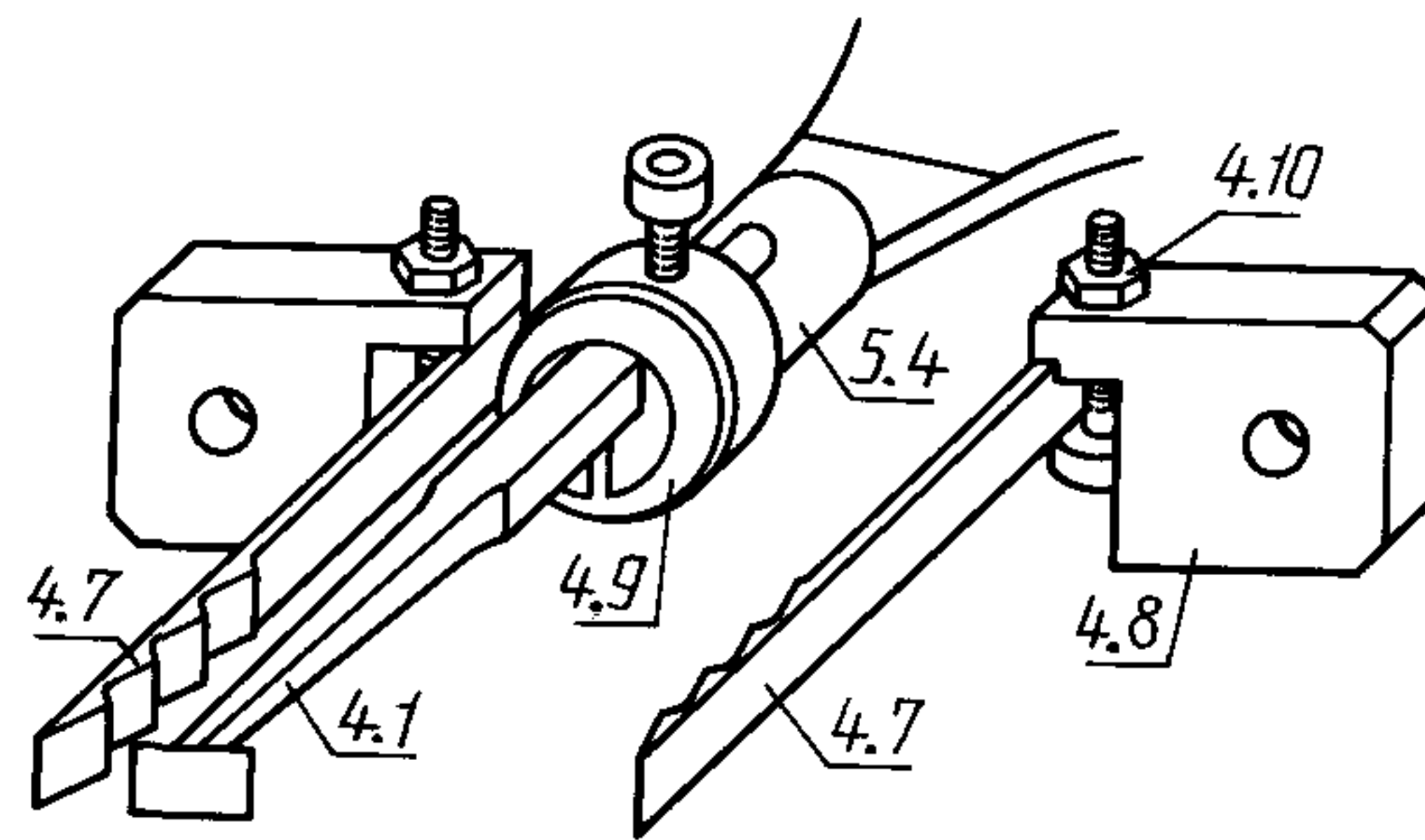

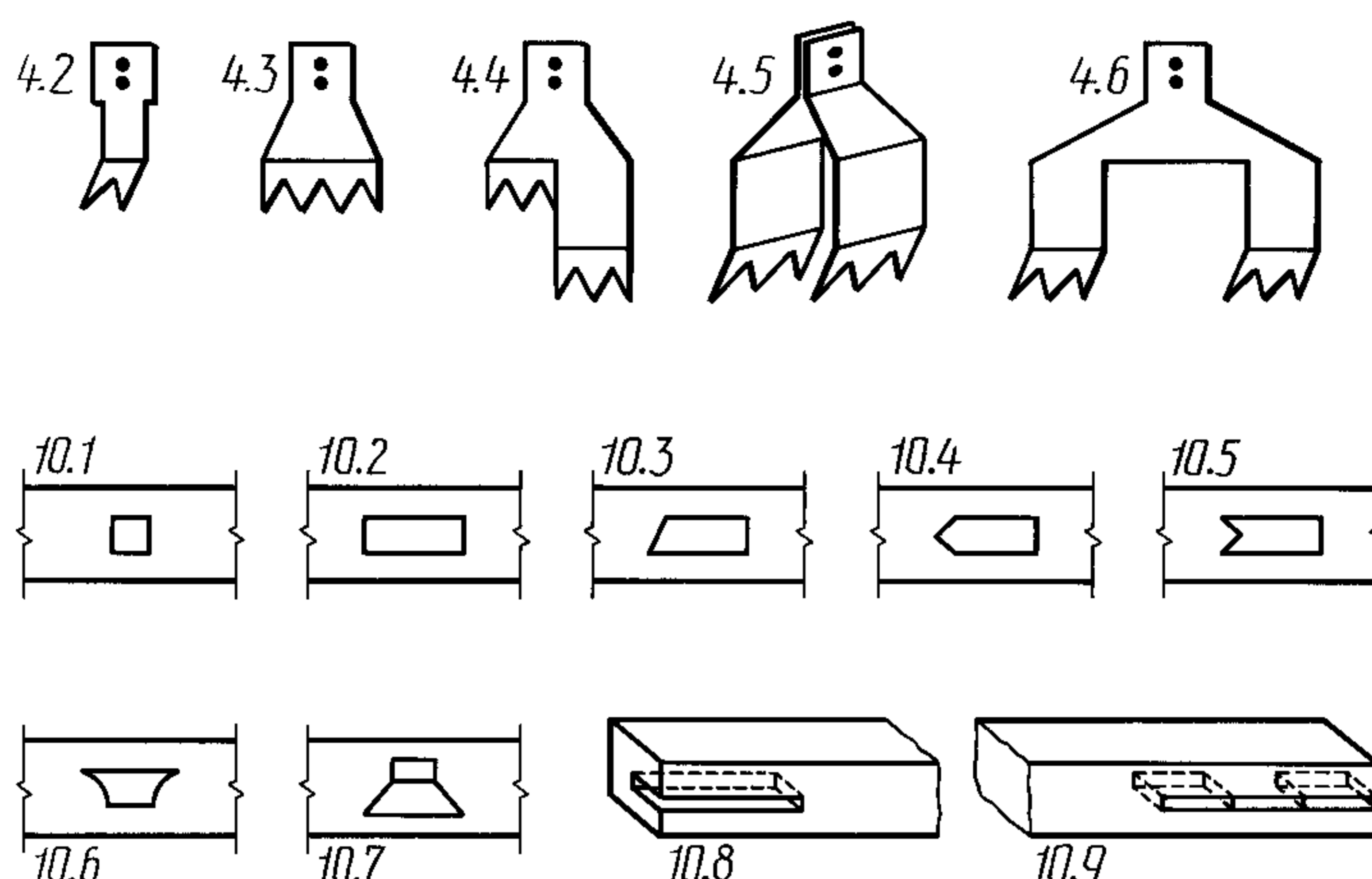

Примечание. Чертеж не определяет конструкцию станков.

2. ТЕРМИНОЛОГИЯ

1. Корпус

- 1.1. Станина
- 1.2. Опора

2. Подача заготовки и (или) инструмента

- 2.1. Привод подачи стола
- 2.2. Регулятор скорости подачи
- 2.3. Направляющая вертикального перемещения долбежной головки
- 2.4. Винт вертикального перемещения долбежной головки
- 2.5. Рукоятка фиксации вертикального перемещения долбежной головки
- 2.6. Приспособление для наклона долбежной головки
- 2.7. Направляющая горизонтального перемещения долбежной головки
- 2.8. Подшипник
- 2.9. Ограничитель глубины паза
- 2.10. Направляющая стола

3. Установка, крепление и перемещение заготовки

- 3.1. Стол
- 3.2. Приспособление для настройки исходного положения стола
- 3.3. Прижим заготовки
- 3.4. Упор для заготовки
- 3.5. Направляющая для настройки прижима заготовки

4. Держатели инструмента и инструмент

- 4.1. Долбежный инструмент
- 4.2. Долбьяк с двумя зубьями
- 4.3. Долбьяк с несколькими зубьями
- 4.4. Ступенчатый долбьяк
- 4.5. Долбьяк параллельно-спаренный
- 4.6. Долбьяк последовательно-спаренный
- 4.7. Подрезатель
- 4.8. Боковой держатель подрезателя
- 4.9. Муфта крепления стамески
- 4.10. Болт крепления подрезателя

5. Рабочий орган и привод инструмента

- 5.1. Долбежная головка
- 5.2. Электродвигатель долбежной головки
- 5.3. Регулятор эксцентрика
- 5.4. Тяга

С. 4 ГОСТ 29158—91

- 5.5. Боковая тяга
- 5.6. Рычаг
- 5.7. Клиноременная передача
- 5.8. Регулятор высоты долбежной головки
- 6. Управление**
- 6.1. Регулятор хода подрезателя
- 6.2. Регулятор величины качания стамески
- 6.3. Регулятор зоны работы стамески
- 6.4. Регулятор пневмодавления
- 6.5. Регулятор величины давления
- 6.6. Регулятор прижима заготовки
- 6.7. Педаль
- 7. Предохранительные устройства**
- 7.1. Ограждение
- 8. Разное**
- 8.1. Бачок для масла
- 8.2. Патрубок отсоса
- 8.3. Упор
- 10. Примеры работ**
- 10.1. Квадратный паз
- 10.2. Прямоугольный паз
- 10.3. Паз с одним или двумя скошенными кромками
- 10.4. Паз с одним или двумя закругленными концами
- 10.5. Паз с одним или двумя вогнутыми закругленными концами
- 10.6. Паз с одним или двумя скосами
- 10.7. Сдвоенный паз
- 10.8. Паз открытый с торца
- 10.9. Сдвоенный паз открытый с торца

Эквивалентные термины на английском языке

- 1. Framework**
- 1.1. Body
- 1.2. Base
- 2. Feed of workpiece and/or tools**
- 2.1. Table drive roller
- 2.2. Table regulating valve
- 2.3. Slide for vertical movement of cutterhead
- 2.4. Lifting screw (rise and fall screw)
- 2.5. Pawl (rise and fall catch)
- 2.6. Workhead unit pivoting plate
- 2.7. Workhead horizontal slide
- 2.8. Bearing
- 2.9. Mortise depth stop
- 2.10. Table adjustment
- 3. Workpiece support, clamp and guide**
- 3.1. Work-table
- 3.2. Table stop arrangement
- 3.3. Workpiece clamp
- 3.4. Workpiece stop
- 3.5. Head-slide column
- 4. Tool-holders and tools**
- 4.1. Chisel (for mortising)
- 4.2. Chisel with two teeth
- 4.3. Chisel with several teeth
- 4.4. Stepped mortising tool
- 4.5. Tool for side-by-side mortise
- 4.6. Tool for end-to-end mortise
- 4.7. Incising tool (chisel)
- 4.8. Lateral chisel block

- 4.9. Chisel-locking collar
- 4.10. Chisel-block bolt
- 5. Workhead and tool drives**
- 5.1. Mortising head
- 5.2. Mortising head motor
- 5.3. Eccentric shaft adjustment
- 5.4. Rod
- 5.5. Lateral rod
- 5.6. Pivot
- 5.7. V-belts
- 5.8. Head height regulator
- 6. Controls**
- 6.1. Incising chisel tool adjustments
- 6.2. Mortising chisel adjustment
- 6.3. Cutter locking lever
- 6.4. Pneumatic pressure regulator
- 6.5. Pressure height adjustment
- 6.6. Mortise handlever
- 6.7. Foot pedal
- 7. Safety devices (examples)**
- 7.1. Housing
- 8. Miscellaneous**
- 8.1. Oil reservoir
- 8.2. Extraction nozzle
- 8.3. Chip-breaker
- 9. (clause free)**
- 10. Examples of work**
- 10.1. Square mortise
- 10.2. Rectangular mortise
- 10.3. Mortise with one or two bevelled edges
- 10.4. Mortise with one or both ends rounded
- 10.5. Mortise with one or two concave rounded ends
- 10.6. Mortise with one or two reductions
- 10.7. Double mortise
- 10.8. Mortise with end slot
- 10.9. Double mortise with end slot

ИНФОРМАЦИОННЫЕ ДАННЫЕ

- 1. РАЗРАБОТАН И ВНЕСЕН** Техническим комитетом по стандартизации ТК 70 «Станки»
- 2. УТВЕРЖДЕН И ВВЕДЕН В ДЕЙСТВИЕ** Постановлением Комитета стандартизации и метрологии СССР от 11.12.91 № 1916

Настоящий стандарт разработан методом прямого применения международного стандарта ИСО 9536—89 «Деревообрабатывающее оборудование. Долбежные станки с качающимся инструментом. Терминология» и полностью ему соответствует

- 3. ВВЕДЕН ВПЕРВЫЕ**
- 4. ПЕРЕИЗДАНИЕ. Июль 2004 г.**

Редактор *М.И. Максимова*
Технический редактор *О.Н. Власова*
Корректор *В.И. Варенцова*
Компьютерная верстка *И.А. Налейкиной*

Изд. лиц. № 02354 от 14.07.2000. Сдано в набор 22.06.2004. Подписано в печать 29.07.2004. Усл. печ.л. 0,93. Уч.-изд.л. 0,75.
Тираж 64 экз. С 3054. Зак. 274.