



**ГОСУДАРСТВЕННЫЙ СТАНДАРТ  
СОЮЗА ССР**

**МАШИНЫ ПРЯДИЛЬНЫЕ  
ПНЕВМОМЕХАНИЧЕСКИЕ**

**ТЕРМИНЫ И ОПРЕДЕЛЕНИЯ**

**ГОСТ 25719—83  
(СТ СЭВ 3038—81)**

**Издание официальное**

Цена 3 коп.

**ГОСУДАРСТВЕННЫЙ КОМИТЕТ СССР ПО СТАНДАРТАМ  
Москва**

**РАЗРАБОТАН** Министерством машиностроения для легкой и пищевой промышленности и бытовых приборов

**ИСПОЛНИТЕЛИ**

В. Ф. Чуенков, В. А. Клопов

**ВНЕСЕН** Министерством машиностроения для легкой и пищевой промышленности и бытовых приборов

Зам. министра Г. И. Курганов

**УТВЕРЖДЕН И ВВЕДЕН В ДЕЙСТВИЕ** Постановлением Государственного комитета СССР по стандартам от 14 апреля 1983 г. № 1811

**МАШИНЫ ПРЯДИЛЬНЫЕ ПНЕВМОМЕХАНИЧЕСКИЕ****Термины и определения**

Pneumomechanic spinning machines.  
Terms and definitions

**ГОСТ  
25719—83****(СТ СЭВ 3038—81)**

ОКП 51 1251

**Постановлением Государственного комитета СССР по стандартам от 14 апреля 1983 г. № 1811 срок введения установлен**

**с 01.01.84**

Настоящий стандарт устанавливает применяемые в науке, технике и производстве термины и определения основных понятий в области пневмомеханических прядильных машин.

Термины, установленные настоящим стандартом, обязательны для применения в документации всех видов, научно-технической, учебной и справочной литературе.

Стандарт полностью соответствует СТ СЭВ 3038—81.

Для каждого понятия установлен один стандартизованный термин. Применение терминов — синонимов стандартизованного термина запрещается.

Для отдельных стандартизованных терминов в стандарте приведены в качестве справочных краткие формы, которые разрешается применять в случаях, исключающих возможность их различного толкования.

Установленные определения можно, при необходимости, изменять по форме изложения, не допуская нарушения границ понятий.

В случаях, когда необходимые и достаточные признаки понятия содержатся в буквальном значении термина, определение не приведено и, соответственно, в графе «Определение» поставлен прочерк.

В стандарте приведен алфавитный указатель содержащихся в нем терминов.

Стандартизованные термины набраны полужирным шрифтом, их краткая форма — светлым.

Термин	Определение
1. Пневмомеханическая прядильная машина	<p>Прядильная машина, осуществляющая формирование пряжи посредством непрерывного присоединения отдельных волокон или группы волокон к бегокнам открытого крутящего конца ранее сформированной пряжи;</p> <p>кручение происходит независимо от наматывания пряжи на нитеноситель</p>
2. Пневмомеханическая прядильная машина роторного типа	<p>Пневмомеханическая прядильная машина, в которой пряжа формируется при помощи прядильного ротора</p>
3. Прядильное место пневмомеханической прядильной машины Прядильное место	<p>Совокупность питающей пакетки волокнистого продукта, прядильного блока, выпускного и наматывающего устройства пневмомеханической прядильной машины (см. справочное приложение)</p>
4. Секция пневмомеханической прядильной машины Секция машины	<p>Транспортабельная сборочная единица пневмомеханической прядильной машины с определенным числом прядильных мест</p>
5. Прядильный блок пневмомеханической прядильной машины Прядильный блок	<p>Сборочная единица пневмомеханической прядильной машины, состоящая из устройства питания, разъединяющего и прядильного устройств и осуществляющая вытягивание и утонение питающего слоя волокнистого продукта, разъединение волокон, формирование и кручение пряжи</p>
6. Прядильное устройство прядильного блока Прядильное устройство	<p>Устройство прядильного блока пневмомеханической прядильной машины, состоящее из прядильного ротора, опоры вращения и деталей, непосредственно участвующих в образовании пряжи</p>
7. Прядильный ротор Ротор	<p>Составная часть прядильного устройства, имеющего полое тело, на внутренней поверхности которого происходит сложение разъединенных волокон и вращением которого осуществляется крутка формируемой пряжи (см. справочное приложение)</p>
8. Поверхность скольжения прядильного ротора Поверхность скольжения ротора	<p>Часть внутренней поверхности прядильного ротора прядильного устройства, предназначенного для укладки и перемещения разъединенных волокон к собирающей поверхности ротора (см. справочное приложение)</p>

Термин	Определение
<p>9. Собирающая поверхность прядильного ротора Собирающая поверхность</p>	<p>Часть внутренней поверхности прядильного ротора, имеющего круговой желоб, расположенный по максимальному диаметру ротора, где волокна собираются в волокнистую ленту (см справочное приложение)</p>
<p>10. Сепаратор прядильного устройства</p>	<p>Диск, расположенный внутри прядильного ротора, направляющий поток разьединенных волокон на поверхность ступеньки ротора и отделяющий этот поток от формируемой пряжи (см справочное приложение)</p>
<p>11. Устройство питания прядильного блока</p>	<p>Устройство питания прядильного блока пневмомеханической прядильной машины, предназначенное для подачи волокнистого продукта к разъединяющему устройству</p>
<p>12. Устройство питания с валиками</p>	<p>Устройство питания прядильного блока, в котором подача волокнистого продукта осуществляется с помощью взаимодействующих валиков (см справочное приложение)</p>
<p>13. Устройство питания с прижимным столиком</p>	<p>Устройство питания прядильного блока, в котором подача волокнистого продукта осуществляется с помощью валика и прижимного столика</p>
<p>14. Разъединяющее устройство прядильного блока Разъединяющее устройство</p>	<p>Устройство прядильного блока пневмомеханической прядильной машины, предназначенное для разъединения подаваемого волокнистого продукта на отдельные волокна или группы волокон</p>
<p>15. Разъединяющее устройство с вытяжным прибором</p>	<p>—</p>
<p>16. Разъединяющее устройство с расчесывающим валиком</p>	<p>—</p>
<p>17. Расчесывающий валик прядильного блока Расчесывающий валик</p>	<p>Валик прядильного блока, снабженный зубцами или иглами для разъединения подаваемого волокнистого продукта на отдельные волокна или группы волокон (см справочное приложение)</p>
<p>18. Сороудаляющая система пневмомеханической прядильной машины Сороудаляющая система</p>	<p>Совокупность устройств пневмомеханической прядильной машины, осуществляющих выделение из волокнистого продукта сорных примесей и их отвод от машины перед транспортированием разьединенных волокон в ротор (см справочное приложение)</p>

Термин	Определение
<p>19 <b>Канал транспортирования волокон</b></p>	<p>Канал в корпусе прядильного блока пневмомеханической прядильной машины, через который отдельные волокна или группы волокон транспортируются потоком воздуха от разъединяющего устройства в прядильную камеру (см справочное приложение)</p>
<p>20 <b>Прядильная камера прядильного блока</b> Прядильная камера</p>	<p>Полость, расположенная в прядильном блоке пневмомеханической прядильной машины, в которой происходит формирование пряжи, ограниченная внутренними поверхностями ротора, сепаратором, каналом отвода пряжи и торцевой стенкой корпуса прядильного блока</p>
<p>21 <b>Канал отвода пряжи</b></p>	<p>Канал прядильной камеры прядильного блока с постоянным сечением, соединенный с отводной трубкой, которая служит для отвода формируемой пряжи к выпускному устройству, а также для заправки пряжи в прядильный ротор во время устранения ее обрыва (см справочное приложение)</p>
<p>22 <b>Канал отвода технологического воздуха прядильного блока</b> Канал отвода технологического воздуха</p>	<p>Канал в корпусе прядильного блока пневмомеханической прядильной машины, через который воздух, транспортирующий волокна в прядильную камеру, отводится от прядильного блока (см. справочное приложение)</p>
<p>23 <b>Выпускное устройство пневмомеханической прядильной машины</b> Выпускное устройство</p>	<p>Система взаимодействующих валов пневмомеханической прядильной машины, обеспечивающая вывод сформированной пряжи из прядильного устройства с постоянной скоростью (см. справочное приложение)</p>
<p>24 <b>Самоостанов прядильного блока</b> Самоостанов</p>	<p>Устройство для контроля работы прядильного блока и его выключения при обрыве пряжи, а также для обеспечения сигнализации (см справочное приложение)</p>
<p>25 <b>Устройство индивидуальной заправки пневмомеханической прядильной машины</b> Устройство индивидуальной заправки</p>	<p>Устройство пневмомеханической прядильной машины для подачи пряжи определенной длины в прядильный ротор и синхронизации работы механизмов, связанных с устранением обрыва пряжи на прядильном месте</p>

Термин	Определение
26. <b>Наматывающее устройство пневмомеханической прядильной машины</b> Наматывающее устройство	Совокупность механизмов пневмомеханической прядильной машины для наматывания отведенной пряжи из прядильного устройства на нитеноситель (см справочное приложение)
27. <b>Система массовой заправки пневмомеханической прядильной машины</b> Система массовой заправки	Совокупность механизмов пневмомеханической прядильной машины, обеспечивающих синхронизацию операций при массовой заправке пряжи всех прядильных блоков во время запуска машины
28. <b>Устройство съема паковок</b>	Устройство, устанавливаемое на пневмомеханическую прядильную машину, и обеспечивающее последовательный съем паковок и установку нитеносителей без перерыва прядения
29. <b>Устройство автоматического устранения дефектов пряжи</b>	Устройство, устанавливаемое на пневмомеханическую прядильную машину и осуществляющее поиск и устранение дефектов пряжи, появляющихся при прядении

### АЛФАВИТНЫЙ УКАЗАТЕЛЬ ТЕРМИНОВ

Блок пневматической прядильной машины прядильный	5
Блок прядильный	5
Валик прядильного блока расчесывающий	17
Валик расчесывающий	17
Камера прядильная	20
Камера прядильного блока прядильная	20
Канал отвода пряжи	21
Канал отвода технологического воздуха	22
Канал отвода технологического воздуха прядильного блока	22
Канал транспортирования волокон	19
Машина прядильная пневмомеханическая	1
Машина прядильная пневмомеханическая роторного типа	2
Место пневмомеханической прядильной машины прядильное	3
Место прядильное	3
Поверхность прядильного ротора собирающая	9
Поверхность собирающая	9
Поверхность скольжения прядильного ротора	8
Поверхность скольжения ротора	8
Ротор	7
Ротор прядильный	7
Самоостанов	24
Самоостанов прядильного блока	24
Секция машины	4
Секция пневмомеханической прядильной машины	4

Сепаратор прядильного устройства	10
Система массовой заправки	27
Система массовой заправки пневмомеханической прядильной машины	27
Система пневмомеханической прядильной машины сороудаляющая	18
Система сороудаляющая	18
Устройство автоматического устранения дефектов пряжи	29
Устройство выпускное	23
Устройство индивидуальной заправки	25
Устройство индивидуальной заправки пневмомеханической прядильной машины	25
Устройство наматывающее	26
Устройство питания прядильного блока	11
Устройство питания с валиками	12
Устройство питания с прижимным столиком	13
Устройство пневмомеханической прядильной машины выпускное	23
Устройство пневмомеханической прядильной машины наматывающее	23
Устройство прядильного блока прядильное	6
Устройство прядильного блока разъединяющее	14
Устройство прядильное	6
Устройство разъединяющее	14
Устройство с вытяжным прибором разъединяющее	17
Устройство с расчесывающим валиком разъединяющее	13
Устройство съема паковок	28

---



## ПРЯДИЛЬНОЕ МЕСТО

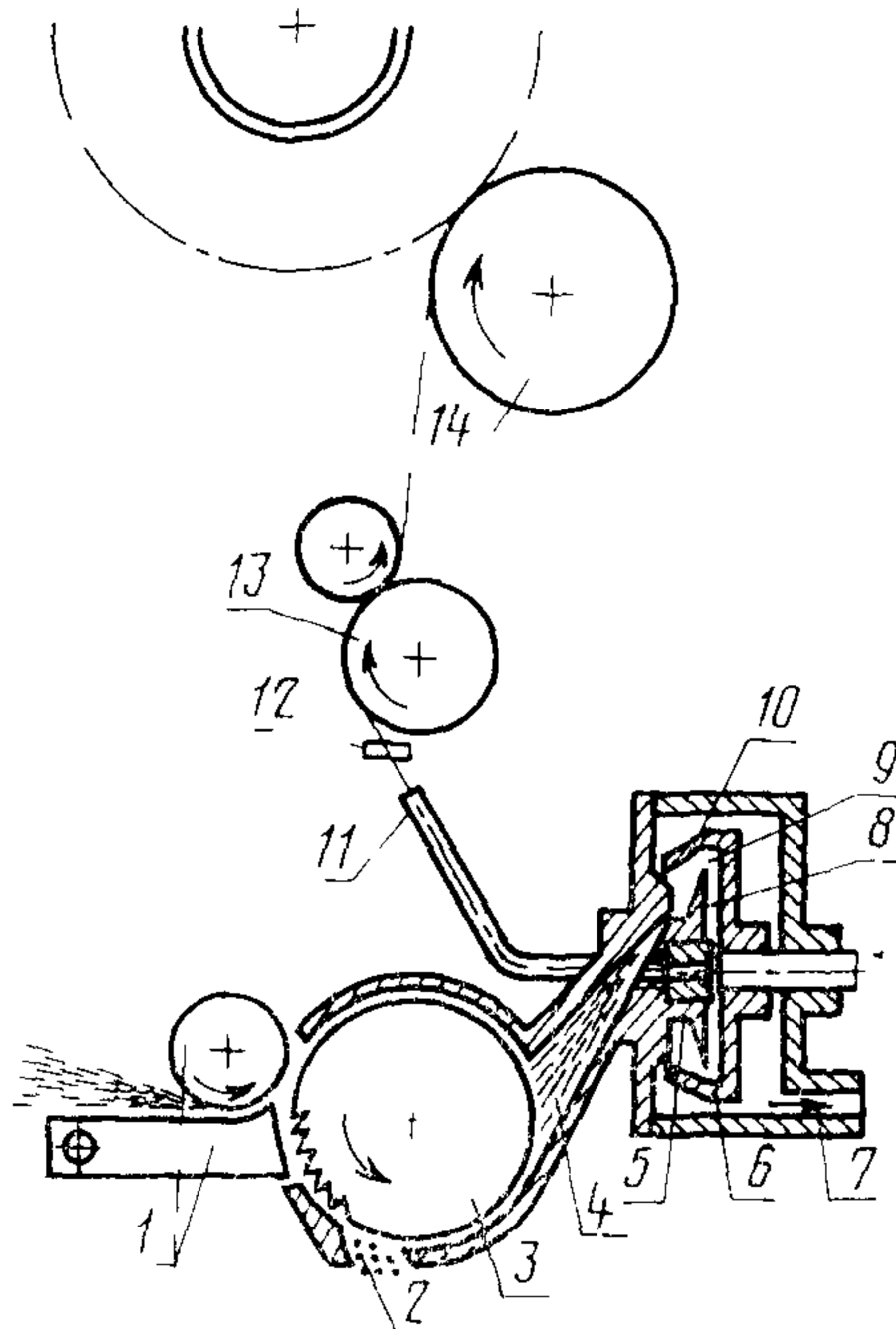

1—устройство питания 2—собирающая система 3—расчесывающий вилочный аппарат 4—канал транспортирования волокон 5—канал отвода пряжи 6—прядильный ротор 7—канал отвода технологического воздуха 8—сепаратор прядильного устройства 9—собирающая поверхность прядильного ротора 10—поверхность слотжения прядильного ротора 11—канал отвода пряжи 12—самоочистное устройство 13—внешнее устройство 14—намоточное устройство

Редактор *В. П. Огурцов*  
Технический редактор *Л. Я. Митрофанова*  
Корректор *В. И. Воронцова*

Слано в наб. 22 04 83 Подп. в печ. 16 06 83 0,625 п. л. 0,57 уч -изд. л Тир. 8000 Цена 3 коп.

---

Ордена «Знак Почета» Издательство стандартов, 123557, Москва, Новопресненский пер., 3  
Калужская типография стандартов, ул. Московская, 256 Зак. 170