

**Штампы для листовой штамповки****КОЛЬЦА ПРОМЕЖУТОЧНЫЕ ДЛЯ НАПРАВЛЯЮЩИХ  
СТУПЕНЧАТЫХ КОЛОНОК****Конструкция и размеры****ГОСТ  
24561—81\***Sheet stamping dies. Middle band rings for guide posts  
with flute. Design and dimensions**(СТ СЭВ 1305—78)**

ОКП 39 6330

**Постановлением Государственного комитета СССР по стандартам от 27 января  
1981 г. № 254 срок введения установлен****с 01.01.82****Проверен в 1986 г.****Несоблюдение стандарта преследуется по закону**

1. Настоящий стандарт распространяется на промежуточные кольца для крепления направляющих ступенчатых колонок исполнения 1 по ГОСТ 13119—81, устанавливаемых методом заливки в направляющих узлах штампов.

Стандарт полностью соответствует СТ СЭВ 1305—78.

2. Конструкция и размеры промежуточных колец для направляющих ступенчатых колонок должны соответствовать указанным на чертеже и в таблице.

**Издание официальное****Перепечатка воспрещена**

\* Переиздание (июнь 1987 г.) с Изменением № 1, утвержденным в марте 1986 г. (ИУС 6—86).

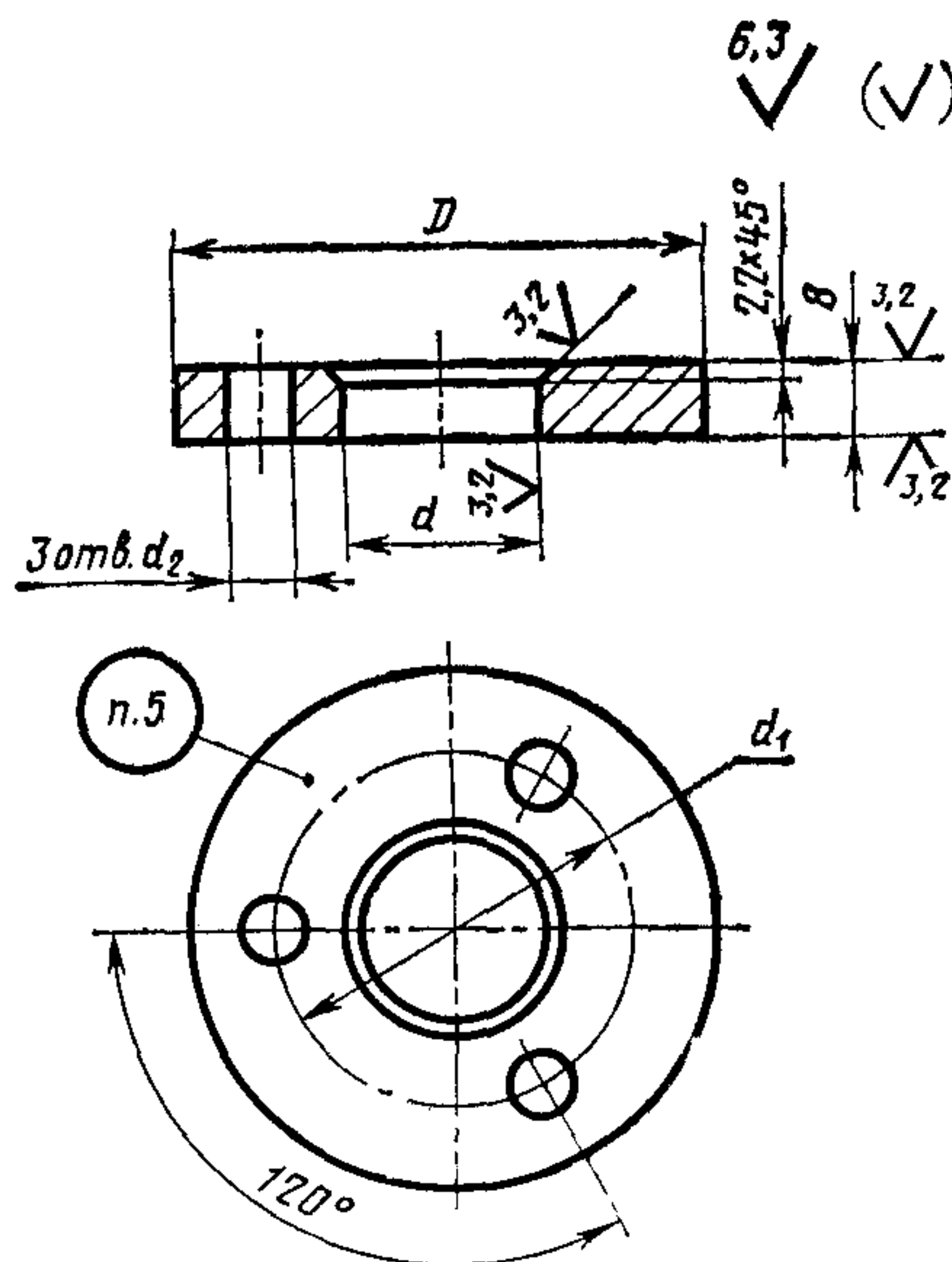

Размеры в мм

Обозначение промежуточных колец	Применяемость	$d$ (пред. откл. по D11)	$D$	$d_1$	$d_2$	Масса, кг, не более
1035-0411		28	63	48	7	0,148
1035-0412		32	77	58	9	0,136
1035-0413		36	87	68	11	0,214
1035-0414		40	110	87	11	0,199
1035-0415		45	125	103	11	0,259
1035-0416		50	160	130	14	0,235
1035-0417		56	200	163	14	0,421
1035-0418		63				0,379
1035-0419		71				0,500
1035-0421		80				0,432
1035-0422		90				0,829
1035-0423		100				0,734
1035-0424		125				1,165

Пример условного обозначения промежуточного кольца размером  $d=28$  мм:

*Кольцо 1035-0411 ГОСТ 24561—81*

(Измененная редакция, Изм. № 1).

3. Материал — сталь марки 35 по ГОСТ 1050—74. Допускается применение конструкционной качественной стали с минимальным временным сопротивлением разрыву  $R_m=340$  МПа (Н/мм<sup>2</sup>).

4. Остальные технические требования — по ГОСТ 22472—77.

5. Маркировать: условное обозначение без наименования и товарный знак предприятия-изготовителя. Допускается маркировать на бирке для партии.

6. Примеры применения промежуточных колец приведены в справочном приложении 2 к ГОСТ 13119—81.

