



**ГОСУДАРСТВЕННЫЙ СТАНДАРТ
СОЮЗА ССР**

**ПРИБОРЫ ПОЛУПРОВОДНИКОВЫЕ
СИЛОВЫЕ**

ГАБАРИТНЫЕ И ПРИСОЕДИНИТЕЛЬНЫЕ РАЗМЕРЫ

**ГОСТ 23900—87
(СТ СЭВ 1136—86)**

Издание официальное

Цена 5 коп

ГОСУДАРСТВЕННЫЙ КОМИТЕТ СССР ПО СТАНДАРТАМ

Москва

ПРИБОРЫ ПОЛУПРОВОДНИКОВЫЕ СИЛОВЫЕ**Габаритные и соединительные размеры**Power semiconductor devices
Overall and mounting dimensions**ГОСТ
23900-87****[СТ СЭВ 1136-86]**

ОКП 34 1700

Срок действия с **01.07.88**
до **01.07.93**

Настоящий стандарт распространяется на силовые полупроводниковые приборы — диоды и тиристоры (далее — приборы) на токи 10 А и более.

1. ОБОЗНАЧЕНИЯ

1.1. Буквенные обозначения и наименования размеров элементов конструкции приборов приведены на черт. 1—7 и в табл. 1.

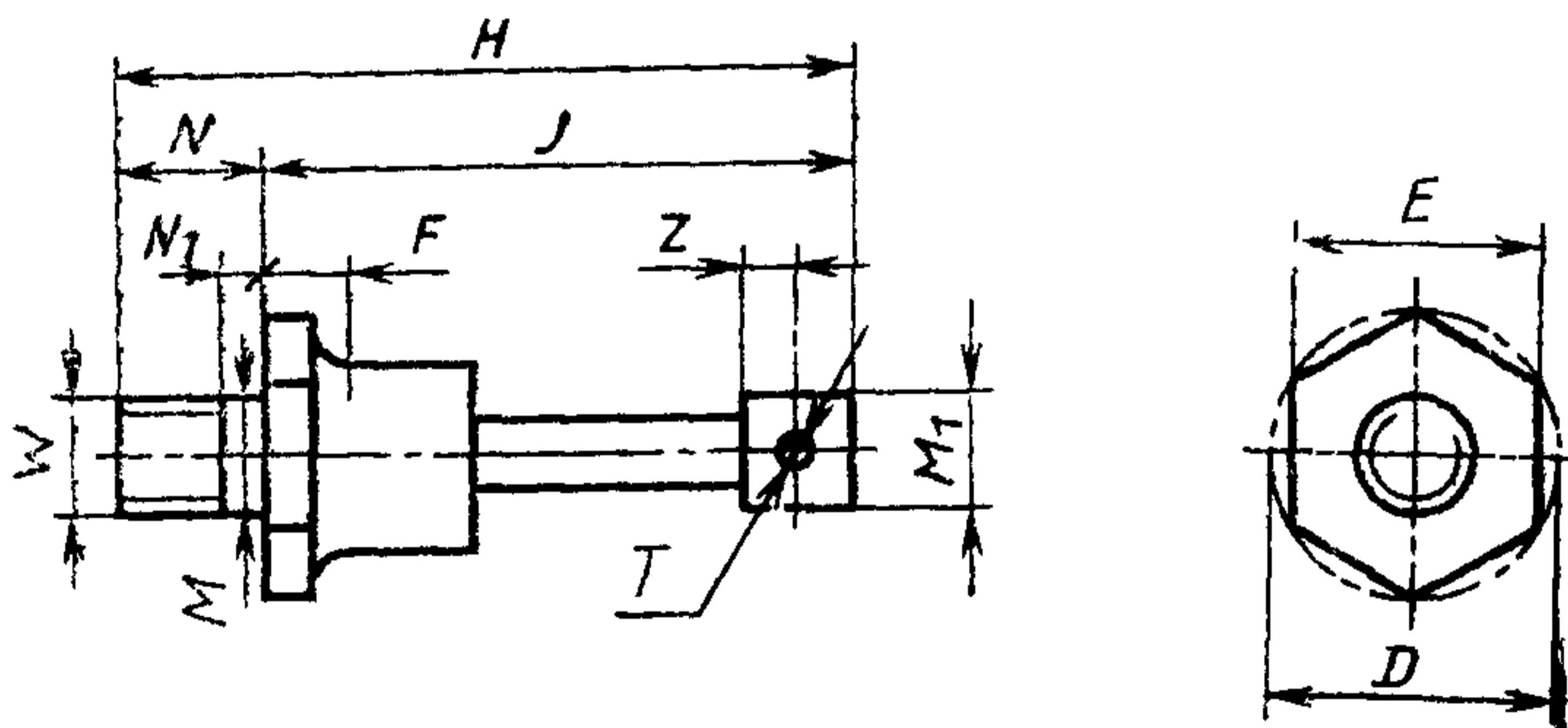
Диод штыревого исполнения с жестким выводом

Черт. 1



Тиристор штыревого исполнения с жесткими выводами

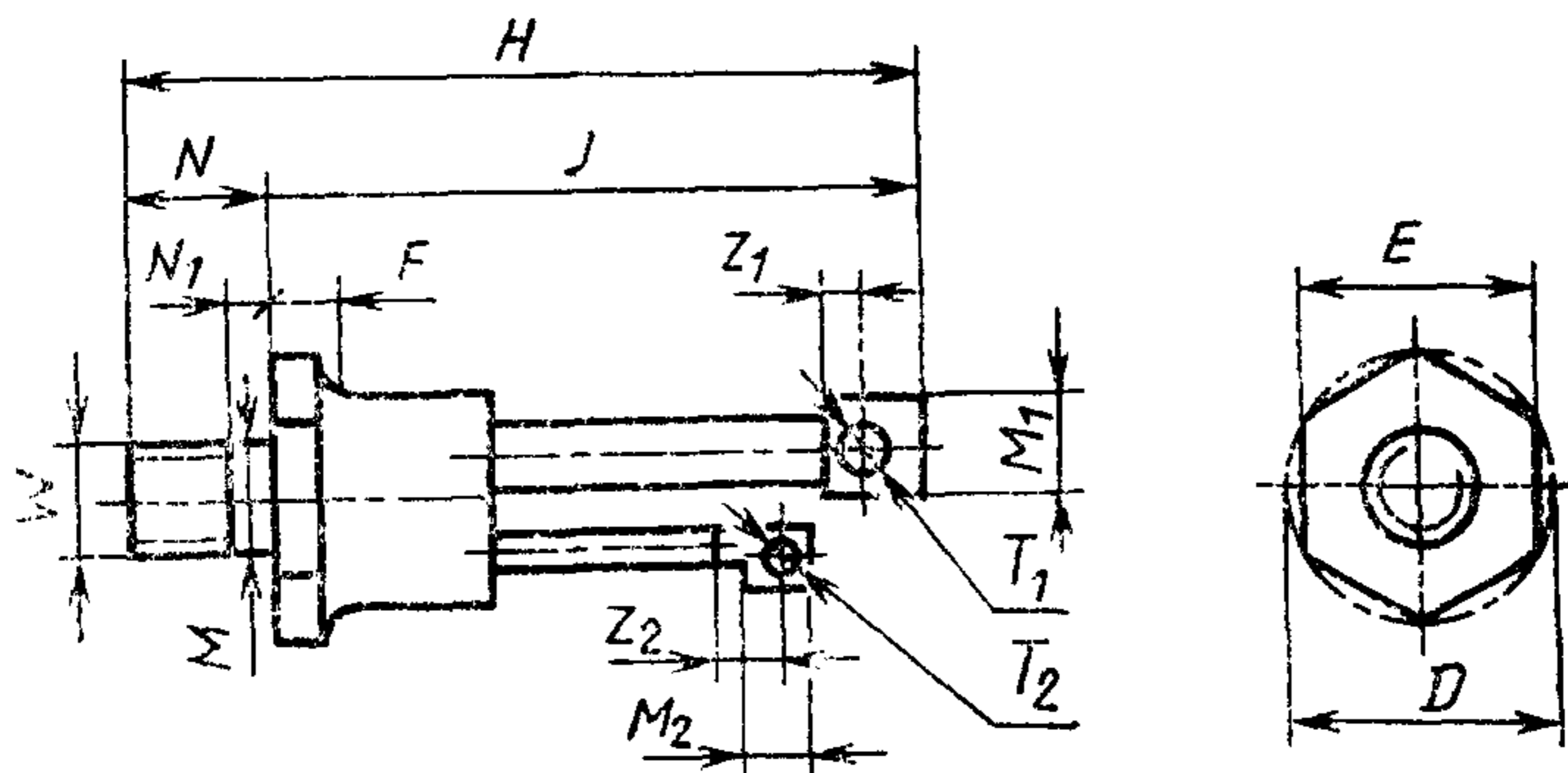

Черт. 2

Диод штыревого исполнения с гибким выводом

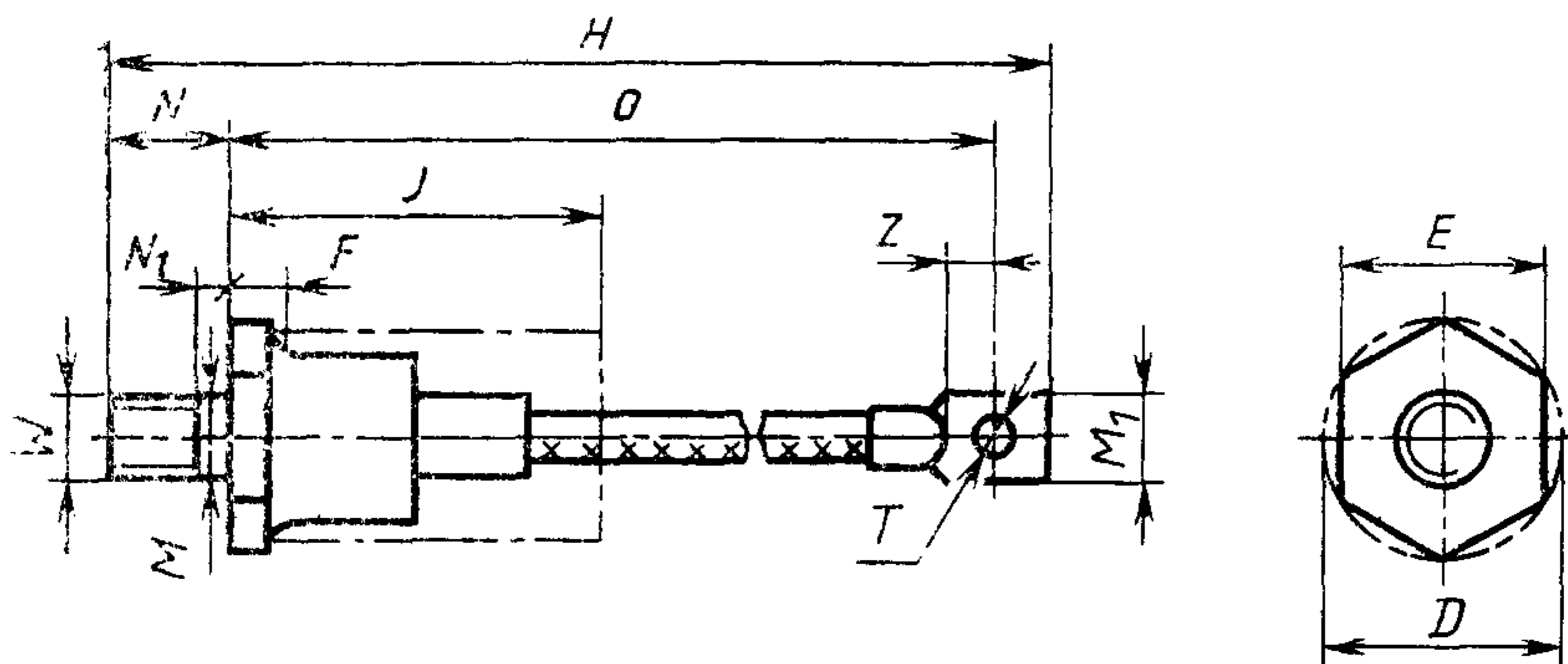

Черт. 3

Тиристор штыревого исполнения с гибкими выводами

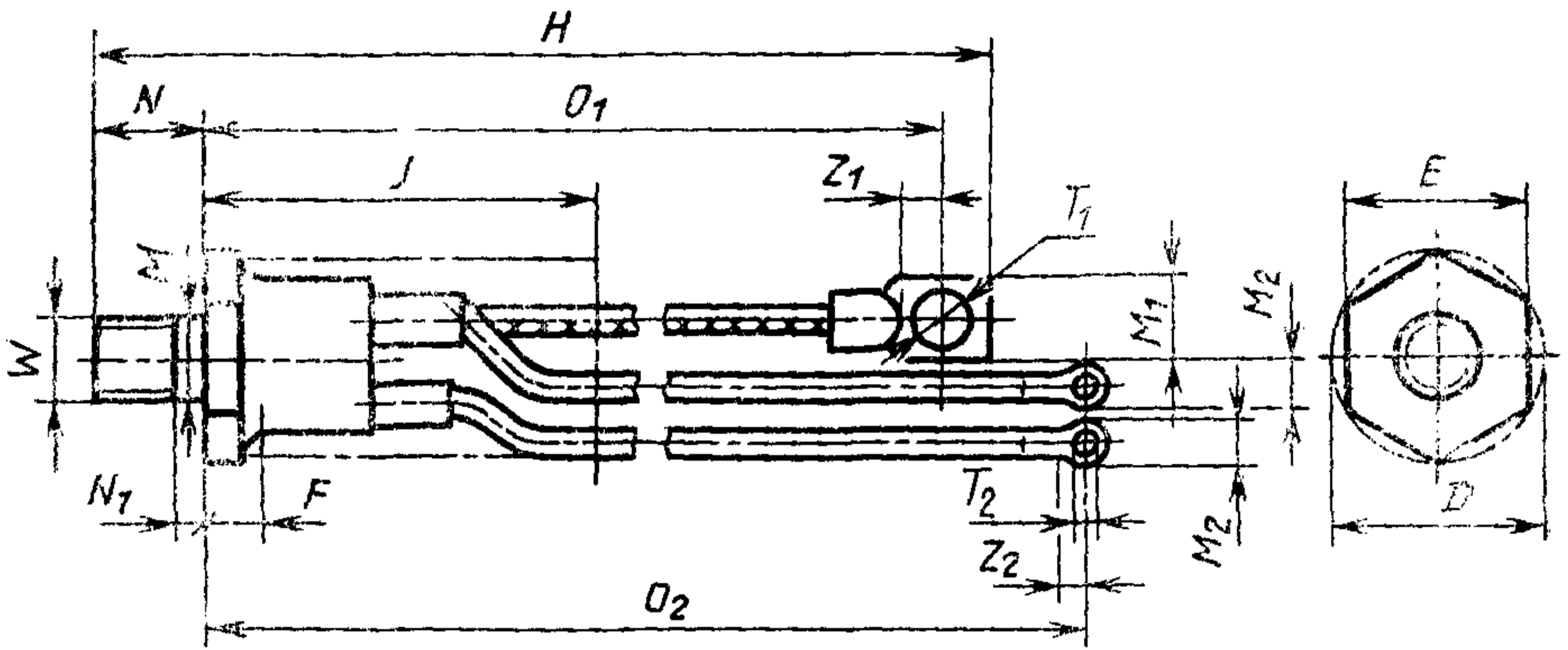

Черт. 4

Диод таблеточного исполнения

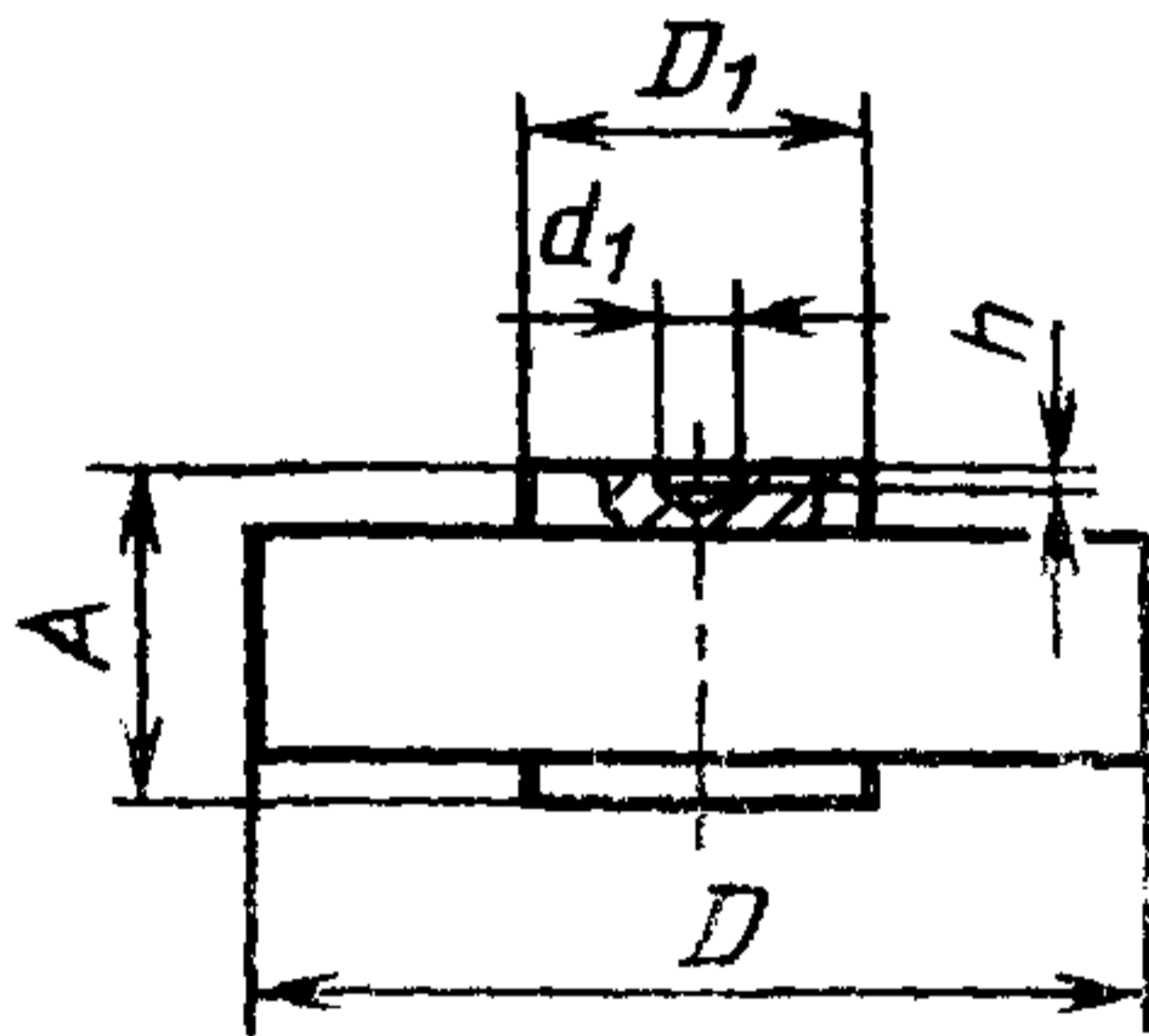

Черт. 5

Тиристор таблеточного исполнения

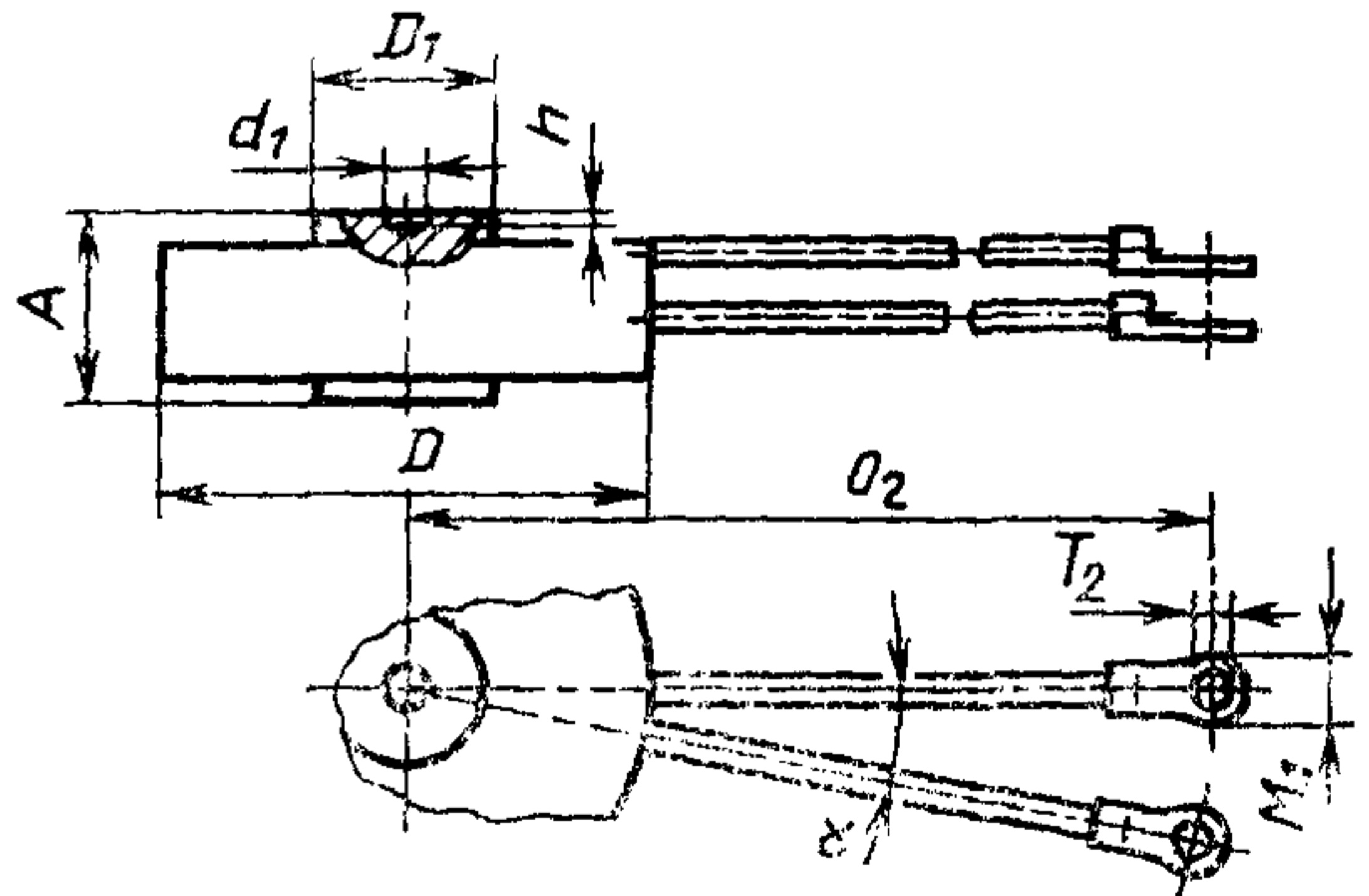

Черт. 6

Лепесток разъемного соединения
управляющего и дополнительного
основного выводов тиристоры штыревого
и таблеточного исполнения

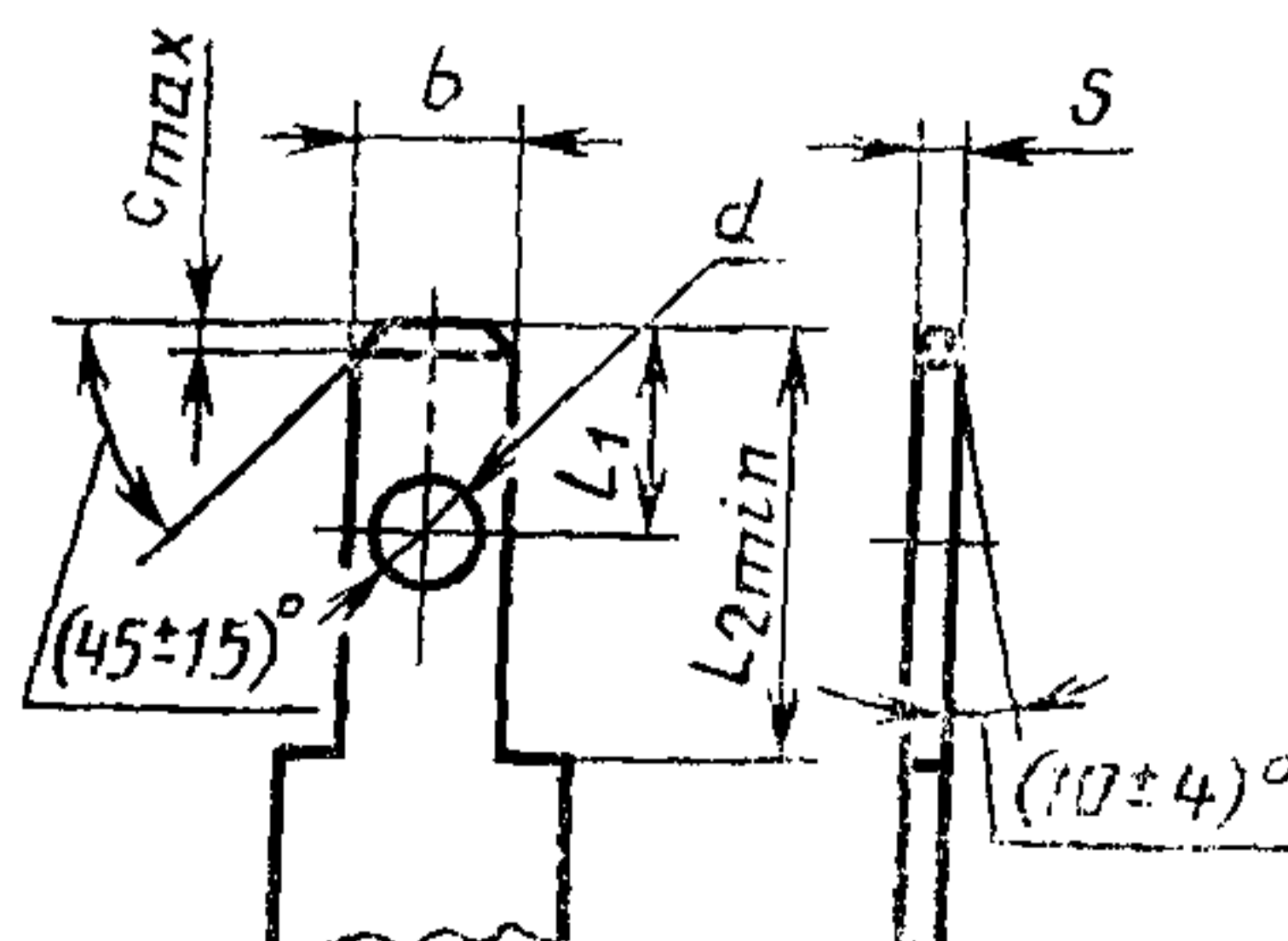

Черт. 7

Обозначение размера	Наименование размера элементов конструкции прибора
H	Общая длина прибора, включая выводы
I	Установочная высота прибора
O	Длина вывода диода
O₁	Длина основного вывода тиристора
O₂	Длина управляющего и дополнительного основного выводов тиристора
D	Наибольший диаметр корпуса
D₁	Диаметр контактной поверхности
W	Диаметр резьбы монтажного винта
N	Длина монтажного винта
E	Размер шестигранника под ключ
A	Высота прибора таблеточного исполнения
T	Диаметр отверстия на наконечнике вывода диода
T₁	Диаметр отверстия на наконечнике основного вывода тиристора
T₂	Диаметр отверстия на наконечнике управляющего и дополнительного основного выводов тиристора
Z	Размер плоской части наконечника основного вывода диода
Z₁	Размер плоской части наконечника основного вывода тиристора
Z₂	Размер плоской части наконечника управляющего и дополнительного основного выводов тиристора
M₁	Ширина наконечника основного вывода диода и тиристора
M₂	Ширина наконечника управляющего и дополнительного основного выводов тиристора
S	Толщина лепестка под разъемное соединение управляющего и дополнительного основного выводов тиристора
b	Ширина лепестка под разъемное соединение управляющего и дополнительного основного выводов тиристора
L₁	Расстояние до центра отверстия на лепестке под разъемное соединение управляющего и дополнительного основного выводов тиристора
L_{2min}	Длина лепестка под разъемное соединение управляющего и дополнительного основного выводов тиристора
d	Диаметр отверстия на лепестке под разъемное соединение управляющего и дополнительного основного выводов тиристора
d₁	Диаметр отверстия для центрирования приборов таблеточного исполнения
•	Ширина фасок на лепестке под разъемное соединение управляющего и дополнительного основного выводов тиристора
h	Глубина отверстия для центрирования приборов таблеточного исполнения
α	Угол между выводами в тиристорах таблеточного исполнения
M d₂	Диаметр участка без резьбы или проточки монтажного винта
N₁	Ширина участка без резьбы или проточки монтажного винта
F	Высота условного цилиндра, где размещаются элементы конструкции корпуса прибора штыревого исполнения, обеспечивающие их герметизацию

2. ГАБАРИТНЫЕ И ПРИСОЕДИНИТЕЛЬНЫЕ РАЗМЕРЫ

2.1. Конструкция приборов штыревого исполнения должна вписываться в цилиндр, диаметр которого не больше размера шестигранника под ключ *E*.

2.2. Длина гибкого вывода диода *O* и основного вывода тиристора *O*₁ должна выбираться из ряда: (100±10); (125±12); (150±10); (200±15); (250±10) мм.

2.3. Диаметр отверстия на наконечнике вывода диода *T* и основного вывода тиристора *T*₁ должен выбираться из ряда: 1,5; 2,2; 3,2; 4,3; 5,3; 6,4; 8,4; 10,5; 12,5 мм.

2.4. Длина гибкого управляющего и дополнительного основного выводов тиристора таблеточного исполнения *O*₂ должна выбираться из ряда: (110±10); (140±10); (160±5); (215±5); (265±10); (300±30) мм.

2.5. Диаметр отверстия на наконечнике управляющего и дополнительного основного выводов тиристора *T*₂ должен выбираться из ряда:

1) для гибких выводов — 3,2; 4,3; 5,3 мм;

2) для жестких выводов — 1,1; 1,5; 2,2; 2,7; 3,2; 4,3; 5,3 мм.

Примечание. Размер 5,3 мм не распространяется на приборы таблеточного исполнения.

2.6. При наличии в приборах лепестка размеры под разъемное соединение управляющего и (или) дополнительного основного выводов тиристора должны соответствовать указанным на черт. 7 и в табл. 2.

Таблица 2

мм					
<i>b</i>	<i>s</i>	<i>d</i>	<i>c</i> _{max}	<i>L</i> ₁	<i>L</i> ₂ min
2,8±0,1	0,5±0,025	1,2±0,1	0,7	1,6 ^{+0,25} _{-0,20} ; 2,2±0,5	7
4,8±0,1	0,8±0,03	1,4±0,2	1,2	2,5*±0,5; 3,2 ^{+0,35} _{-0,25}	7
6,3 ^{+0,15} _{-0,1}	0,8±0,03	1,6±0,2	1,3	4,0 ^{+0,4} _{-0,3}	8

* Размер предпочтителен.

2.7. При таблеточном исполнении в тиристорах дополнительного основного вывода, он должен быть сдвинут относительно управляющего вывода на угол в любом направлении в соответствии с черт. 8.

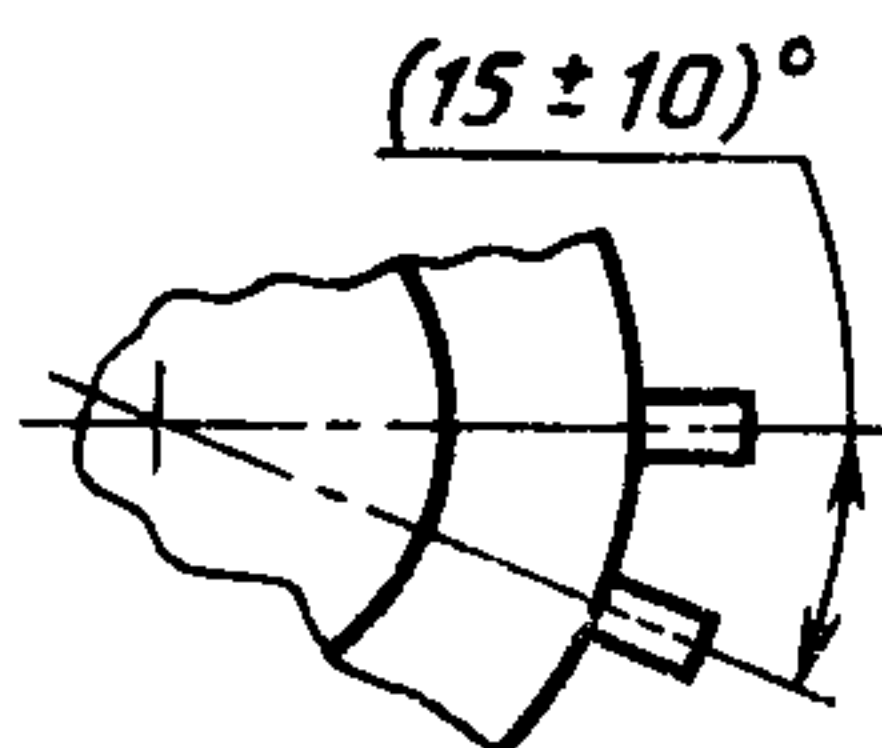

Черт. 8

2.8. Соотношения между размерами приборов штыревого исполнения (размер шестигранника под ключ E , диаметр резьбы монтажного винта W , длины винта N , диаметры отверстий на наконечнике вывода диода T и основного вывода тиристора T_1 должны соответствовать приведенным в табл. 3.

Таблица 3

E	W	$N \pm 1$		$T; T_1$
		мм		
		Короткий винт	Длинный винт	
11	M5	8	11	
14	M6	9	12	
17	M8; M6	10; 9*	14, 12*	6,4
22	M10	13	16	8,4
27	M12	13	18	6,4*; 8,4
32	M16 × 1,5; M20 × 1,5*	13	20	8,4*; 10,5
41	M24 × 1,5; M20 × 1,5*	19	28	10,5*; 12,5

* Для вновь разрабатываемых приборов не применять.

Примечание. Размеры $T; T_1$ указаны для приборов с гибкими выводами.

2.9. Размеры отверстия для центрирования на приборах табличного исполнения с выступающими контактными поверхностями — согласно черт. 9.

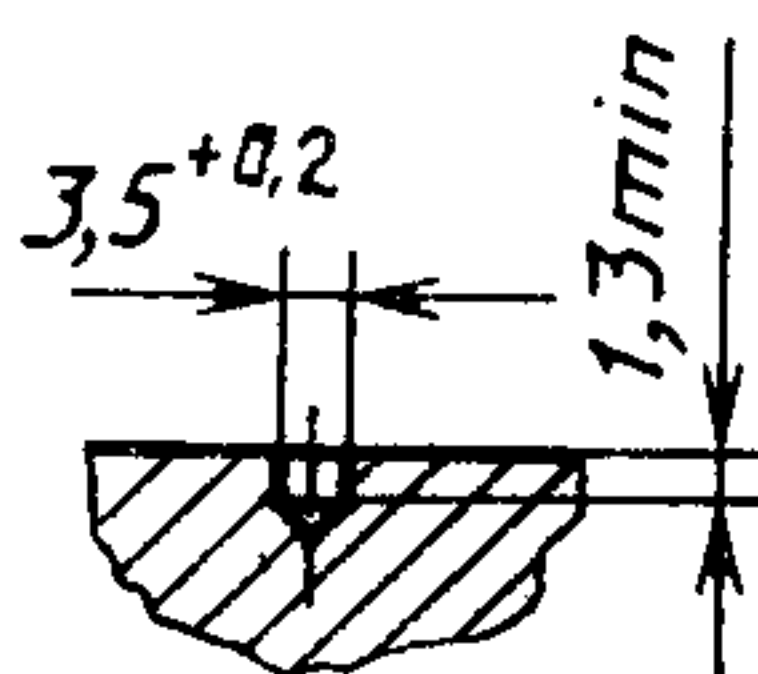

Черт. 9

2.10. Неуказанные предельные отклонения размеров:
отверстий — по Н14;

остальных — по $\pm \frac{ITM}{2}$.

2.11. Габаритные и присоединительные размеры приборов штыревого исполнения с жесткими выводами должны соответствовать указанным на черт. 10 и 11 и в табл. 4.

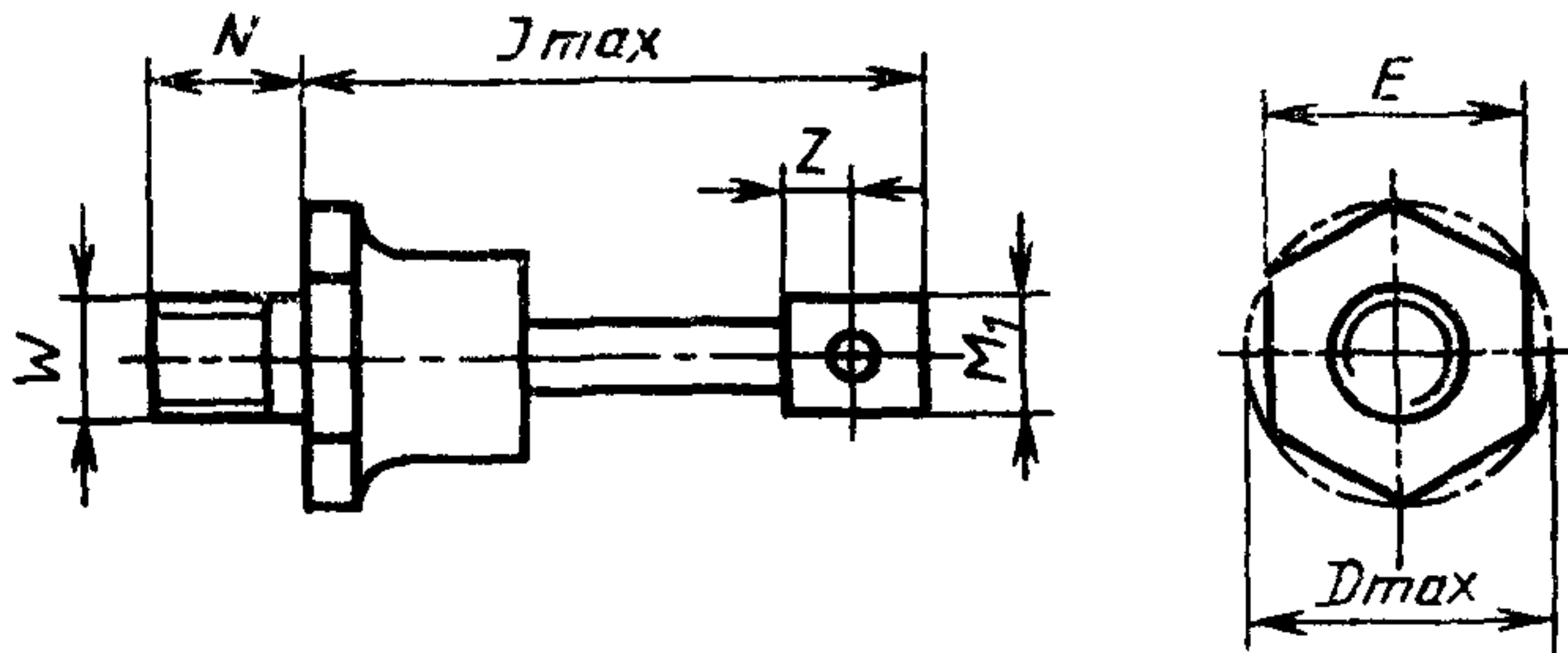

Черт. 10

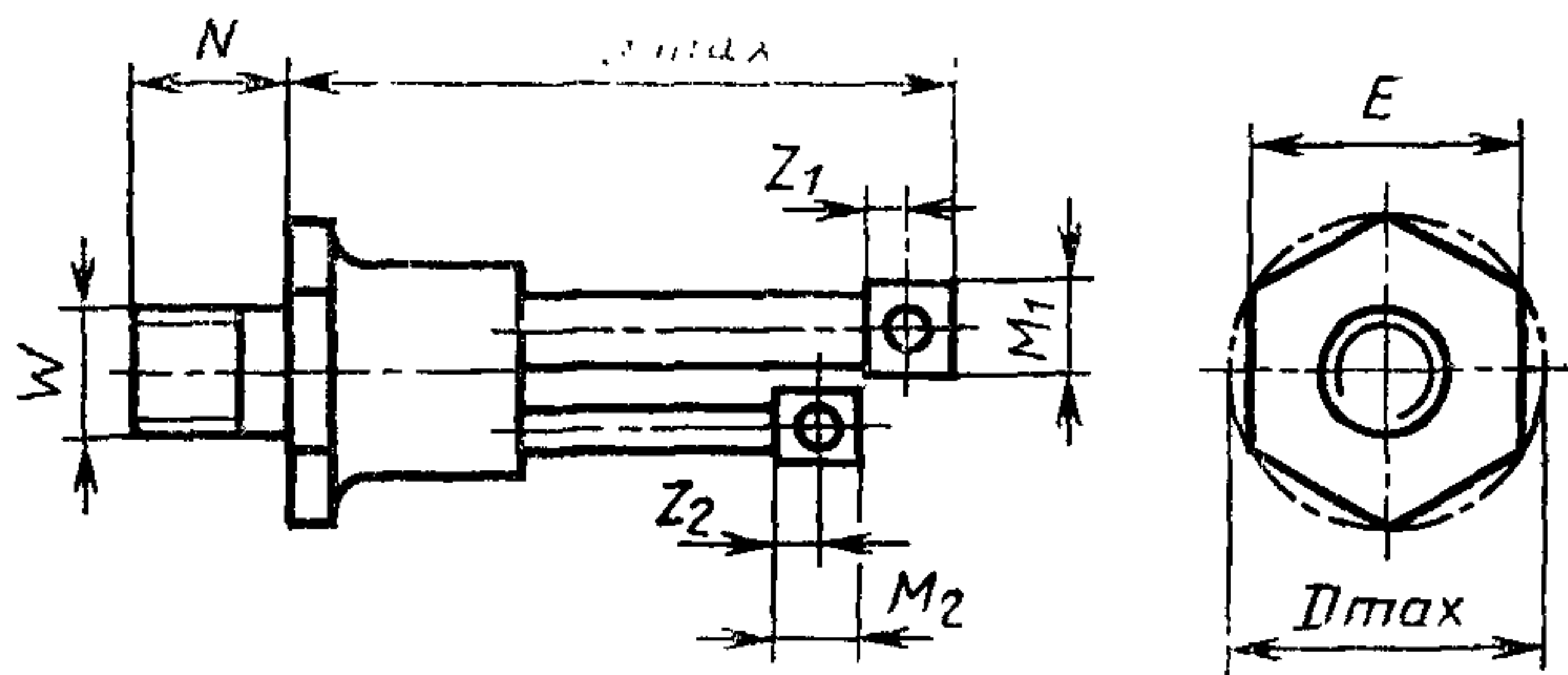

Черт. 11

Таблица 4

мм

E	W	$N_{\pm 1}$	I_{\max}	D_{\max}	M	M_1	M_2	Z	Z_1	Z_2
11	M5	11	24	12,7	4,0	2,5	3,0	2,2	3,5	1,5
14	M6	9*	30	16,2	7,2	7,0	2,5	4,0	7,0	1,25
14	M6	12	30	16,2	7,2	7,0	2,5	4,0	7,0	1,25
17	M8; M6*	10; 9*	39	20,0	10,0	6,3	2,5	5,0	4,0	1,25
17	M8; M6*	14; 12*	39	20,0	10,0	6,3	2,5	5,0	4,0	1,25
22	M10	13*	55	25,4	—	10,4	2,5	—	5,0	1,25
22	M10	16	55	25,4	—	10,4	2,5	—	5,0	1,25
27	M12	13	73	31,2	—	10,4	2,5	—	5,0	1,25
27	M12	18	73	31,2	—	10,4	2,5	—	5,0	1,25

* Для вновь разрабатываемых приборов не применять.

2.12. Габаритные и присоединительные размеры приборов штыревого исполнения с гибким основным выводом должны соответствовать указанным на черт. 12 и 13 и в табл. 5 и 6 соответственно.

Диоды могут поставляться без гибкого основного вывода.

Тиристоры могут поставляться без дополнительного основного вывода, без дополнительного основного и гибкого управляющего выводов или без основного, дополнительного основного и гибкого управляющих выводов.

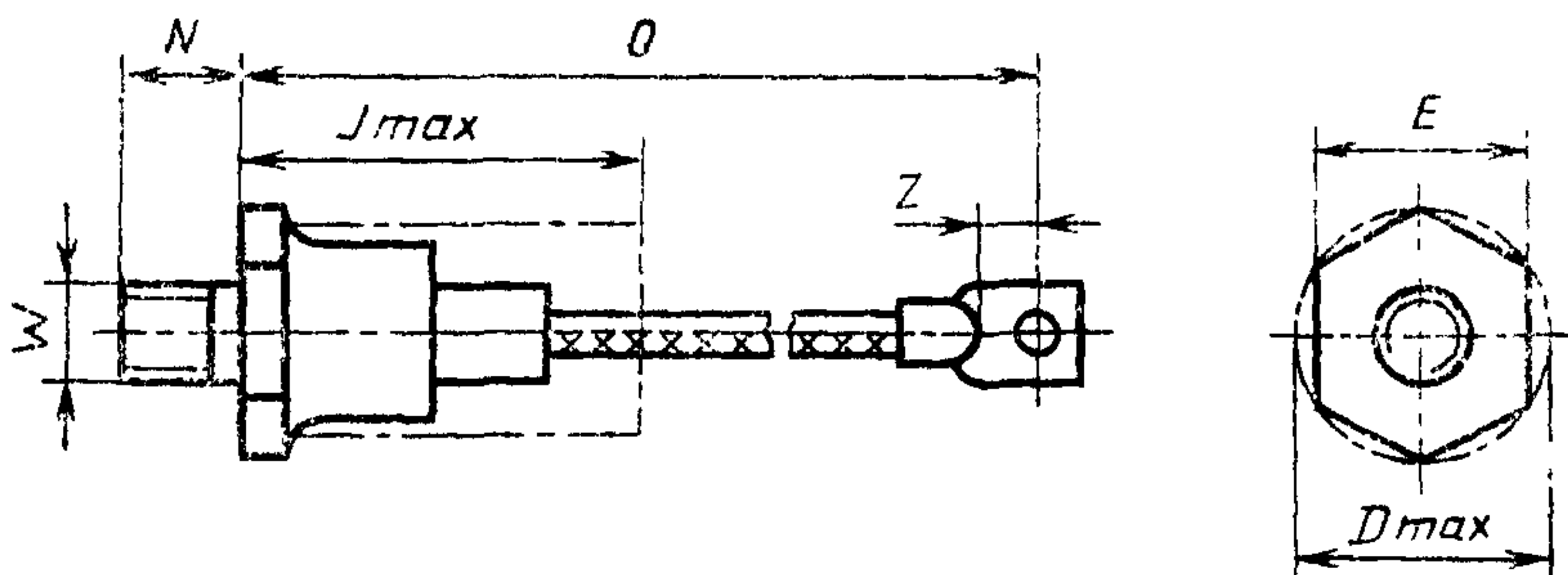

Черт. 12

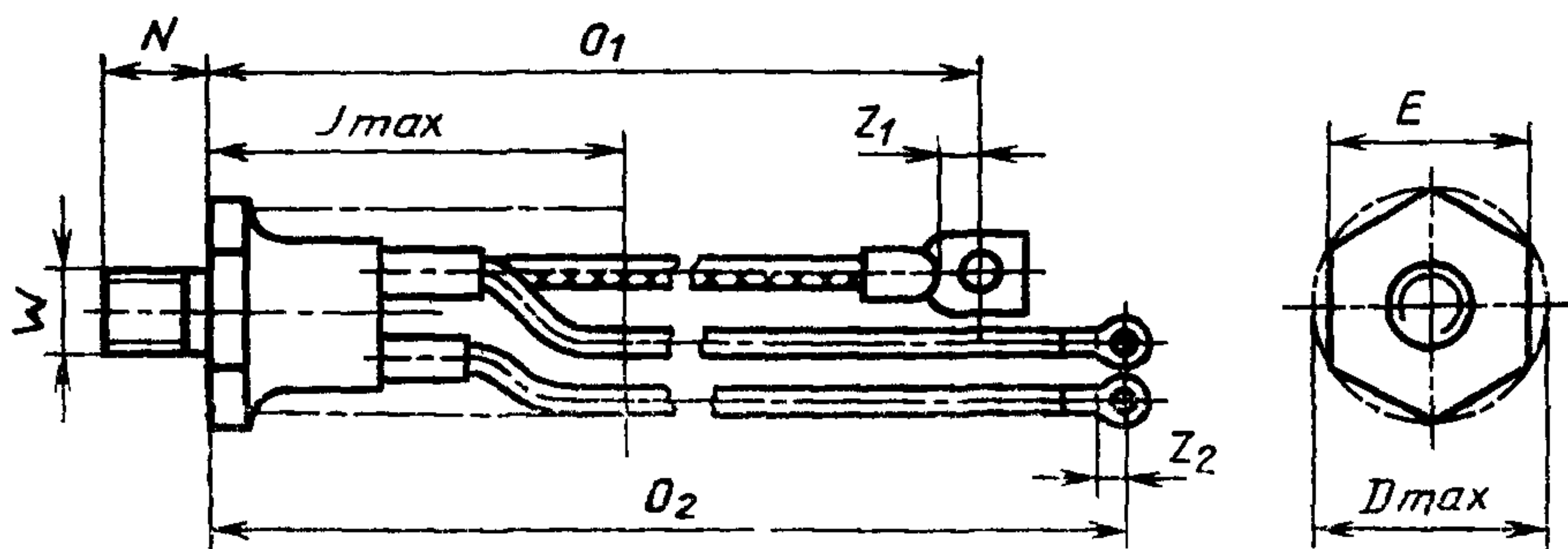

Черт. 13

Таблица 5

мм						
E	W	$N \pm 1$	I_{\max}	O	D_{\max}	Z
17	M8; M6*	10; 9*	45,0	150 ± 10	20,0	—
17	M8; M6*	14; 12*	45,0	150 ± 10	20,0	—
22	M10	13*	60,0	150 ± 10	25,4	10
22	M10	16	60,0	150 ± 10	25,4	—
27	M12	13	70,0	150 ± 10	31,2	13
27	M12	18*	70,0	150 ± 10	31,2	—
32	M16×1,5	13	85,5	200 ± 15	37,0	13
32	M16×1,5	20	85,5	200 ± 15	37,0	—
32	M20×1,5*	16*	85,5	200 ± 15	37,0	—
41	M24×1,5; M20×1,5*	19	110,0	250 ± 10	47,4	13

* Для вновь разрабатываемых приборов не применять.

Примечание. Размер O является основным размером. Допускается использование гибких выводов длиной из ряда, установленного в п. 2.2

Таблица 6

мм								
E	W	$N \pm 1$	I_{\max}	O_1	O_2	D_{\max}	Z_1	Z_2
17	M8; M6*	10; 9*	45	150 ± 10	160 ± 5	20,0	—	—
17	M8; M6*	14; 12*	45	150 ± 10	160 ± 5	20,0	—	—
22	M10	13*	60	150 ± 10	160 ± 5	25,4	—	—
22	M10	16	60	150 ± 10	160 ± 5	25,4	—	—
27	M12	13	70	150 ± 10	160 ± 5	31,2	13	6
27	M12	18*	70	150 ± 10	160 ± 5	31,2	—	—
32	M16×1,5	13	85,5	200 ± 15	215 ± 5	37,0	13	6
32	M16×1,5	20	85,5	200 ± 15	215 ± 5	37,0	—	—
32	M20×1,5*	16*	85,5	200 ± 15	215 ± 5	37,0	—	—
41	M24×1,5 M20×1,5	19	110	250 ± 10	265 ± 10	47,4	13	6

* Для вновь разрабатываемых приборов не применять.

Примечание. Размеры O_1 и O_2 являются основными размерами. Допускается использование гибких выводов длиной из рядов, установленных в пп. 2.2 и 2.4.

2.13. Габаритные и присоединительные размеры приборов табличного исполнения должны соответствовать указанным на черт. 14 и 15 и в табл. 7.

Тиристоры могут поставляться без дополнительного основного или без дополнительного основного и гибкого управляющего выводов.

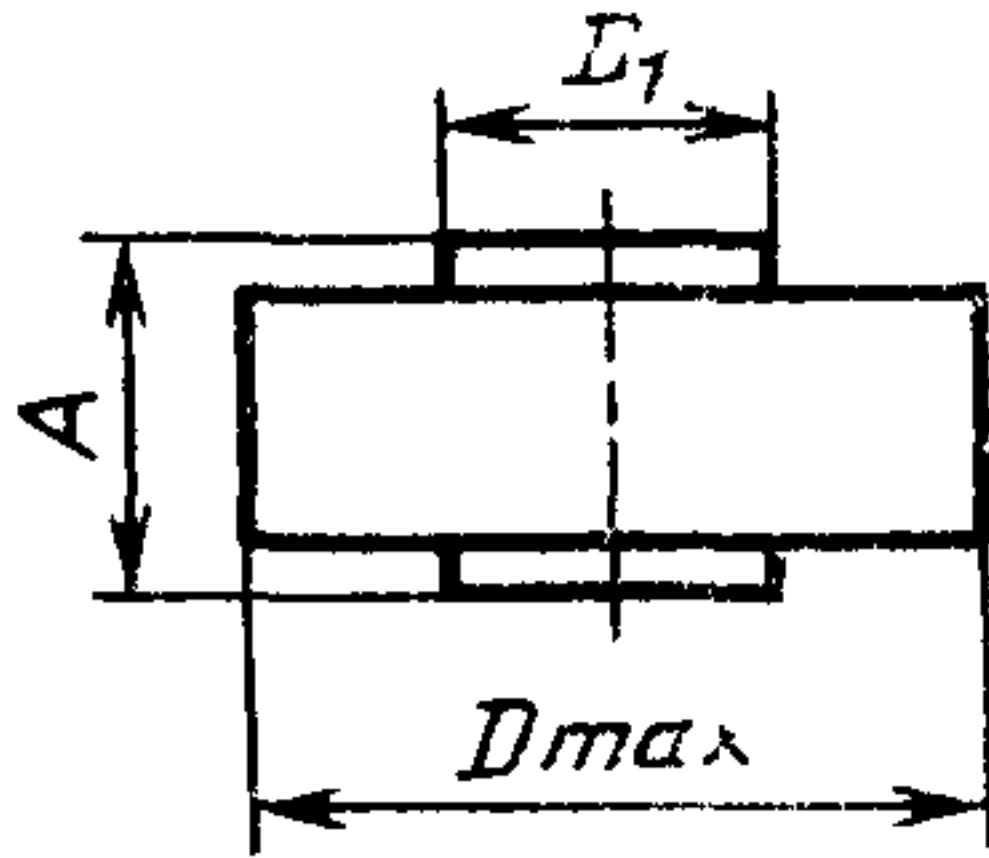

Черт. 14

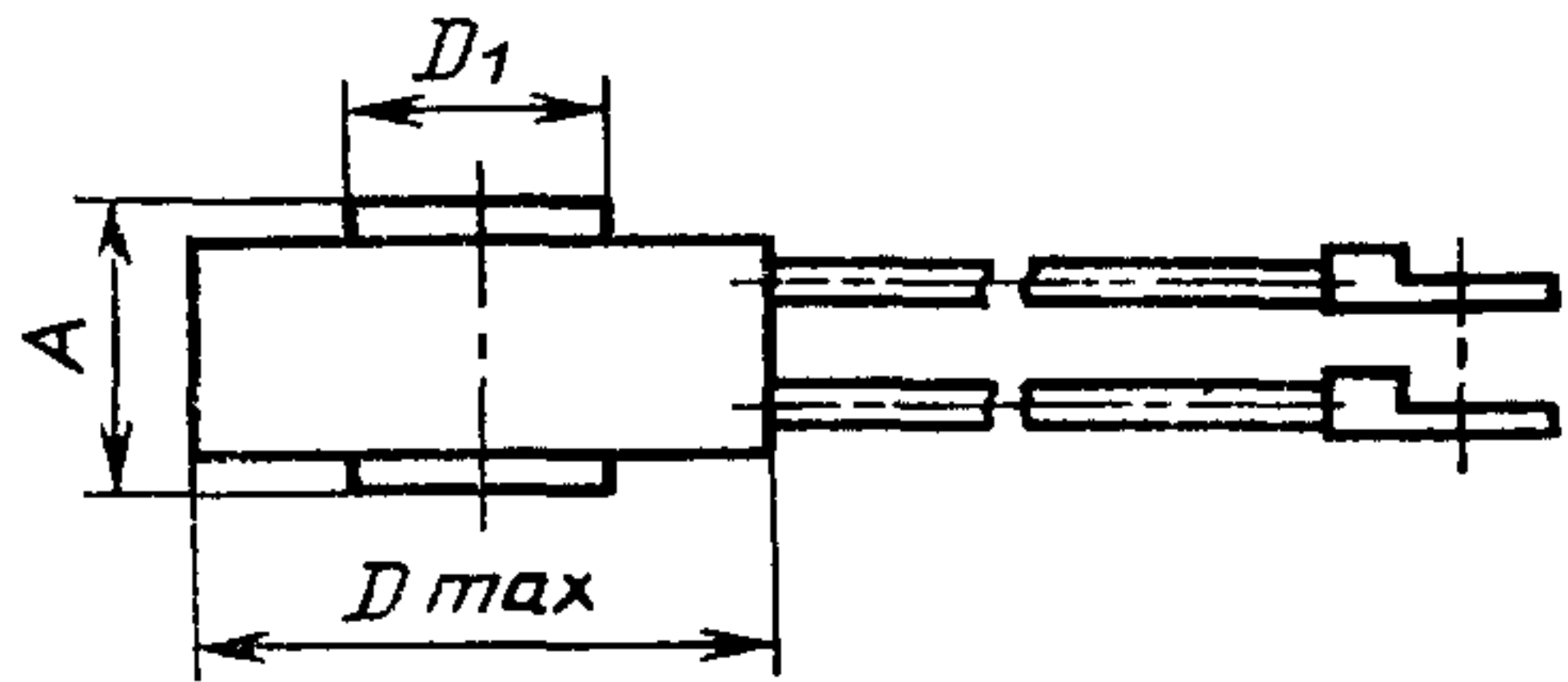

Черт. 15

Таблица 7

мм		
D_1	D_{max}	A
15 ± 1	37	14 ± 1
19 ± 1	45	14 ± 1
19 ± 1	45	20 ± 1
25 ± 2	60	14 ± 1
25 ± 2	60	20 ± 1
33 ± 2	60	14 ± 1
33 ± 2	60	20 ± 1
33 ± 2	60	26 ± 1
37 ± 2	85	14 ± 1
37 ± 2	85	20 ± 1
37 ± 2	85	26 ± 1
44 ± 3	90	14 ± 1
44 ± 3	90	20 ± 2
44 ± 3	90	26 ± 1
44 ± 3	90	35 ± 2
50 ± 3	95	14 ± 1
50 ± 3	95	20 ± 2
50 ± 3	95	26 ± 2
50 ± 3	95	35 ± 2
60 ± 3	100	14 ± 1
60 ± 3	100	20 ± 2
60 ± 3	100	26 ± 2
60 ± 3	100	35 ± 2
78 ± 3	120	14 ± 1
78 ± 3	120	20 ± 2
78 ± 3	120	26 ± 2
78 ± 3	120	35 ± 2
100 ± 3	150	14 ± 1
100 ± 3	150	20 ± 2
100 ± 3	150	26 ± 2
100 ± 3	150	35 ± 2

2.14. Габаритные и присоединительные размеры приборов исполнения «под запрессовку» должны соответствовать указанным на черт. 16.

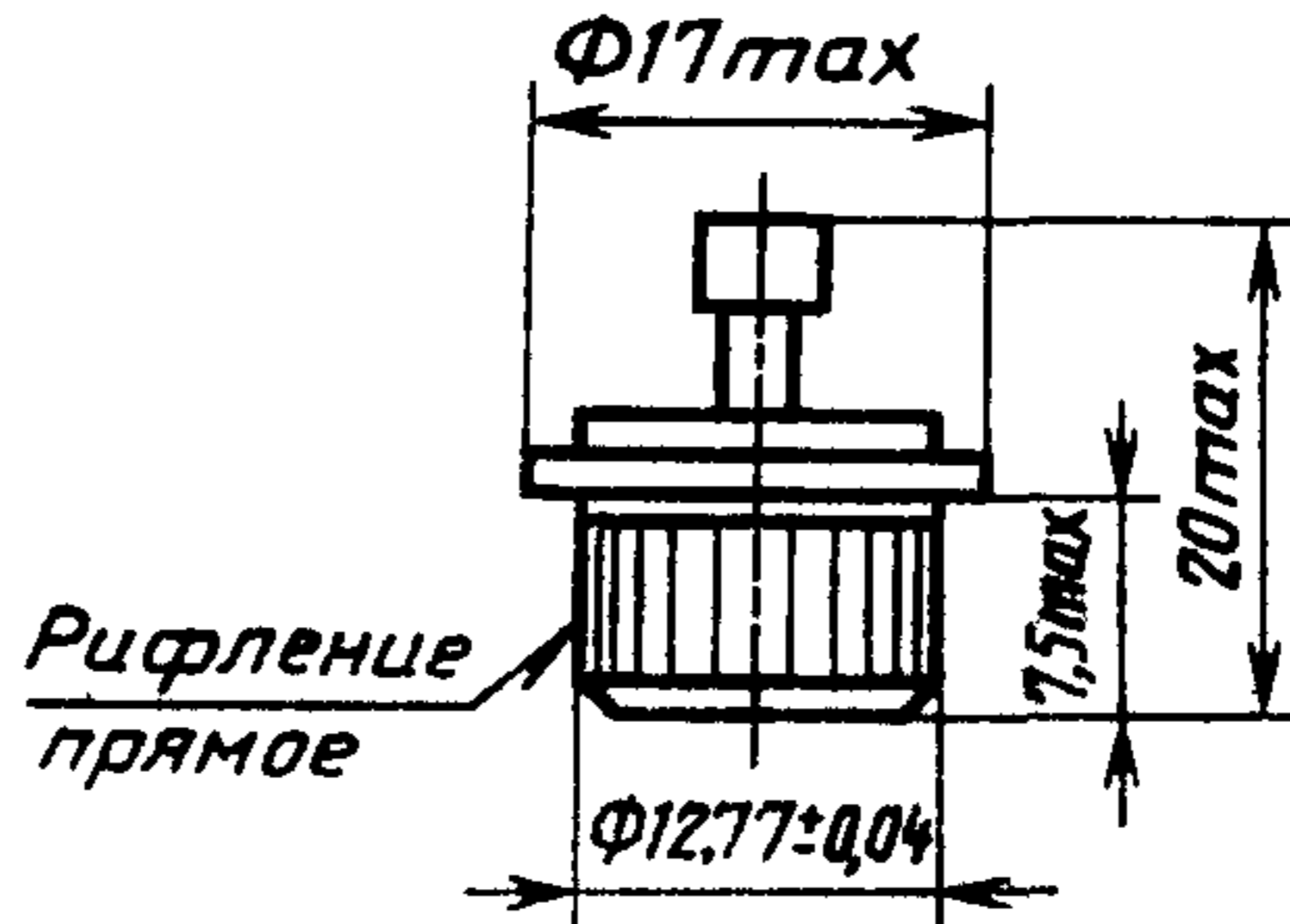

Черт. 16

2.15. Габаритные и присоединительные размеры оптодиристоров и симметричных оптодиристоров штыревого исполнения с жесткими выводами должны соответствовать указанным на черт. 17 и в табл. 8. Форма и расположение лепестков на выводах не регламентируются.

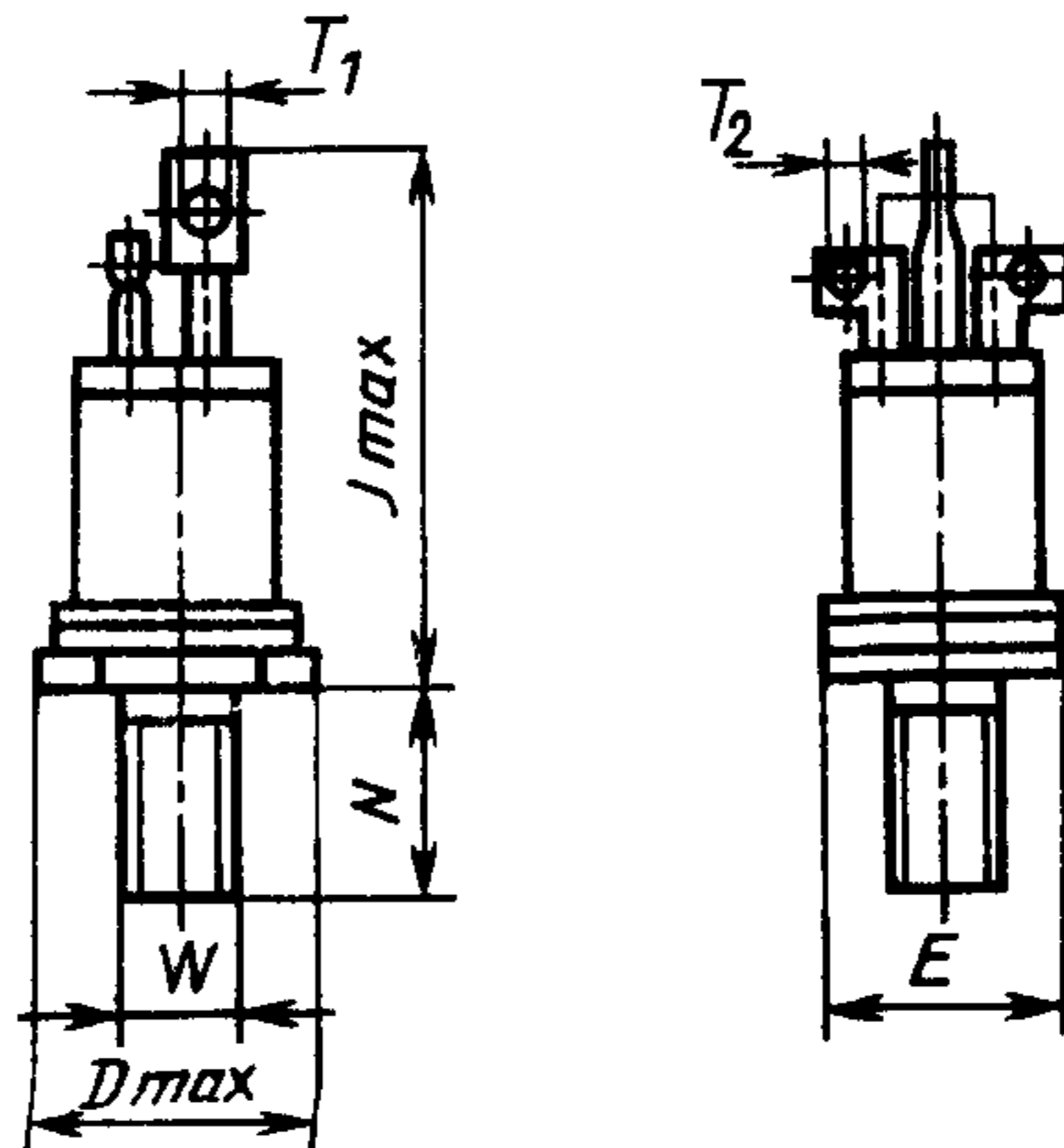

Черт. 17

Таблица 8

E	D_{\max}	$N \pm 1$		T_1	T_2	W	I_{\max}
		Короткий винт	Длинный винт				
17	20	10	14	4,3	1,5	M8	46
22	25,4	13	18	5,3	1,5	M10	52

ИНФОРМАЦИОННЫЕ ДАННЫЕ

1. РАЗРАБОТАН И ВНЕСЕН Министерством электротехнической промышленности

2. ИСПОЛНИТЕЛИ

В. Г. Кузнецов (руководитель темы), В. П. Белотелов, Л. П. Саушева, В. В. Сажина

3. УТВЕРЖДЕН И ВВЕДЕН В ДЕЙСТВИЕ Постановлением Государственного комитета СССР по стандартам от 28.08.87 № 3410

4. Срок проверки — 1992 г.

5. Стандарт полностью соответствует СТ СЭВ 1136—86 и международным стандартам МЭК 191—2—66, МЭК 191—2А—69, МЭК 191—2В—69, МЭК 191—2С—70, МЭК 191—2D—71, МЭК 191—2Е—74, МЭК 191—2F—76, МЭК 191—2G—78, МЭК 191—2H—78, МЭК 191—2J—80, МЭК 191—2K—81, МЭК 191—2L—82, МЭК 191—2M—83.

6 ВЗАМЕН ГОСТ 23900—79

Редактор *А. И. Ломина*
Технический редактор *Л. Я. Митрофанова*
Корректор *Л. В. Малявская*

Сдано в наб. 15.09.87 Подп. в печ. 23.11.87 1,0 усл. п. л. 1,0 усл. кр.-отт. 0,70 уч.-изд. л.
Тир. 8000 Цена 5 коп.

Ордена «Знак Почета» Издательство стандартов, 123840, Москва, ГСП,
Новопресненский пер., 3.
Калужская типография стандартов, ул. Московская, 256. Зак. 2486