

**ШАЙБЫ ВЕРХНИЕ БУФЕРОВ  
ДЛЯ ШТАМПОВ ЛИСТОВОЙ ШТАМПОВКИ**

**Конструкция и размеры**

Buffer upper washers for sheet stamping dies.  
Design and dimensions

**ГОСТ  
22194—83**

Взамен  
ГОСТ 22194—76

ОКП 39 6330

Постановлением Государственного комитета СССР по стандартам от 25 января 1983 г. № 364 срок введения установлен

с 01.01.84

**Несоблюдение стандарта преследуется по закону**

1. Конструкция и размеры шайб должны соответствовать указанным на чертеже и в таблице.

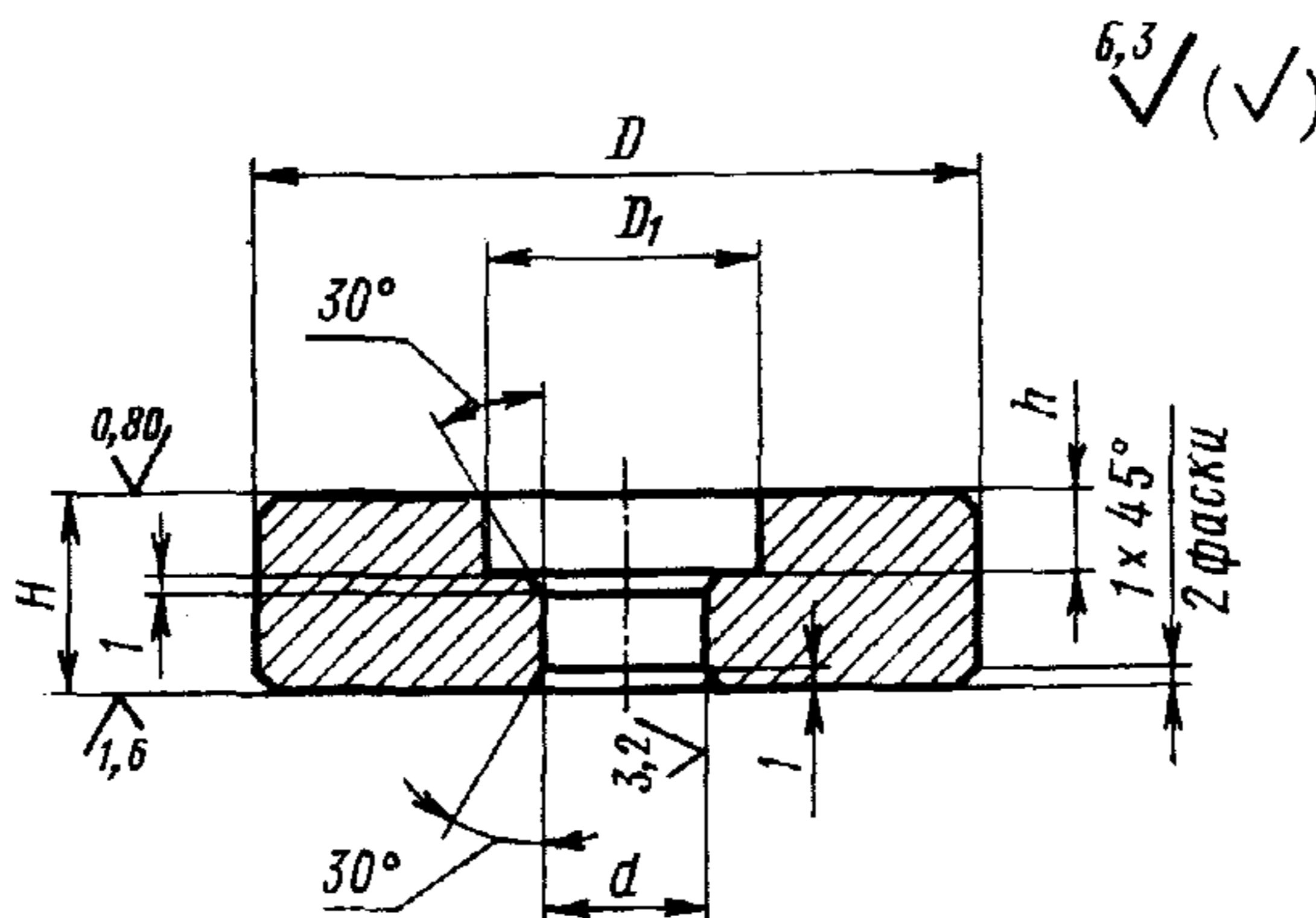

## Размеры в мм

Обозначение шайбы	Применя- емость	$D$	$D_1$	$d$	$H$	$h$	Масса, кг, не более
1085-2741		48	22	11	16	6,5	0,20
1085-2742		58					0,31
1085-2743			24	13	18	7,5	0,34
1085-2744		78					0,64
1085-2745			30	17	20	8,5	0,68
1085-2746			55	31	25	12,5	0,63
1085-2747		98	30	17	20	8,5	1,12
1085-2748			38	21		9,5	1,36
1085-2749			55	31		12,5	1,17
1085-2751			77	43	25	16,5	0,78
1085-2752		135	38	21		9,5	2,68
1085-2753			45	25		10,5	2,62
1085-2754			55	31	28	12,5	2,82
1085-2755			77	43	25	16,5	2,11
1085-2756		195	89	49	32	18,5	2,49
1085-2757			45	25	25	10,5	5,68
1085-2758			55	31	28	12,5	6,24
1085-2759			77	43	36	16,5	7,62
1085-2761			89	49	32	18,5	6,40

Пример условного обозначения верхней шайбы буфера размерами  $D=48$  мм,  $d=11$  мм:

*Шайба 1085-2741 ГОСТ 22194—83*

2. Материал — сталь марки 45 по ГОСТ 1050—74.

3. Твердость — HRC<sub>3</sub> 41,5 ... 46,5.

4. Технические условия — по ГОСТ 22202—83.

5. Маркировать на бирке для партии: обозначение шайбы, обозначение настоящего стандарта и товарный знак предприятия-изготовителя.