

ГОСТ 19057—80

МЕЖГОСУДАРСТВЕННЫЙ СТАНДАРТ

**ПЛАСТИНЫ РЕЖУЩИЕ СМЕННЫЕ
МНОГОГРАННЫЕ ТВЕРДОСПЛАВНЫЕ
РОМБИЧЕСКОЙ ФОРМЫ С УГЛОМ 80°
И ОТВЕРСТИЕМ**

КОНСТРУКЦИЯ И РАЗМЕРЫ

Издание официальное



Москва
Стандартинформ
2006

**ПЛАСТИНЫ РЕЖУЩИЕ СМЕННЫЕ
МНОГОГРАННЫЕ ТВЕРДОСПЛАВНЫЕ
РОМБИЧЕСКОЙ ФОРМЫ С УГЛОМ 80°
И ОТВЕРСТИЕМ**

**ГОСТ
19057—80**

Конструкция и размеры

Rhombic throw-away (indexable) carbide cutting inserts with 80° included angle and cylindrical holes.
Design and dimensions

МКС 25.100
77.160
ОКП 19 6000

Дата введения 01.01.82

Требования настоящего стандарта являются обязательными.

(Введен дополнительно, Изм. № 2).

1. (Исключен, Изм. № 1).

2. Конструкция и размеры пластин должны соответствовать указанным на чертеже и в таблице.

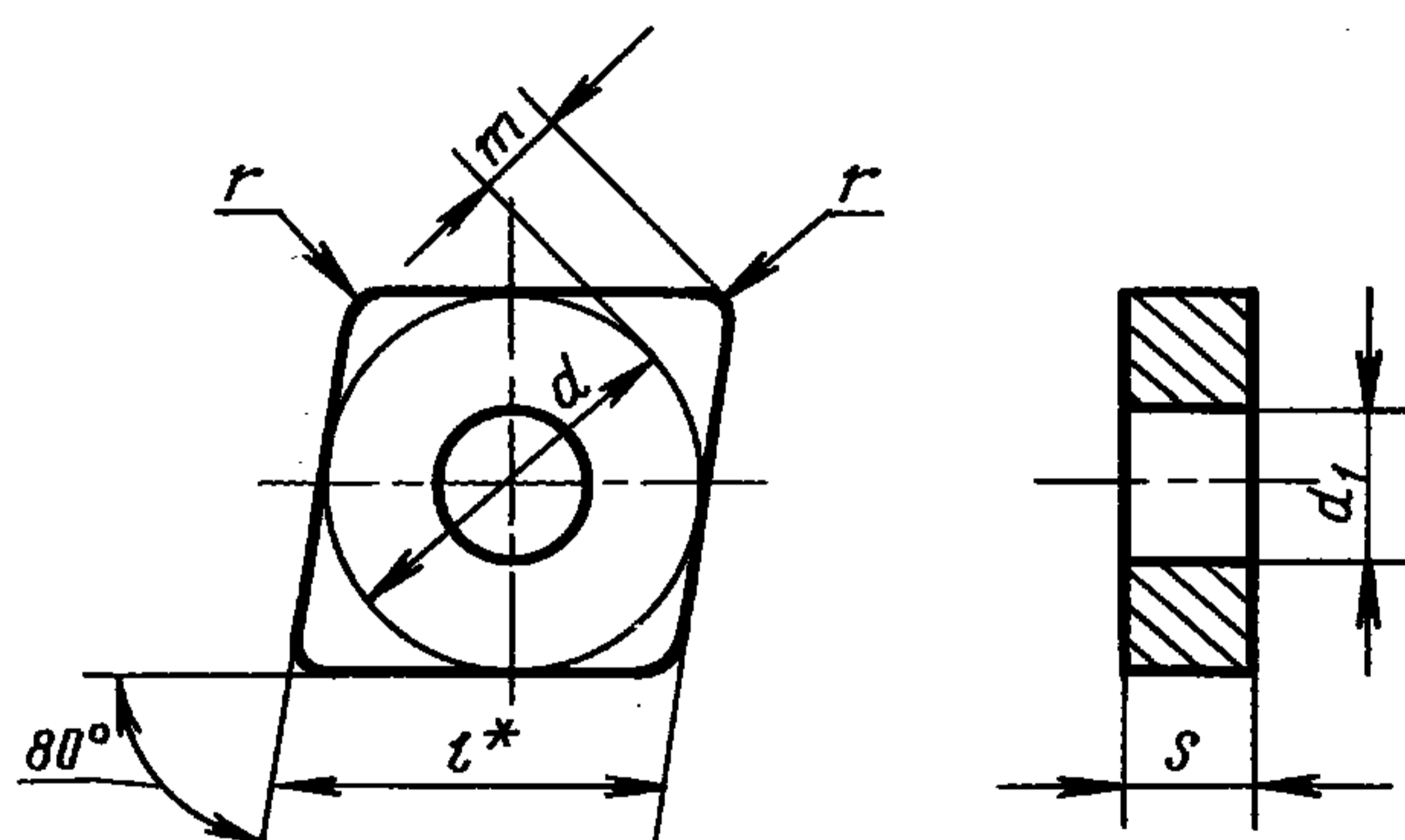

* Размер для справок.

мм

| Обозначение пластин класса допуска U | | | <i>l</i> | <i>d</i> | <i>d</i> ₁ | <i>s</i> | <i>r</i> | <i>m</i> |
|--------------------------------------|-------------------|----------------|----------|----------|-----------------------|----------|----------|----------|
| цифровое | буквенно-цифровое | Применяемость* | | | | | | |
| 05113—080304 | CNUA-080304 | | 8,1 | 7,930 | 3,18 | 3,18 | 0,4 | 1,981 |
| 05113—090304 | CNUA-090304 | | 9,7 | 9,525 | 3,81 | | | 2,425 |
| 05113—090308 | CNUA-090308 | | | | | | | 2,205 |
| 05113—120404 | CNUA-120404 | | 12,9 | 12,700 | 5,16 | 4,76 | 0,4 | 3,307 |
| 05113—120408 | CNUA-120408 | | | | | | | 3,088 |
| 05113—120412 | CNUA-120412 | | | | | | | 2,867 |
| 05113—160412 | CNUA-160412 | | 16,1 | 15,875 | 6,35 | 4,76 | 1,2 | 3,748 |
| 05113—160416 | CNUA-160416 | | | | | | | 3,528 |
| 05113—190612 | CNUA-190612 | | | | | | | 4,631 |
| 05113—190616 | CNUA-190616 | | 19,3 | 19,050 | 7,93 | 6,35 | 1,2 | 4,410 |
| 05113—190616 | CNUA-190616 | | | | | | | 4,410 |
| 05113—190624 | CNUA-190624 | | | | | | | 3,960 |

Продолжение

мм

| Обозначение пластин класса допуска M | | | <i>l</i> | <i>d</i> | <i>d</i> ₁ | <i>s</i> | <i>r</i> | <i>m</i> |
|--------------------------------------|-------------------|----------------|----------|----------|-----------------------|----------|----------|----------|
| цифровое | буквенно-цифровое | Применяемость* | | | | | | |
| 05123—080304 | CNMA-080304 | | 8,1 | 7,930 | 3,18 | 3,18 | 0,4 | 1,981 |
| 05123—090304 | CNMA-090304 | | 9,7 | 9,525 | 3,81 | | | 2,425 |
| 05123—090308 | CNMA-090308 | | | | | | | 2,205 |
| 05123—120404 | CNMA-120404 | | 12,9 | 12,700 | 5,16 | 4,76 | 0,4 | 3,307 |
| 05123—120408 | CNMA-120408 | | | | | | | 3,088 |
| 05123—120412 | CNMA-120412 | | | | | | | 2,867 |
| 05123—160412 | CNMA-160412 | | 16,1 | 15,875 | 6,35 | 4,76 | 1,2 | 3,748 |
| 05123—160416 | CNMA-160416 | | | | | | | 3,528 |
| 05123—190612 | CNMA-190612 | | | | | | | 4,631 |
| 05123—190616 | CNMA-190616 | | 19,3 | 19,050 | 7,93 | 6,35 | 1,2 | 4,410 |
| 05123—190616 | CNMA-190616 | | | | | | | 4,410 |
| 05123—190624 | CNMA-190624 | | | | | | | 3,960 |

Продолжение

мм

| Обозначение пластин класса допуска G | | | <i>l</i> | <i>d</i> | <i>d</i> ₁ | <i>s</i> | <i>r</i> | <i>m</i> |
|--------------------------------------|-------------------|----------------|----------|----------|-----------------------|----------|----------|----------|
| цифровое | буквенно-цифровое | Применяемость* | | | | | | |
| 05133—080304 | CNGA-080304 | | 8,1 | 7,930 | 3,18 | 3,18 | 0,4 | 1,981 |
| 05133—090304 | CNGA-090304 | | 9,7 | 9,525 | 3,81 | | | 2,425 |
| — | — | | | | | | | 2,205 |
| — | — | | 12,9 | 12,700 | 5,16 | 4,76 | 0,4 | 3,307 |
| 05133—120408 | CNGA-120408 | | | | | | | 3,088 |
| 05133—120412 | CNGA-120412 | | | | | | | 2,867 |
| 05133—160412 | CNGA-160412 | | 16,1 | 15,875 | 6,35 | 4,76 | 1,2 | 3,748 |
| 05133—160416 | CNGA-160416 | | | | | | | 3,528 |
| 05133—190612 | CNGA-190612 | | | | | | | 4,631 |
| 05133—190616 | CNGA-190616 | | 19,3 | 19,050 | 7,93 | 6,35 | 1,2 | 4,410 |
| — | — | | | | | | | 4,410 |
| — | — | | | | | | | 3,960 |

* См. приложение 3.

С. 3 ГОСТ 19057—80

Пример условного обозначения при заказе пластины из твердого сплава марки ВК6, класса допуска U, с длиной режущей кромки $l = 8,1$ мм, толщиной $s = 3,18$ мм, радиусом $r = 0,4$ мм:

19 6524 0377 080304

2. Ориентировочная масса пластин указана в приложении.
3. Система обозначения пластин — по ГОСТ 19042.
4. Технические требования — по ГОСТ 19086.
5. Применяемые марки сплавов приведены в приложении 2.
(Введен дополнительно, Изм. № 2).

ПРИЛОЖЕНИЕ 1 Справочное

| Цифровое обозначение пластин | Ориентировочная масса пластин, г | | | | | |
|--|----------------------------------|-------|-------|-------|-------|------------------------------------|
| | из твердого сплава марок | | | | | из безвольфрамовых твердых сплавов |
| | ВК6 | ВК8 | T5K10 | T14K8 | T15K6 | КНТ16 ТН20 |
| 05113—080304 05123—080304 05133—080304 | 2,58 | 2,54 | 2,23 | 2,02 | 1,99 | 1,99 |
| 05113—090304 05123—090304 05133—090304 | 3,73 | 3,68 | 3,22 | 2,92 | 2,87 | 1,45 |
| 05113—090308 05123—090308 | 3,71 | 3,66 | 3,20 | 2,90 | 2,85 | 1,45 |
| 05113—120404 05123—120404 | 9,88 | 9,75 | 8,54 | 7,74 | 7,61 | 3,83 |
| 05113—120408 05123—120408 05133—120408 | 9,85 | 9,71 | 8,52 | 7,72 | 7,59 | 3,83 |
| 05113—120412 05123—120412 05133—120412 | 9,80 | 9,66 | 8,47 | 7,68 | 7,55 | 3,83 |
| 05113—160412 05123—160412 05133—160412 | 15,40 | 15,20 | 13,30 | 12,10 | 11,90 | 6,00 |
| 05113—160416 05123—160416 05133—160416 | 15,40 | 15,10 | 13,30 | 12,00 | 11,80 | 6,00 |
| 05113—190612 05123—190612 05133—190612 | 29,30 | 28,90 | 25,40 | 23,00 | 22,60 | — |
| 05113—190616 05123—190616 05133—190616 | 29,20 | 28,80 | 25,30 | 22,90 | 22,50 | — |
| 05113—190624 05123—190624 | 29,00 | 28,60 | 25,10 | 22,70 | 22,30 | — |

ПРИЛОЖЕНИЕ 1. (Измененная редакция, Изм. № 2).

Применяемые марки сплавов пластин

| Цифровое обозначение пластин | Основное применение | Дополнительное применение | Применение по специальному заказу |
|------------------------------|---------------------|---------------------------|-----------------------------------|
| 05113—080304 | — | — | № 3, № 4, № 5, № 6, № 7, № 8 |
| 05123—080304 | | | |
| 05133—080304 | № 5 | № 6 | № 3, № 4, № 7, № 8 |
| 05113—090304 | — | № 5 | № 3, № 4, № 6, № 7, № 8 |
| 05123—090304 | | — | № 3, № 4, № 5, № 6, № 7, № 8 |
| 05133—090304 | № 5 | № 6 | № 3, № 4, № 7, № 8 |
| 05113—090308 | — | № 5 | № 3, № 4, № 6, № 7, № 8 |
| 05113—120404 | | № 5 | № 3, № 4, № 6, № 7, № 8 |
| 05123—120404 | № 5 | | |
| 05113—120408 | № 5, № 6, № 7 | — | № 3, № 4, № 8 |
| 05123—120408 | № 7 | | № 3, № 4, № 5, № 6, № 8 |
| 05113—120408 | № 5 | № 6 | № 3, № 4, № 7, № 8 |
| 05113—120412 | № 4, № 5, № 7 | № 6 | № 3, № 8 |
| 05123—120412 | № 3, № 5 | № 4 | № 6, № 7, № 8 |
| 05133—120412 | — | — | № 3, № 4, № 5, № 6, № 7, № 8 |
| 05113—160412 | | | № 5, № 6, № 7 |
| 05123—160412 | — | — | № 3, № 4, № 5, № 6, № 7, № 8 |
| 05133—160412 | | | № 7 |
| 05113—160416 | № 7 | — | № 3, № 4, № 5, № 6, № 8 |
| 05123—160416 | — | | № 3, № 4, № 5, № 6, № 7, № 8 |
| 05133—160416 | | | № 8 |
| 05113—190612 | | | № 3, № 4, № 5, № 6, № 7 |
| 05123—190612 | — | — | № 3, № 4, № 5, № 6, № 7 |
| 05133—190612 | | | |
| 05113—190616 | | | |
| 05123—190616 | | | |
| 05133—190616 | | | |
| 05113—190624 | | | |
| 05123—190624 | | | |
| 05123—190308 | — | — | № 3, № 4, № 5, № 6, № 7, № 8 |

№ 3 — BK6; № 4 — BK8; № 5 — T5K10; № 6 — T14K8; № 7 — T15K6; № 9 — KHT16, TH20.

Применяемость пластин

| d | Обозначение | Пластины без стружколомающих канавок | | | | |
|--------|-------------|--------------------------------------|-----|-----|-----|-----|
| | | Радиус при вершине r_s | | | | |
| | | 0,4 | 0,8 | 1,2 | 1,6 | 2,4 |
| 12,7 | SNMA 1204 | ++ | + | + | ++ | +++ |
| 15,875 | SNMA 1606 | +++ | ++ | ++ | ++ | +++ |
| 19,05 | SNMA 1906 | +++ | ++ | + | + | ++ |
| 25,4 | SNMA 2509 | +++ | +++ | +++ | +++ | ++ |

С. 5 ГОСТ 19057—80

Примечание. + — пластины основного применения, стандартизованные.
++ — пластины ограниченного применения, нестандартизованные.
+++ — пластины, не рекомендуемые для применения.

ПРИЛОЖЕНИЯ 2, 3. (Введены дополнительно, Изм. № 2).

ИНФОРМАЦИОННЫЕ ДАННЫЕ

- 1. РАЗРАБОТАН И ВНЕСЕН Министерством цветной металлургии СССР**
- 2. УТВЕРЖДЕН И ВВЕДЕН В ДЕЙСТВИЕ Постановлением Государственного комитета СССР по стандартам от 19.06.80 № 2908**
- 3. В настоящий стандарт введен международный стандарт ИСО 3364—85 «Пластины сменные твердосплавные с радиусами при вершине с цилиндрическим крепежным отверстием. Размеры» в части пластин SNMA**
- 4. ВЗАМЕН ГОСТ 19057—73**

5. ССЫЛОЧНЫЕ НОРМАТИВНО-ТЕХНИЧЕСКИЕ ДОКУМЕНТЫ

| Обозначение НТД, на который дана ссылка | Номер пункта |
|---|--------------|
| ГОСТ 19042—80 | 3 |
| ГОСТ 19086—80 | 4 |

- 6. Ограничение срока действия снято Постановлением Госстандарта СССР от 29.12.90 № 3619**
- 7. ИЗДАНИЕ с Изменениями № 1, 2, утвержденными в октябре 1984 г., декабре 1990 г. (ИУС 2—85, 4—91)**