

**ВТУЛКИ ЗАЖИМНЫЕ ЦИЛИНДРИЧЕСКИЕ
К ТОКАРНО-РЕВОЛЬВЕРНЫМ СТАНКАМ****ГОСТ
17179-71*****Конструкция и размеры**Turret lathe with cylindrical collets.
Design and dimensions**Взамен
МН 1008-60**

Постановлением Государственного комитета стандартов Совета Министров СССР от 10 сентября 1971 г. № 1572 срок введения установлен
Проверен в 1981 г.

с 01.01 1973 г.**Несоблюдение стандарта преследуется по закону**

1. Настоящий стандарт соответствует рекомендации СЭВ по стандартизации РС 2308-69.

2. Конструкция и размеры втулок должны соответствовать указанным на чертеже и в таблице.

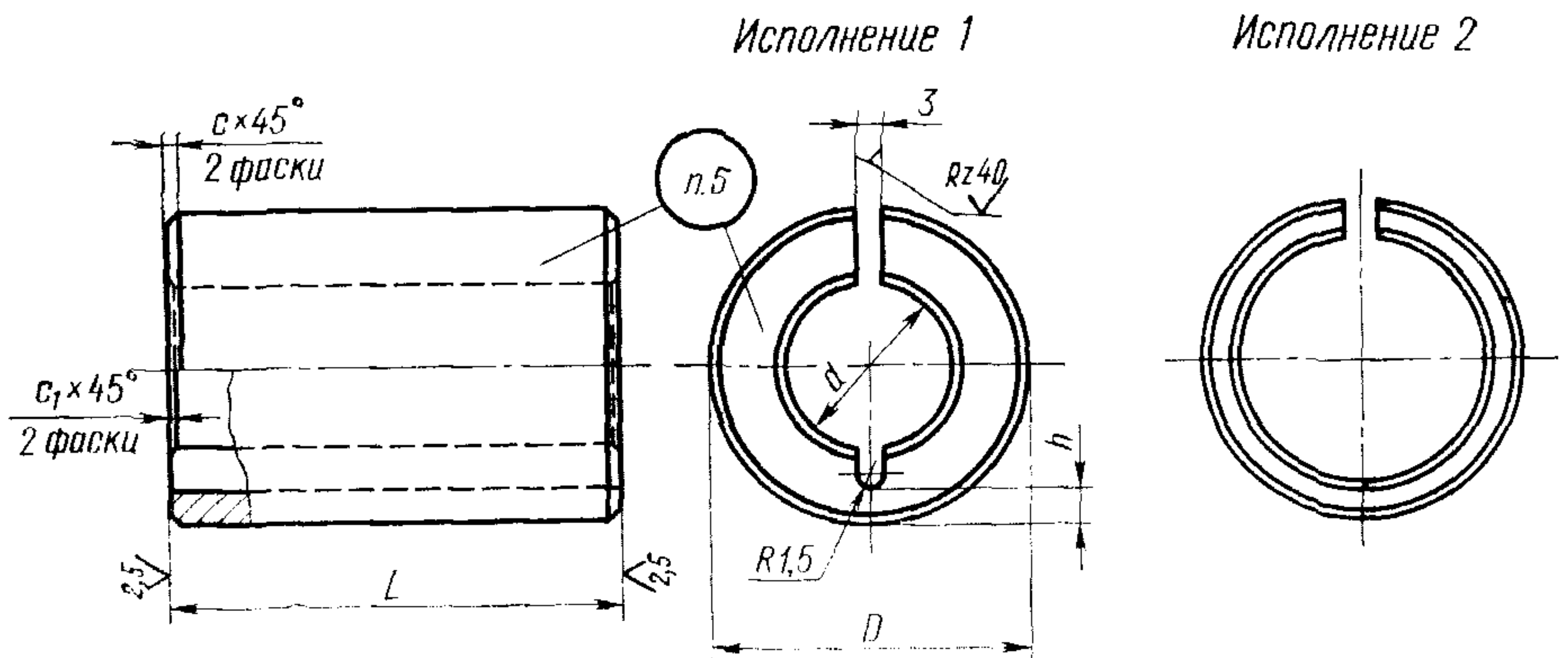
**Издание официальное****Перепечатка воспрещена**

* Переиздание декабрь 1981 г. с Изменением № 1, утвержденным в марте 1981 г. (ИУС № 5 — 1981 г.)

Размеры в мм

Обозначение штука	Приме- няемость	Исполне- ние	<i>D</i>	<i>d</i>	<i>L</i>	<i>h</i>	<i>c</i>	<i>c</i> ₁	Масса, кг ≈				
6117-0711		1	20	8	55	2,5	1,0	1,0	0,10				
6117-0712		2		(15)					10	—	0,6	0,6	0,09
6117-0713				16					—	0,6	0,6	0,05	
6117-0714		1	30	(15)	55	3,0	1,0	1,0	0,04				
6117-0715				16					—	0,6	0,6	0,21	
6117-0716				20					—	0,6	0,6	0,20	
6117-0717		1	32	(15)	55	3,0	1,0	1,0	0,16				
6117-0718				16					—	0,6	0,6	0,26	
6117-0719				20					—	0,6	0,6	0,25	
6117-0720		2	38*	(15)	75	4,0	1,0	1,0	0,20				
6117-0721				16					—	0,6	0,6	0,39	
6117-0722				20					—	0,6	0,6	0,38	
6117-0723		1	40	20	55	4,0	1,6	1,0	0,32				
6117-0724				25					—	0,6	0,6	0,26	
6117-0725				30					—	0,6	0,6	0,18	
6117-0726		2	40	(15)	75	—	1,0	1,0	0,24				
6117-0727				16					—	0,6	0,6	0,45	
6117-0728				20					—	0,6	0,6	0,44	
6117-0729		1	50	20	55	4,0	2,0	1,0	0,38				
6117-0730				25					—	0,6	0,6	0,31	
6117-0731				30					—	0,6	0,6	0,23	
6117-0732		2	50	32	75	—	1,0	1,0	0,19				
6117-0733				30					—	0,6	0,6	0,31	
6117-0734				32					—	0,6	0,6	0,26	
6117-0735		1	50	20	55	4,0	2,0	1,0	0,68				
6117-0736				25					—	0,6	0,6	0,61	
6117-0737				30					—	0,6	0,6	0,52	
6117-0738		1	50	32	55	4,0	2,0	1,0	0,48				
6117-0739				30					—	0,6	0,6	0,71	
6117-0740				32					—	0,6	0,6	0,65	
6117-0741		2	50	40	75	—	1,0	1,0	0,40				
6117-0742				40					—	0,6	0,6	0,46	

* Для оснащения станков, выпущенных до 1 января 1972 г.

Примечание. Размеры, заключенные в скобки, по возможности не применять.

Пример условного обозначения втулки диаметрами $D=20$ мм, $d=8$ мм и длиной $L=55$ мм:

Втулка 6117-0711 ГОСТ 17179—71

(Измененная редакция, Изм. № 1).

3. Материал — сталь марки У7 по ГОСТ 1435—74.

4. Остальные технические требования — по ГОСТ 17166—71.

5. Маркировать: обозначение втулки и товарный знак предприятия-изготовителя.

На втулках исполнения 2 маркировку наносить на наружной цилиндрической поверхности.