

ГОСТ 16721—71

МЕЖГОСУДАРСТВЕННЫЙ СТАНДАРТ

**ХВОСТОВИКИ ВИЛЬЧАТЫЕ
ДЛЯ ШТАМПОВ ЛИСТОВОЙ
ШТАМПОВКИ**

КОНСТРУКЦИЯ И РАЗМЕРЫ

Издание официальное

БЗ 12—2004



Москва
Стандартинформ
2006

**ХВОСТОВИКИ ВИЛЬЧАТЫЕ ДЛЯ ШТАМПОВ
ЛИСТОВОЙ ШТАМПОВКИ**

**ГОСТ
16721—71**

Конструкция и размеры

Forked shanks for dies of sheet pressing.
Construction and dimensions

**Взамен
МН 4372—63**

МКС 25.120.10

Постановлением Государственного комитета стандартов Совета Министров СССР от 22 февраля 1971 г. № 299 дата введения установлена

01.01.72

1. Конструкция и размеры вильчатых хвостовиков должны соответствовать указанным на чертеже и в таблице.

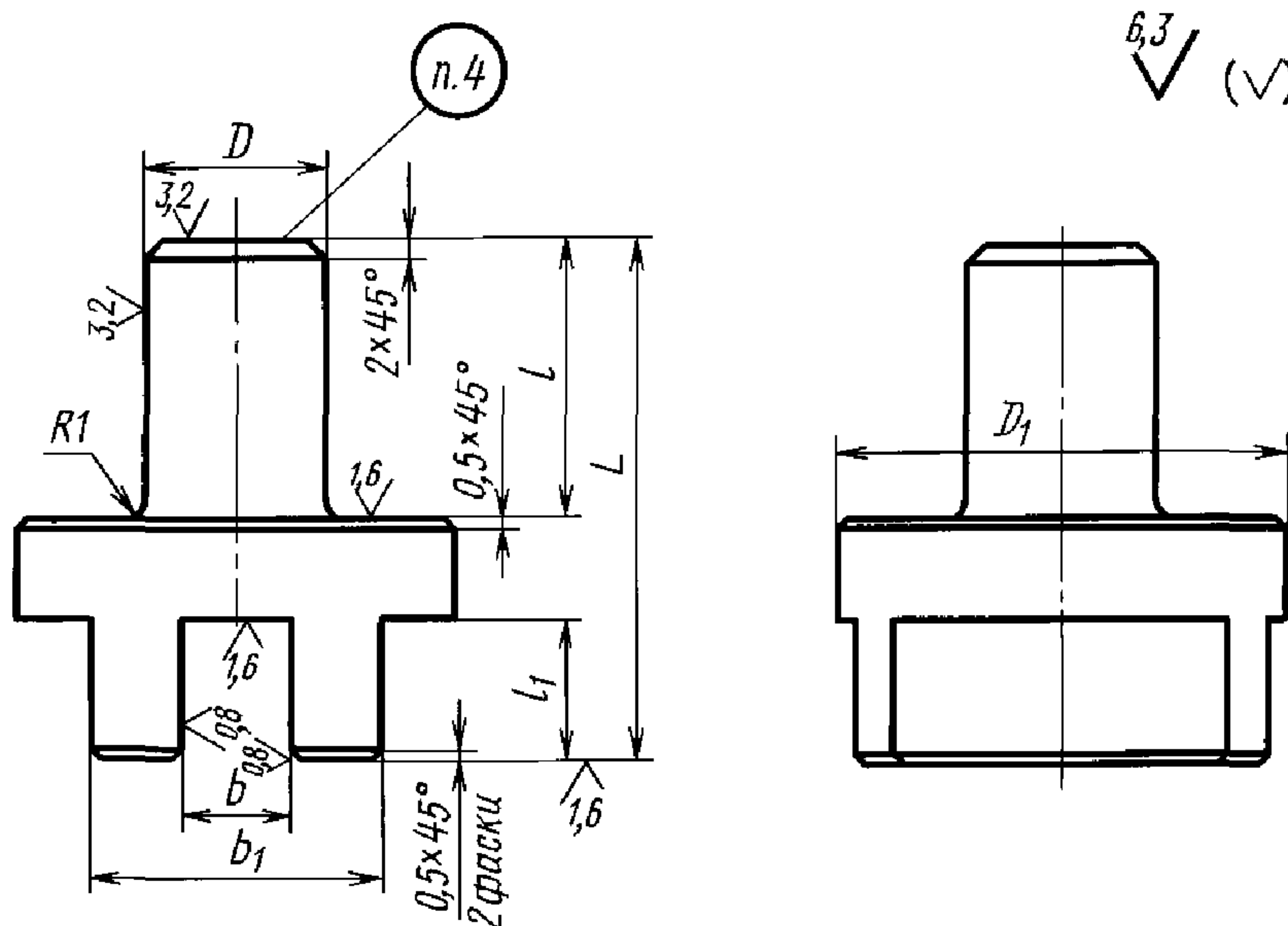

Издание официальное

Перепечатка воспрещена



Издание (август 2006 г.) с Изменениями № 1, 2, утвержденными в феврале 1981 г., июне 1986 г.
(ИУС 5—81, 9—86).

© Стандартинформ, 2006

Размеры, мм

| Обозначение хвостовика | Применяемость | D (пред. откл. по $h12$) | D_1 | L | l | l_1 | b (пред. откл. по $H7$) | b_1 | Масса, кг |
|------------------------|---------------|--------------------------------|-------|-----|-----|-------|-------------------------------|-------|-----------|
| 1034-0821 | | 20 | 50 | 56 | 30 | 16 | 12 | 32 | 0,22 |
| 1034-0822 | | 25 | 63 | 71 | 40 | 20 | 16 | 36 | 0,42 |
| 1034-0823 | | 32 | 80 | 95 | 50 | 28 | 20 | 45 | 0,99 |
| 1034-0824 | | 40 | 100 | 110 | 56 | 32 | 25 | 56 | 1,91 |
| 1034-0825 | | 50 | 125 | 125 | 67 | 36 | 32 | 71 | 3,00 |

Пример условного обозначения хвостовика $D = 20$ мм:

Хвостовик 1034-0821 ГОСТ 16721—71

(Измененная редакция, Изм. № 1).

2. Материал — сталь марки 45 по ГОСТ 1050—88.
3. Технические требования — по ГОСТ 16722—71.
4. Маркировать: обозначение, номер настоящего стандарта и товарный знак предприятия-изготовителя. Хвостовики $D = 20$ и 25 мм допускается маркировать на прикрепленных к ним бирках.
5. Пример закрепления пуансонов в вильчатом хвостовике указан в приложении.

ПРИЛОЖЕНИЕ
Рекомендуемое

ПРИМЕР ЗАКРЕПЛЕНИЯ ПУАНСОНОВ В ВИЛЬЧАТОМ ХВОСТОВИКЕ

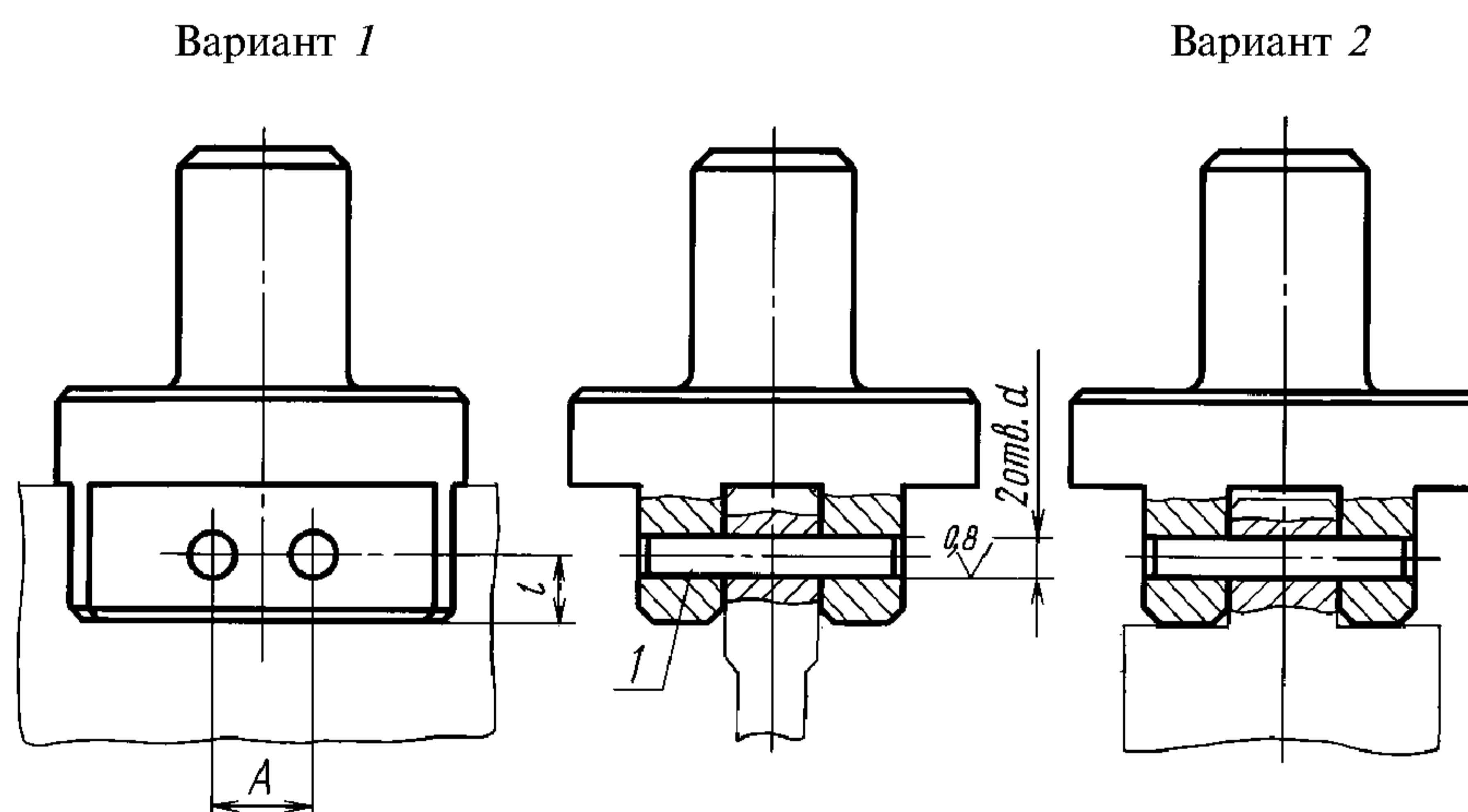

1 — штифт по ГОСТ 3128—70 (2 шт.)

Обработку отверстий d производить совместно с пуансоном.

С. 3 ГОСТ 16721—71

Размеры, мм

| Обозначение хвостовика | d (пред. откл. по $H7$) | A | l | Обозначение штифта |
|------------------------|-------------------------------|-----|-----|--------------------|
| 1034-0821 | 6 | 14 | 8 | $6m6 \times 30$ |
| 1034-0822 | | 25 | 10 | $6m6 \times 36$ |
| 1034-0823 | 8 | 32 | 14 | $8m6 \times 45$ |
| 1034-0824 | | 40 | 16 | $8m6 \times 55$ |
| 1034-0825 | 10 | 50 | 18 | $10m6 \times 70$ |

(Измененная редакция, Изм. № 1, 2).

Редактор *Л.А. Шебаронина*
Технический редактор *Л.А. Гусева*
Корректор *В.Е. Нестерова*
Компьютерная верстка *И.А. Налейкиной*

Сдано в набор 31.07.2006. Подписано в печать 10.08.2006. Формат 60 × 84 1/8. Бумага офсетная. Гарнитура Таймс.
Печать офсетная. Усл. печ. л. 0,47. Уч.-изд. л. 0,30. Тираж 000 экз. Зак. 541. С 3138.

ФГУП «Стандартинформ», 123995 Москва, Гранатный пер., 4.
www.gostinfo.ru info@gostinfo.ru
Набрано во ФГУП «Стандартинформ» на ПЭВМ
Отпечатано в филиале ФГУП «Стандартинформ» — тип. «Московский печатник», 105062 Москва, Лялин пер., 6