

ГОСТ 16715—71

МЕЖГОСУДАРСТВЕННЫЙ СТАНДАРТ

---

**ХВОСТОВИКИ С БУРТИКОМ  
ДЛЯ ШТАМПОВ  
ЛИСТОВОЙ ШТАМПОВКИ**

**КОНСТРУКЦИЯ И РАЗМЕРЫ**

Издание официальное

БЗ 12—2004



Москва  
Стандартинформ  
2006

**ХВОСТОВИКИ С БУРТИКОМ ДЛЯ ШТАМПОВ  
ЛИСТОВОЙ ШТАМПОВКИ**

**Конструкция и размеры**

Shouldered shanks for dies of sheet pressing.  
Construction and dimensions

**ГОСТ  
16715—71**

**Взамен  
МН 807—60**

МКС 25.120.10

Постановлением Государственного комитета стандартов Совета Министров СССР от 22 февраля 1971 г. № 299 дата введения установлена

01.01.72

1. Конструкция и размеры хвостовиков с буртиком должны соответствовать указанным на чертеже и в таблице.

*Исполнение 1*

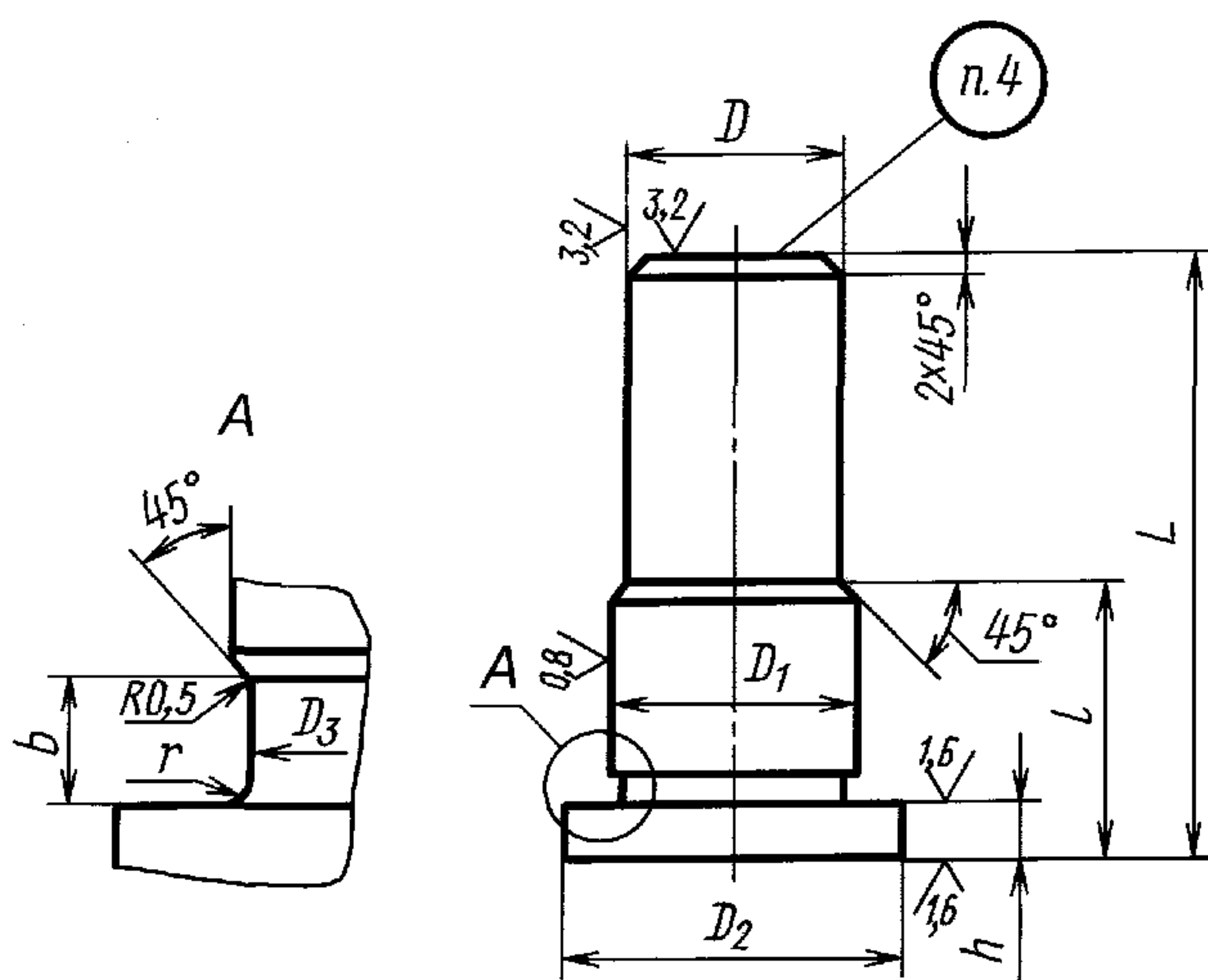

*Исполнение 2*

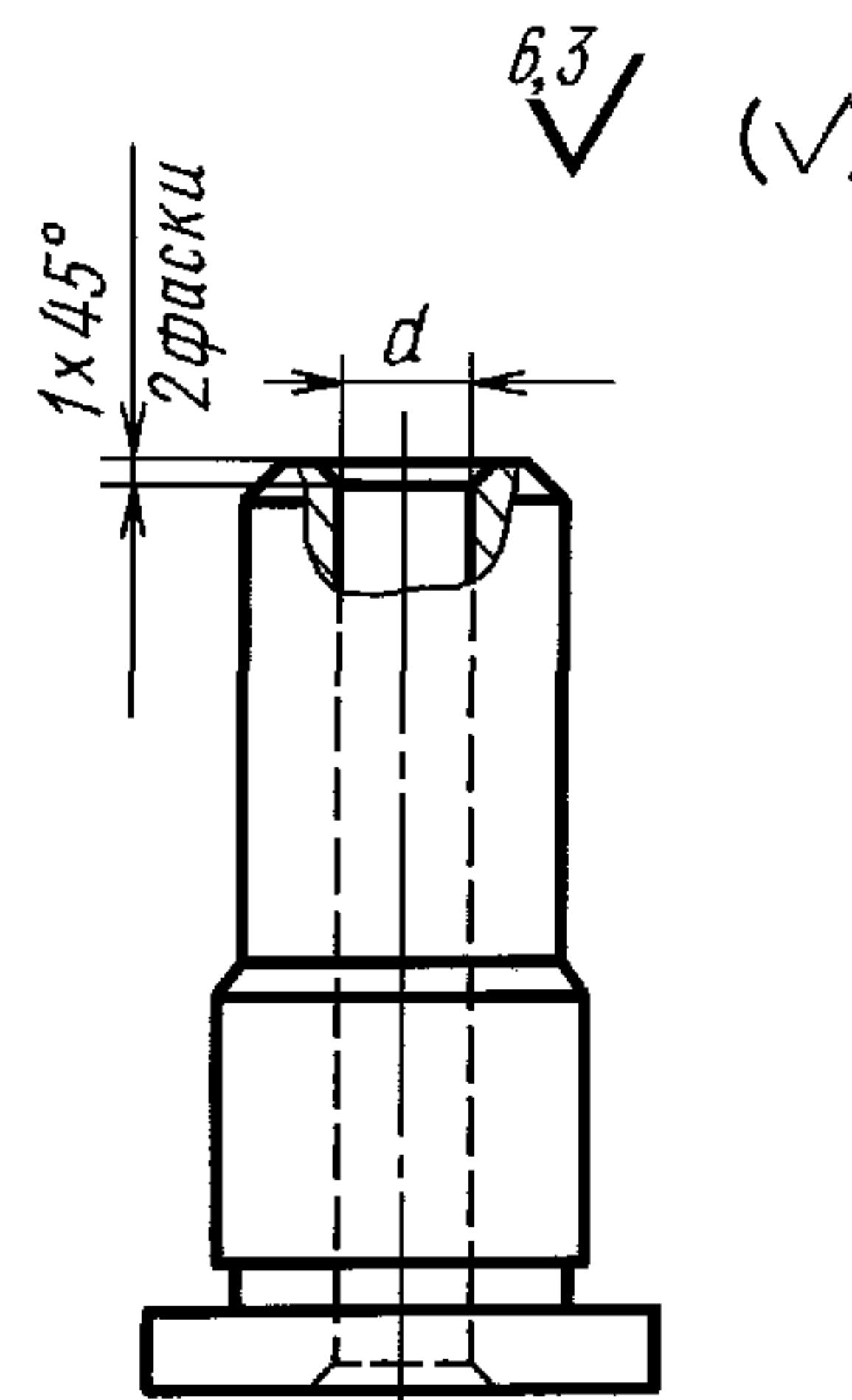

## С. 2 ГОСТ 16715—71

## Размеры, мм

Обозначение хвостовика	Применяемость	Исполнение	$D$ (пред. откл. по $h12$ )	$D_1$ (пред. откл. по $s7$ )	$D_2$ (пред. откл. по $b12$ )	$D_3$	$d$	$L$	$l$	$h$ (пред. откл. $+0,3; +0,1$ )	$b$	$r$	Масса, кг	
1034-0601		1	20	22	28	21,5	—	50	20	5	3	1	0,14	
1034-0602		2					8,5						0,12	
1034-0603		1					—	56	25				—	0,16
1034-0604		2					8,5						0,14	
1034-0605		1					—	63	32				—	0,18
1034-0606		2					8,5						0,15	
1034-0607		1	25	28	36	27,5	—	60	20				0,27	
1034-0608		2					10,5						0,23	
1034-0609		1					—	67	25				—	0,30
1034-0610		2					10,5						0,25	
1034-0611		1					—	75	32				—	0,34
1034-0612		2					10,5						0,29	
1034-0613		1	32	34	42	33,5	—	71	20	0,48				
1034-0614		2					13			0,41				
1034-0615		1					—	75	25	—	0,51			
1034-0616		2					13			0,43				
1034-0617		1					—	85	32	—	0,58			
1034-0618		2					13			0,49				
1034-0619		1	—	90	40	—	0,62							
1034-0620		2	13			0,53								
1034-0621		1	40	42	50	41,5	—	80	25	0,84				
1034-0622		2					13			0,76				
1034-0623		1					—	90	32	—	0,95			
1034-0624		2					13			0,85				
1034-0625		1					—	95	40	—	1,00			
1034-0626		2					13			0,91				
1034-0627		1	—	105	50	—	1,11							
1034-0628		2	13			1,00								
1034-0629		1	50	53	63	52	—	100	32	6	5	1,6	1,57	
1034-0630		2					17						1,40	
1034-0631		1					—	105	40				—	1,74
1034-0632		2					17						1,55	
1034-0633		1					—	115	50				—	1,83
1034-0634		2					17						1,64	
1034-0635		1	—	125	60	—	2,08							
1034-0636		2	17			1,86								

Обозначение хвостовика	Применяемость	Исполнение	$D$ (пред. откл. по $h12$ )	$D_1$ (пред. откл. по $s7$ )	$D_2$ (пред. откл. по $b12$ )	$D_3$	$d$	$L$	$l$	$h$ (пред. откл. $+0,3; +0,1$ )	$b$	$r$	Масса, кг	
1034-0637		1	60	63	71	62	—	110	40	8	5	1,6	2,59	
1034-0638		2					21						2,29	
1034-0639		1					—	120	50				—	2,83
1034-0640		2					21						2,50	
1034-0641		1					—	130	60				—	3,08
1034-0642		2					21						2,72	
1034-0643		1					—	140	70				—	3,32
1034-0644		2					21						2,94	
1034-0645		1	75	80	90	79	—	130	50	10	5	1,6	4,85	
1034-0646		2					21						4,50	
1034-0647		1					—	140	60				—	5,25
1034-0648		2					21						4,87	
1034-0649		1					—	160	80				—	6,04
1034-0650		2					21						5,60	
1034-0651		1					—	180	100				—	6,83
1034-0652		2					21						6,34	

Пример условного обозначения хвостовика  $D = 20$  мм,  $l = 20$  мм, исполнения 1:

*Хвостовик 1034-0601 ГОСТ 16715—71*

**(Измененная редакция, Изм. № 1).**

2. Материал — сталь марки 35 по ГОСТ 1050—88.
3. Технические требования — по ГОСТ 16722—71.
4. Маркировать: обозначение, номер настоящего стандарта и товарный знак предприятия-изготовителя. Хвостовики диаметром  $D = 20$  и 25 мм допускается маркировать на прикрепленных к ним бирках.
5. Пример закрепления хвостовика с буртиком в верхней плите штампа указан в приложении.

ПРИМЕР ЗАКРЕПЛЕНИЯ ХВОСТОВИКА С БУРТИКОМ  
В ВЕРХНЕЙ ПЛИТЕ ШТАМПА

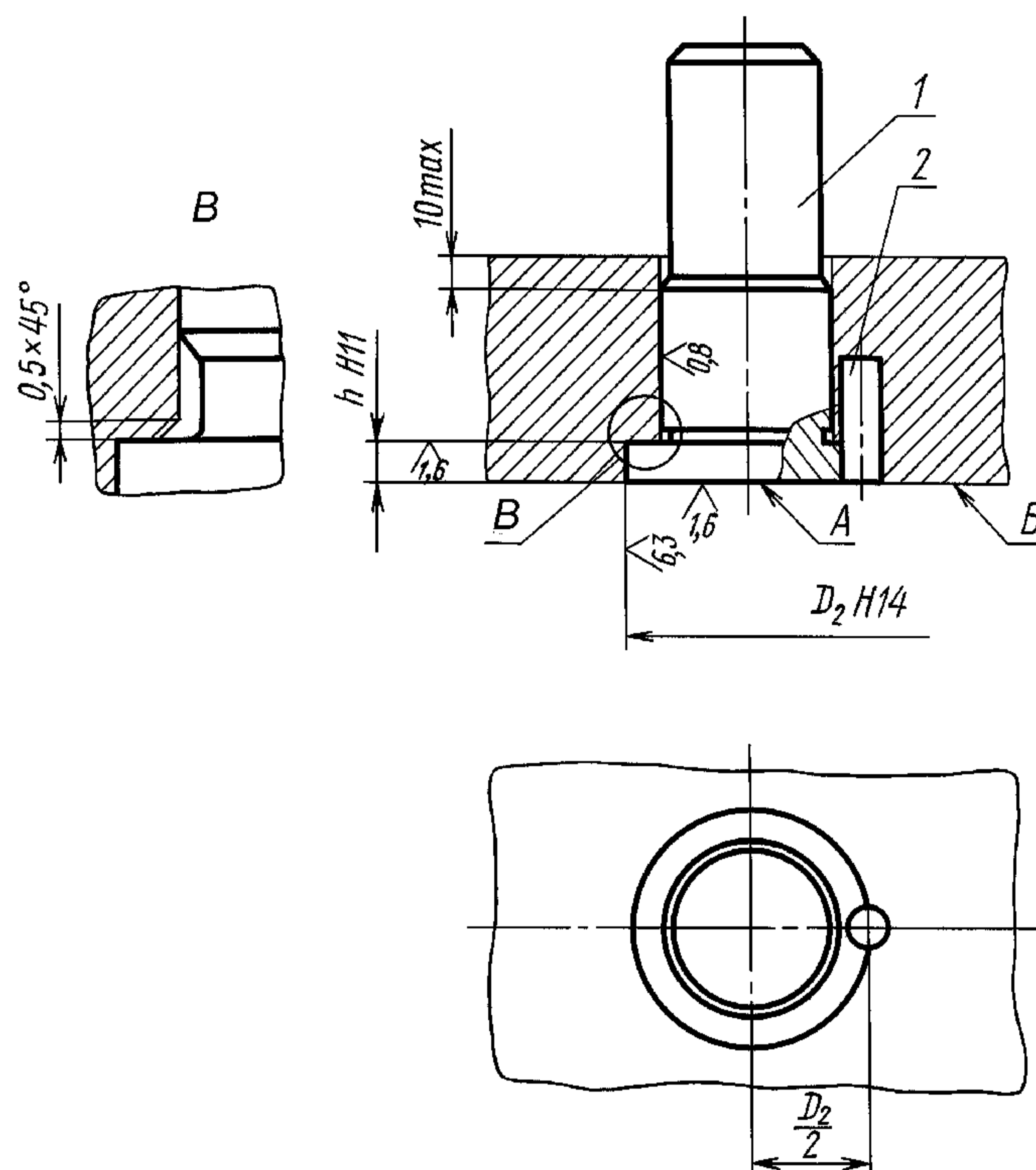

1 — хвостовик; 2 — штифт 6x6 × 16 по ГОСТ 3128—70

1. Торец *A* хвостовика должен быть в одной плоскости с поверхностью *B* верхней плиты.
  2. Диаметр  $D_2$  и высота  $h$  буртика хвостовика — по настоящему стандарту.
- (Измененная редакция, Изм. № 1).

Редактор *Л.А. Шебаронина*  
Технический редактор *В.Н. Прусакова*  
Корректор *В.И. Варенцова*  
Компьютерная верстка *В.И. Грищенко*

Сдано в набор 31.07.2006. Подписано в печать 07.09.2006. Формат 60×84<sup>1</sup>/<sub>8</sub>. Бумага офсетная. Гарнитура Таймс. Печать офсетная. Усл. печ. л. 0,93. Уч.-изд. л. 0,40. Тираж 86 экз. Зак. 630. С 3243.

---

ФГУП «Стандартинформ», 123995 Москва, Гранатный пер., 4.  
[www.gostinfo.ru](http://www.gostinfo.ru) [info@gostinfo.ru](mailto:info@gostinfo.ru)

Набрано во ФГУП «Стандартинформ» на ПЭВМ.

Отпечатано в филиале ФГУП «Стандартинформ» — тип. «Московский печатник», 105062 Москва, Лялин пер., 6