

**ГОСТ 16654—80**

**М Е Ж Г О С У Д А Р С Т В Е Н Н Ы Й   С Т А Н Д А Р Т**

---

**ДЕРЖАВКИ БЫСТРОСМЕННЫХ МАТРИЦ  
С КРУГЛЫМ ОТВЕРСТИЕМ**

**КОНСТРУКЦИЯ И РАЗМЕРЫ**

Издание официальное

БЗ 12—2004



Москва  
Стандартинформ  
2006

## М Е Ж Г О С У Д А Р С Т В Е Н Н Ы Й С Т А Н Д А Р Т

ДЕРЖАВКИ БЫСТРОСМЕННЫХ МАТРИЦ  
С КРУГЛЫМ ОТВЕРСТИЕМГОСТ  
16654—80

## Конструкция и размеры

Holders for quick-changing female dies with round holes.  
Construction and dimensionsВзамен  
ГОСТ 16654—71МКС 25.120.10  
ОКП 39 9800

Постановлением Государственного комитета СССР по стандартам от 04.03.80 № 1011 дата введения установлена

01.01.81

Ограничение срока действия снято Постановлением Госстандарта СССР от 26.06.85 № 1967

1. Конструкция и размеры державок быстросменных матриц с круглым отверстием должны соответствовать указанным на чертеже и в таблице.

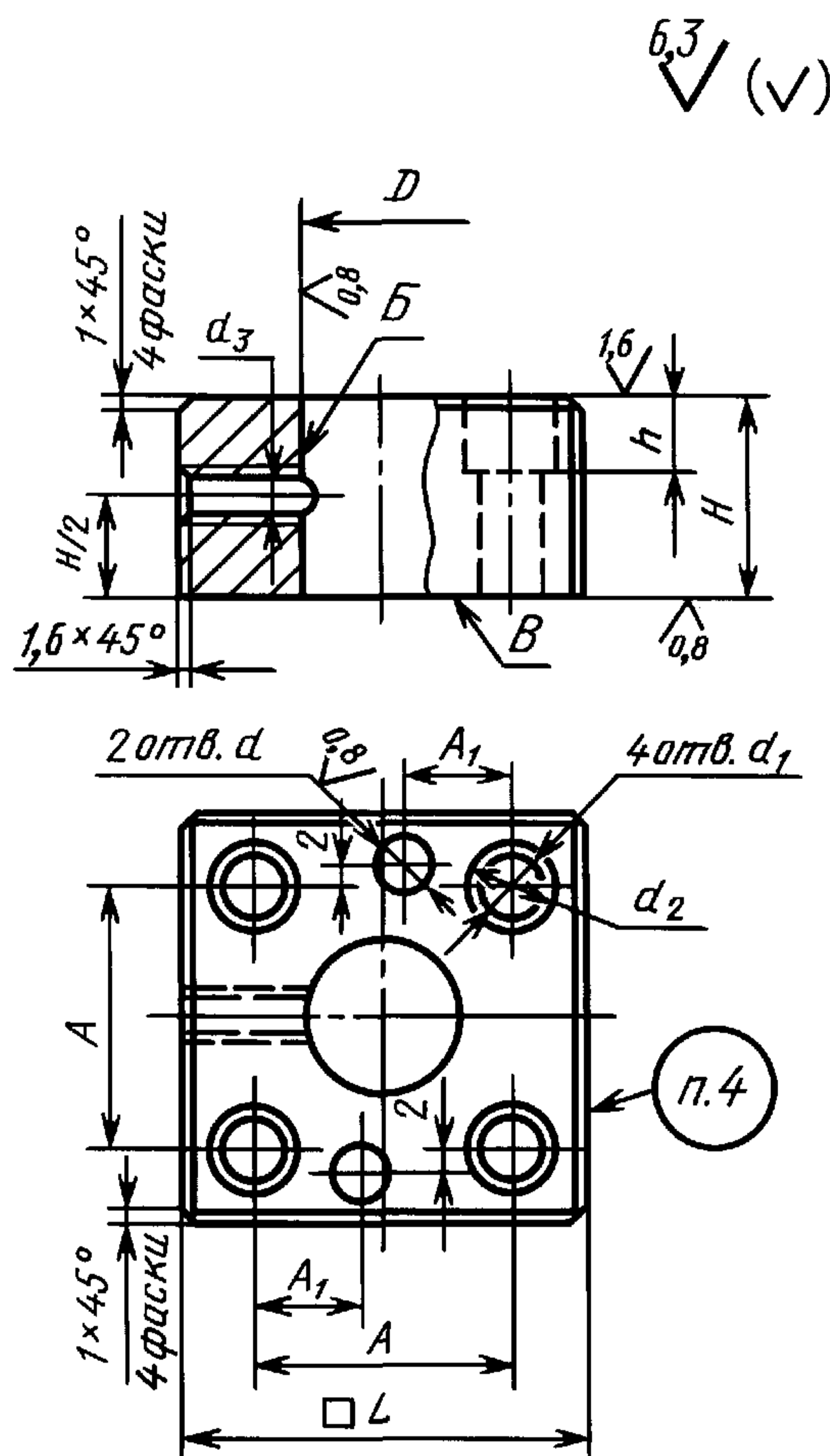

Издание официальное

Перепечатка воспрещена

Издание (февраль 2006 г.) с Изменением № 1, утвержденным в июне 1985 г.  
(ИУС 10—85).© Издательство стандартов, 1980  
© Стандартиформ, 2006

## Размеры в мм

Обозначение державки	Применяемость	$D$ H7	$H$	$L$	$A$	$A_1$	$d$ H7	$d_1$	$d_2$	$d_3$	$h$	Масса, кг, не более								
1038-0001		18	18	63	38	18	10	11	17	M8	11	0,394								
1038-0002			22									0,492								
1038-0003		20	18									0,386								
1038-0004			22									M10	0,482							
1038-0005		22	18	71	46					18		10	11	17	M8	0,522				
1038-0006			22												M10	0,648				
1038-0007		25	18												M8	0,506				
1038-0008			22	M10	0,630															
1038-0009		28	18	80	54										18	10	11	17	M8	0,680
1038-0010			22																M10	0,840
1038-0011		32	18																M8	0,652
1038-0012			22																M10	0,806
1038-0013			25	15	0,861															
1038-0014			28	52	22	12	14	19	M10		15								0,970	
1038-0015		36	18	90	64	18	10	11	17		M8								11	0,623
1038-0016			22								0,769									
1038-0017			25	M10	15					1,158										
1038-0018			28		1,303															
1038-0019		40	18	90	64					18	10	11	17	M8					11	0,830
1038-0020			22											1,027						
1038-0021			25											M10	15	1,110				
1038-0022			28												1,250					
1038-0023		45	18	100	70									18	10	11	17	M8	11	0,783
1038-0024			22															0,970		
1038-0025			25															M10	15	1,420
1038-0026			28																1,595	
1038-0027		50	18	100	70	18	10	11	17									M8	11	0,735
1038-0028			22															0,905		
1038-0029			25															M10	15	1,345
1038-0030			28																M12	1,512
1038-0031		56	18	110	80					18	10	11	17					M8	11	0,930
1038-0032			22															M10	1,145	
1038-0033			25															M12	15	1,660
1038-0034			28																1,865	

Пример условного обозначения державки размерами  $D = 18$  мм и  $H = 18$  мм:

*Державки 1038-0001 ГОСТ 16654—80*

**(Измененная редакция, Изм. № 1).**

2. Допуск перпендикулярности оси отверстия  $B$  относительно поверхности  $B$  — не более 0,01 мм.

3. Технические условия — ГОСТ 16675—80.

4. Маркировать: условное обозначение и товарный знак предприятия-изготовителя.

Редактор *В.Н. Копысов*  
Технический редактор *Л.А. Гусева*  
Корректор *А.С. Черноусова*  
Компьютерная верстка *Л.А. Круговой*

Подписано в печать 21.03.2006. Формат 60×84<sup>1</sup>/8. Бумага офсетная. Гарнитура Таймс. Печать офсетная. Усл. печ. л. 0,47.  
Уч.-изд. л. 0,30. Тираж 51 экз. Зак. 189. С 2617.

---

ФГУП «Стандартинформ», 123995 Москва, Гранатный пер., 4.  
www.gostinfo.ru info@gostinfo.ru

Набрано во ФГУП «Стандартинформ» на ПЭВМ.  
Отпечатано в филиале ФГУП «Стандартинформ» — тип. «Московский печатник», 105062 Москва, Лялин пер., 6