

Формы металлические (кокили)

ШТЫРИ НАПРАВЛЯЮЩИЕ

Конструкция и размеры

Chill moulds. Guide pins.  
Construction and dimensionsГОСТ  
16248-70\*Взамен  
МН 761-60  
0402-0010

Постановлением Комитета стандартов, мер и измерительных приборов при Совете Министров СССР от 29 июля 1970 г. № 1163 срок введения установлен с 01.01 1972 г.

Проверен в 1980 г.

Несоблюдение стандарта преследуется по закону

1. Настоящий стандарт распространяется на направляющие штыри, применяемые в металлических формах с параллельным разъемом.

2. Конструкция и размеры направляющих штырей должны соответствовать указанным на чертеже и в таблице.

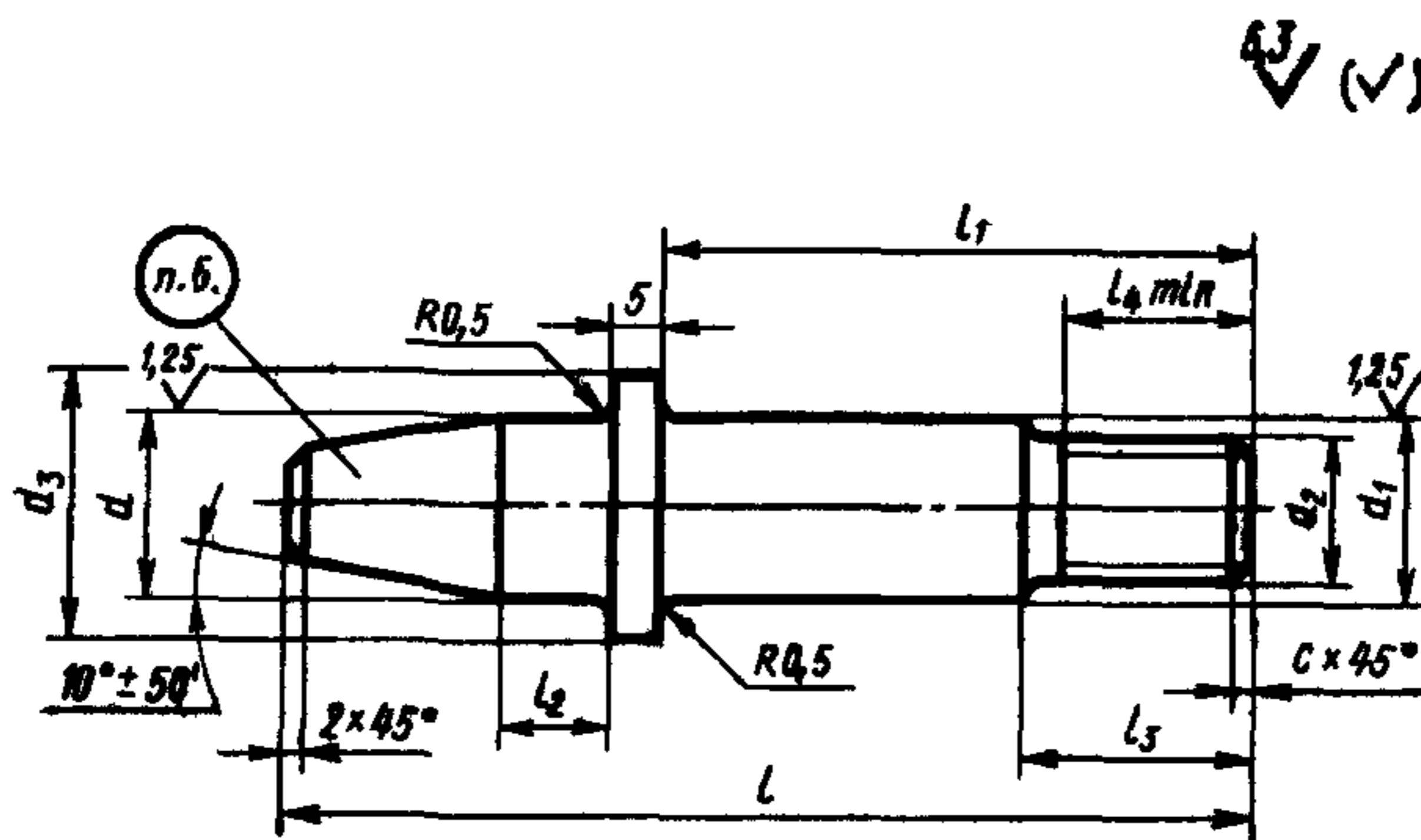

Издание официальное

Перепечатка воспрещена



\* Переиздание май 1982 г. с Изменением № 1, утвержденным в октябре 1980 г. (ИУС 1-1981 г.)

## Размеры в мм

Обозначение штырей	Применяе- мость	Пред. откл.		$d_2$	$d_3$	$l$	$l_1$	$l_2$	$l_3$	$l_4$	$c$	Масса, кг
		$d$	$d_1$									
		по $e9$	по $h8$									
0402-0011		12	12	M10	20	70	40	10	20	18	1,6	0,06
0402-0012		16	16	M14	25	90	55	12	28	25	2,0	0,13
0402-0013		20	20	M16	32	110	65	16	30	28		0,24
0402-0014		25	25	M20	36	125	70	20	36	32	2,5	0,41
0402-0015		32	32	M27	40	170	100	25	45	40		0,90
0402-0016		40	40	M36	50	220	130	32	55	50	3,0	1,86

Пример условного обозначения направляющего штыря  $d=12$  мм:

*Штырь 0402-0011 ГОСТ 16248—70*

(Измененная редакция, Изм. № 1).

3. Материал: сталь марки 45 по ГОСТ 1050—74.

4. HRC—40...45.

5. Неуказанные предельные отклонения размеров: отверстий —  $H 14$ , валов —  $h14$ , остальных —  $\pm \frac{IT14}{2}$ .

(Измененная редакция, Изм. № 1).

6. Маркировать: обозначение и товарный знак предприятия-изготовителя.

7. Резьба — метрическая с углом профиля  $60^\circ$ . Поле допуска  $8 g$  — по ГОСТ 16093—81.

(Введен дополнительно, Изм. № 1).