

**КРЫШКИ ТОРЦОВЫЕ С МАНЖЕТНЫМ УПЛОТНЕНИЕМ  
СРЕДНИЕ ДИАМЕТРОМ от 47 до 100 мм  
КОРПУСОВ ПОДШИПНИКОВ КАЧЕНИЯ****Конструкция и размеры**

Medium cups with cup seal for diameters from 47 till 100 mm of pillow blocks. Construction and dimensions

ОКП 41 8422

**ГОСТ  
13219.7—81****Взамен  
ГОСТ 13219.7—67**

Постановлением Государственного комитета СССР по стандартам от 9 апреля 1981 г. № 1926 срок действия установлен

с 01.01 1982 г.  
до 01.01 1987 г.

**Несоблюдение стандарта преследуется по закону**

1. Настоящий стандарт распространяется на средние торцовые крышки с манжетным уплотнением по ГОСТ 8752—79, устанавливаемые в корпусах подшипников качения по ГОСТ 13218.1—80, ГОСТ 13218.3—80, ГОСТ 13218.5—80, ГОСТ 13218.7—80 и предназначенные для герметизации подшипникового узла, осевой фиксации подшипника и восприятия осевых нагрузок.

Крышки применяются в опорах валов с установкой внутреннего кольца подшипника на закрепительной втулке по ГОСТ 24208—80.

2. Основные размеры крышек должны соответствовать указанным на чертеже и в таблице.

3. Технические требования — по ГОСТ 13219.17—81.

4. Дополнительные размеры элементов крышек — по рекомендуемому приложению к ГОСТ 13219.1—81.



400 ✓ (✓)

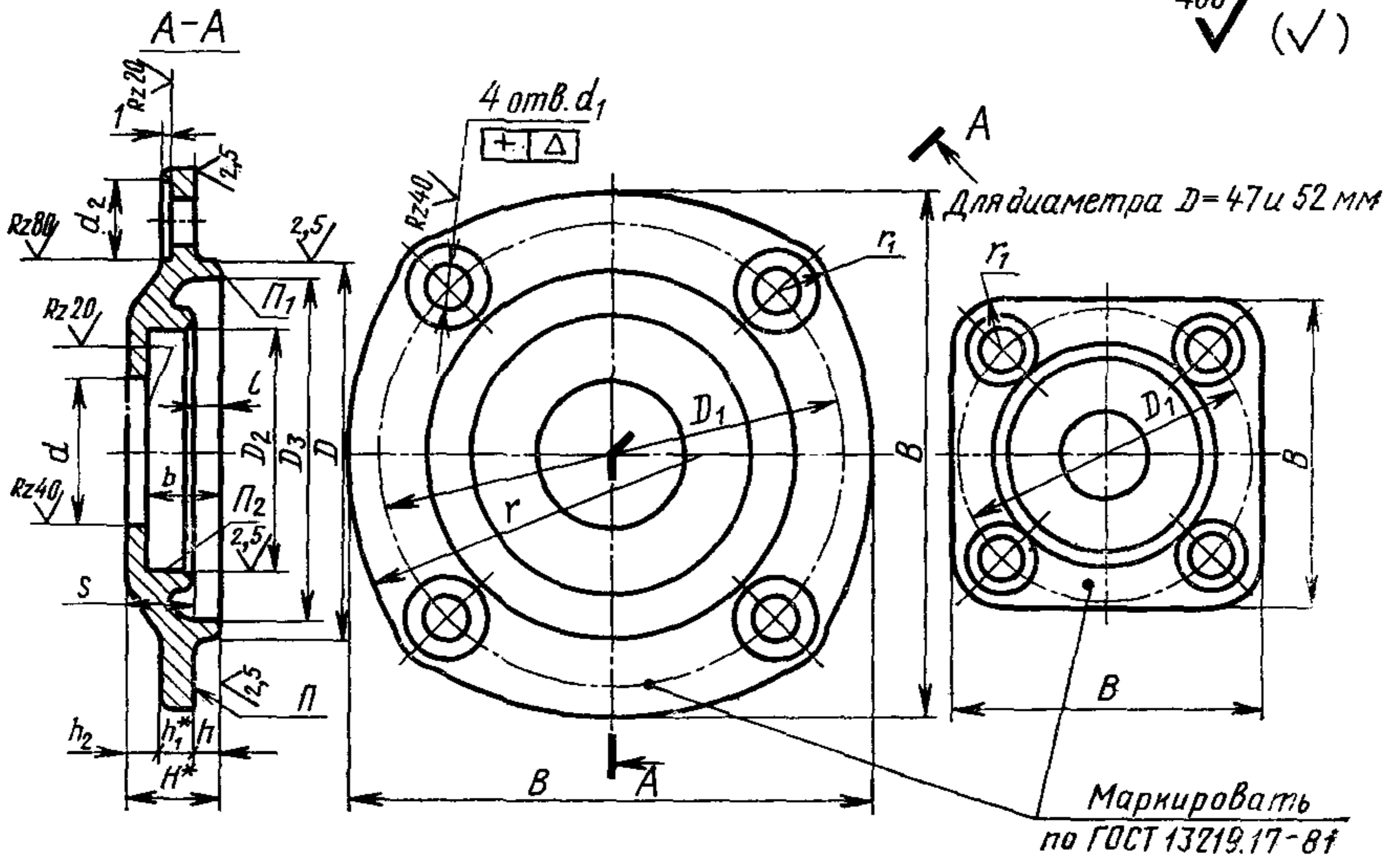

\* Размеры для справок

Размеры в мм

Обозначение крышки	$D$ (пред. откл. по h9)	Диаметр вала или втулки $d_{\text{ном}}$	$d$ (пред. откл. по H12)	$D_1$	$D_2$ (пред. откл. по H9)	$D_3$	$d_1$	$d_2$	$\Delta$	$B$	$b$	$H$	$h$	$h_1$	$h_2$	$l$	$s$	$r$	$r_1$	Теоретическая масса, кг	
МС 47×17	47	17	18	63	32	41				65	11	15			5	3	12		10,5	0,19	
МС 52×17	52			70		45				72										0,27	
МС 52×20		20	21		40															0,26	
МС 62×20	62			80		55				85								70		0,31	
МС 62×25		25	26		42	9	18	0,10					4	6						0,32	
МС 72×25	72			90		65				98	15	19								0,40	
МС 72×30		30	31		52										9	4	15		11,0	0,37	
МС 80×30	80			100		72				110								75		0,45	
МС 85×35		35	36		58															0,43	
МС 85×40	85	40	41	105	60	78				115										0,48	
МС 90×35	90	35	36	110	58	80				125		20			8		16		80	12,0	0,68
МС 90×45		45	46		65	11	20	0,12			20	24		5	7	12	9				0,63
МС 100×40	100	40	41	120	60	90				135	17	21			9	6	15		85	12,5	0,79
МС 100×50		50	51		70						22	26			14	11					0,78

Пример условного обозначения средней торцовой крышки с манжетным уплотнением диаметром  $D=80$  мм,  $d_{\text{ном}}=35$  мм:

Крышка МС 80×35 ГОСТ 13219.7—81