



**ГОСУДАРСТВЕННЫЙ СТАНДАРТ
СОЮЗА ССР**

**МЕТЧИКИ ДЛЯ МЕТРИЧЕСКОЙ
РЕЗЬБЫ С НАТЯГАМИ**

ДОПУСКИ НА РЕЗЬБУ

ГОСТ 11188—82

Издание официальное

Цена 3 коп.

**ГОСУДАРСТВЕННЫЙ КОМИТЕТ СССР ПО СТАНДАРТАМ
Москва**

РАЗРАБОТАН Министерством станкостроительной и инструментальной промышленности

ИСПОЛНИТЕЛИ

Н. И. Минаева, Л. Е. Мельникова

ВНЕСЕН Министерством станкостроительной и инструментальной промышленности

Зам. министра Н. А. Паничев

УТВЕРЖДЕН И ВВЕДЕН В ДЕЙСТВИЕ Постановлением Государственного комитета СССР по стандартам от 14 декабря 1982 г. № 4727

МЕТЧИКИ ДЛЯ МЕТРИЧЕСКОЙ РЕЗЬБЫ
С НАТЯГАМИ

Допуски на резьбу

Taps for metric interference thread.
Tolerances for threads

ГОСТ
11188—82

Взамен
ГОСТ 11188—65

ОКП 39 1311

Постановлением Государственного комитета СССР по стандартам от 14 декабря 1982 г. № 4727 срок введения установлен

с 01.01.84

Несоблюдение стандарта преследуется по закону

1. Настоящий стандарт распространяется на метчики, предназначенные для нарезания метрических резьб с натягами по ГОСТ 4608—81.

2. Предельные отклонения резьбы метчика должны отсчитываться от линии номинального профиля резьбы и должны соответствовать указанным на черт. 1 и в таблице.

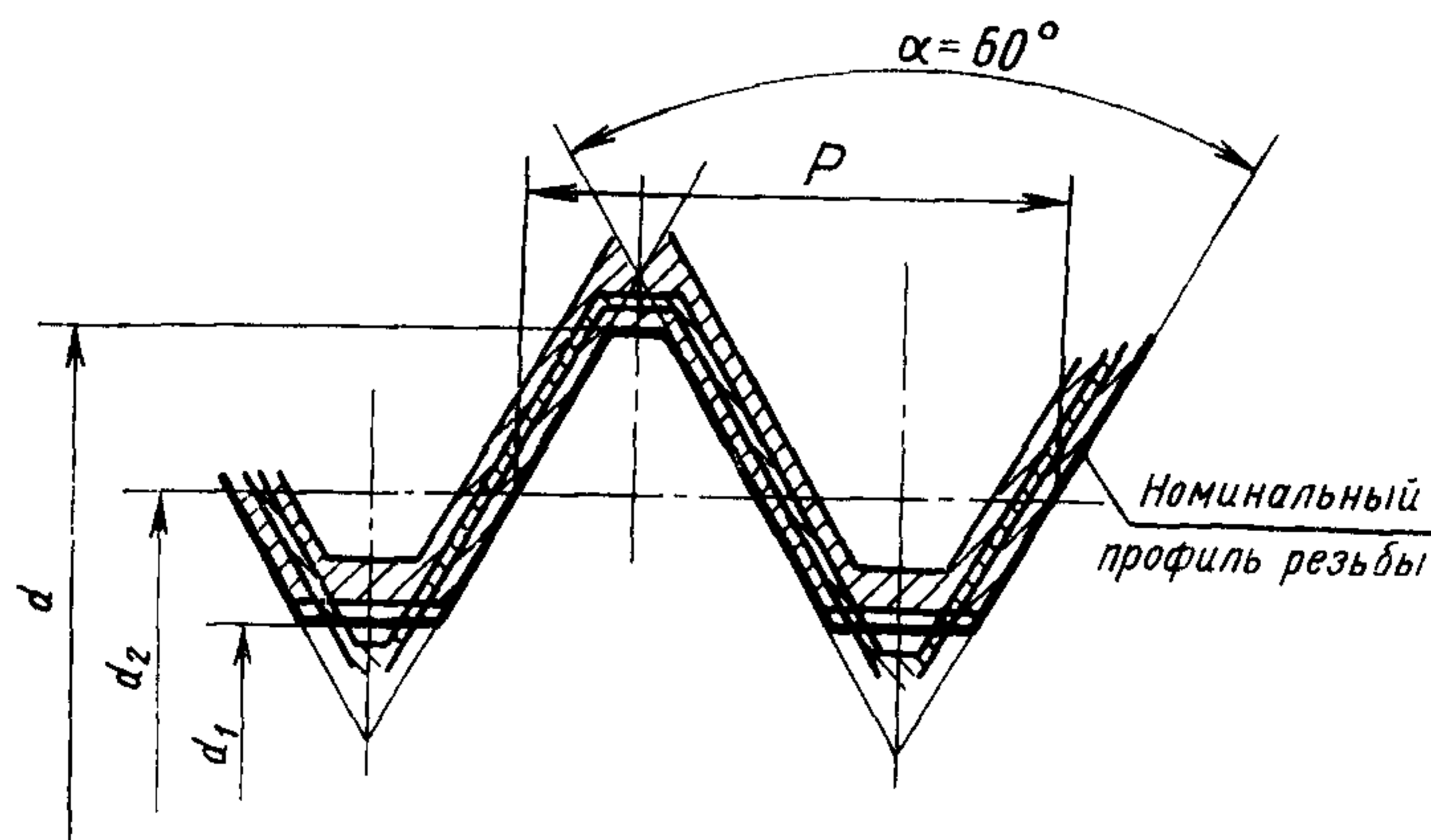

 Поле допуска
гнезда

 Поле допуска
метчика

Черт. 1

Издание официальное

Перепечатка воспрещена



© Издательство стандартов, 1983

Размеры в мм

Шаг резьбы P (пред. откл. на длине до 25 мм $\pm 0,01$)	Номинальный диаметр резьбы		Наружный диаметр d		Средний диаметр d_2		Внутренний диаметр d_1		Допустимые отклонения δ на половину угла профиля α
	с крупным шагом	с мелким шагом	Предельные отклонения						
			нижн.	верхн.	нижн.	верхн.	нижн.	верхн.	
0,80	5	—	+0,043	+0,080	+0,005	+0,015	Неограниченные	-0,030	$\pm 30'$
1,00	6	8	+0,054	+0,092	+0,006	+0,017		-0,032	
1,25	8	10	+0,068	+0,108	+0,006	+0,018		-0,034	$\pm 25'$
	—	12			+0,007	+0,019			
1,50	10	12—22	+0,081	+0,125	+0,007	+0,020		-0,037	
1,75	12	—	+0,095	+0,142	+0,008	+0,022		-0,039	
2,00	14; 16	18—22	+0,108	+0,156	+0,008	+0,022		-0,040	$\pm 20'$
	—	24—33			+0,009	+0,023			
2,50	18—22	—	+0,135	+0,186	+0,009	+0,024		-0,043	
3,00	24; 27	36—45	+0,162	+0,217	+0,011	+0,027		-0,046	

3. Основание впадины (дно) профиля резьбы метчика изготавливают как прямолинейным, так и с закруглением углов. Радиус закругления углов может доходить до линии наименьшего внутреннего диаметра гнезда по ГОСТ 4608—81 (см. черт. 2).

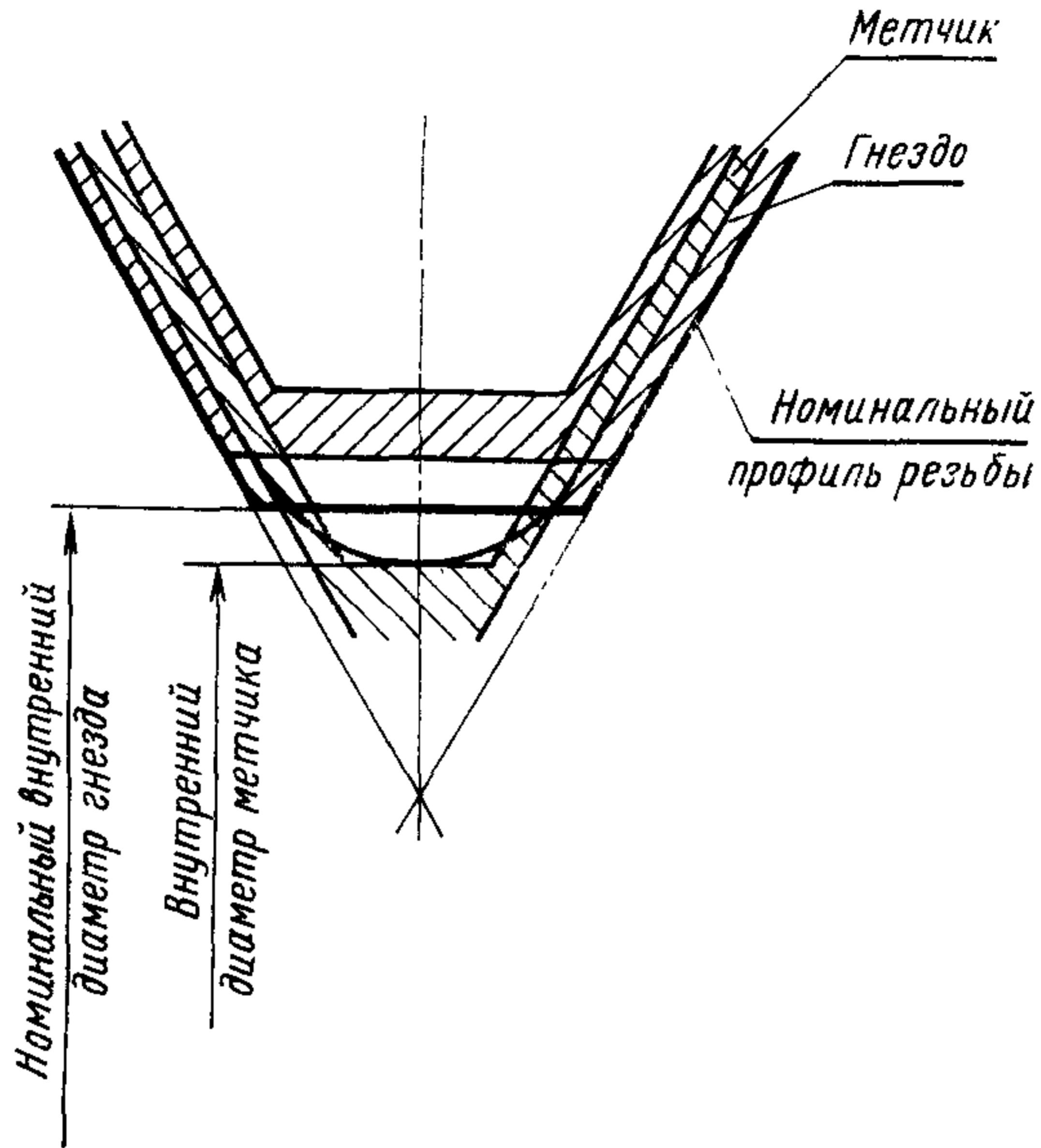

Черт. 2

Редактор *А. Л. Владимиров*
Технический редактор *Л. Я. Митрофанова*
Корректор *Н. Б. Жуховцева*

Сдано в наб. 20.12.82 Подп. в печ. 10.02.83 0,5 п. л. 0,18 уч.-изд. л. Тир. 30000 Цена 3 коп.

Ордена «Знак Почета» Издательство стандартов, 123557, Москва, Новопресненский пер., 3.
Калужская типография стандартов, ул. Московская, 256. Зак. 3465

Величина	Единица			
	Наименование	Обозначение		
		международное	русское	
ОСНОВНЫЕ ЕДИНИЦЫ СИ				
Длина	метр	m	м	
Масса	килограмм	kg	кг	
Время	секунда	s	с	
Сила электрического тока	ампер	A	А	
Термодинамическая температура	кельвин	K	К	
Количество вещества	моль	mol	МОЛЬ	
Сила света	кандела	cd	кД	
ДОПОЛНИТЕЛЬНЫЕ ЕДИНИЦЫ СИ				
Плоский угол	радиан	rad	рад	
Телесный угол	стерадиан	sr	ср	
ПРОИЗВОДНЫЕ ЕДИНИЦЫ СИ, ИМЕЮЩИЕ СПЕЦИАЛЬНЫЕ НАИМЕНОВАНИЯ				
Величина	Единица			Выражение через основные и дополнительные единицы СИ
	Наименование	Обозначение		
		международное	русское	
Частота	герц	Hz	Гц	s^{-1}
Сила	ньютон	N	Н	$m \cdot kg \cdot s^{-2}$
Давление	паскаль	Pa	Па	$m^{-1} \cdot kg \cdot s^{-2}$
Энергия	джоуль	J	Дж	$m^2 \cdot kg \cdot s^{-2}$
Мощность	ватт	W	Вт	$m^2 \cdot kg \cdot s^{-3}$
Количество электричества	кулон	C	Кл	$s \cdot A$
Электрическое напряжение	вольт	V	В	$m^2 \cdot kg \cdot s^{-3} \cdot A^{-1}$
Электрическая емкость	фарад	F	Ф	$m^{-2} \cdot kg^{-1} \cdot s^4 \cdot A^2$
Электрическое сопротивление	ом	Ω	Ом	$m^2 \cdot kg \cdot s^{-3} \cdot A^{-2}$
Электрическая проводимость	сименс	S	См	$m^{-2} \cdot kg^{-1} \cdot s^3 \cdot A^2$
Поток магнитной индукции	вебер	Wb	Вб	$m^2 \cdot kg \cdot s^{-2} \cdot A^{-1}$
Магнитная индукция	тесла	T	Тл	$kg \cdot s^{-2} \cdot A^{-1}$
Индуктивность	генри	H	Гн	$m^2 \cdot kg \cdot s^{-2} \cdot A^{-2}$
Световой поток	люмен	lm	лм	$cd \cdot sr$
Освещенность	люкс	lx	лк	$m^{-2} \cdot cd \cdot sr$
Активность радионуклида	беккерель	Bq	Бк	s^{-1}
Поглощенная доза ионизирующего излучения	грэй	Gy	Гр	$m^2 \cdot s^{-2}$
Эквивалентная доза излучения	зиверт	Sv	Зв	$m^2 \cdot s^{-2}$