

ГОСТ 16543—71

МЕЖГОСУДАРСТВЕННЫЙ СТАНДАРТ

---

ДЕРЕВООБРАБАТЫВАЮЩЕЕ ОБОРУДОВАНИЕ

**СТАНКИ КРУГЛОПИЛЬНЫЕ ОБРЕЗНЫЕ**

**ОСНОВНЫЕ ПАРАМЕТРЫ**

Издание официальное

БЗ 12—2004



Москва  
Стандартинформ  
2007

Деревообрабатывающее оборудование  
СТАНКИ КРУГЛОПИЛЬНЫЕ ОБРЕЗНЫЕ

ГОСТ  
16543—71

Основные параметры

Взамен  
ГОСТ 8862—58  
в части обрезных  
станков

Woodworking equipment. Edwing saws. Basis parameters

МКС 79.120.10

Постановлением Государственного комитета стандартов Совета Министров СССР от 11 января 1971 г. № 28 дата введения установлена

01.01.74

Ограничение срока действия снято по протоколу № 5—94 Межгосударственного совета по стандартизации, метрологии и сертификации (ИУС 11-12—94)

1. Настоящий стандарт распространяется на круглопильные обрезные станки, предназначенные для продольной обрезки необрезных пиломатериалов.

(Измененная редакция, Изм. № 1).

2. Основные параметры станков должны соответствовать указанным на чертеже и в таблице.

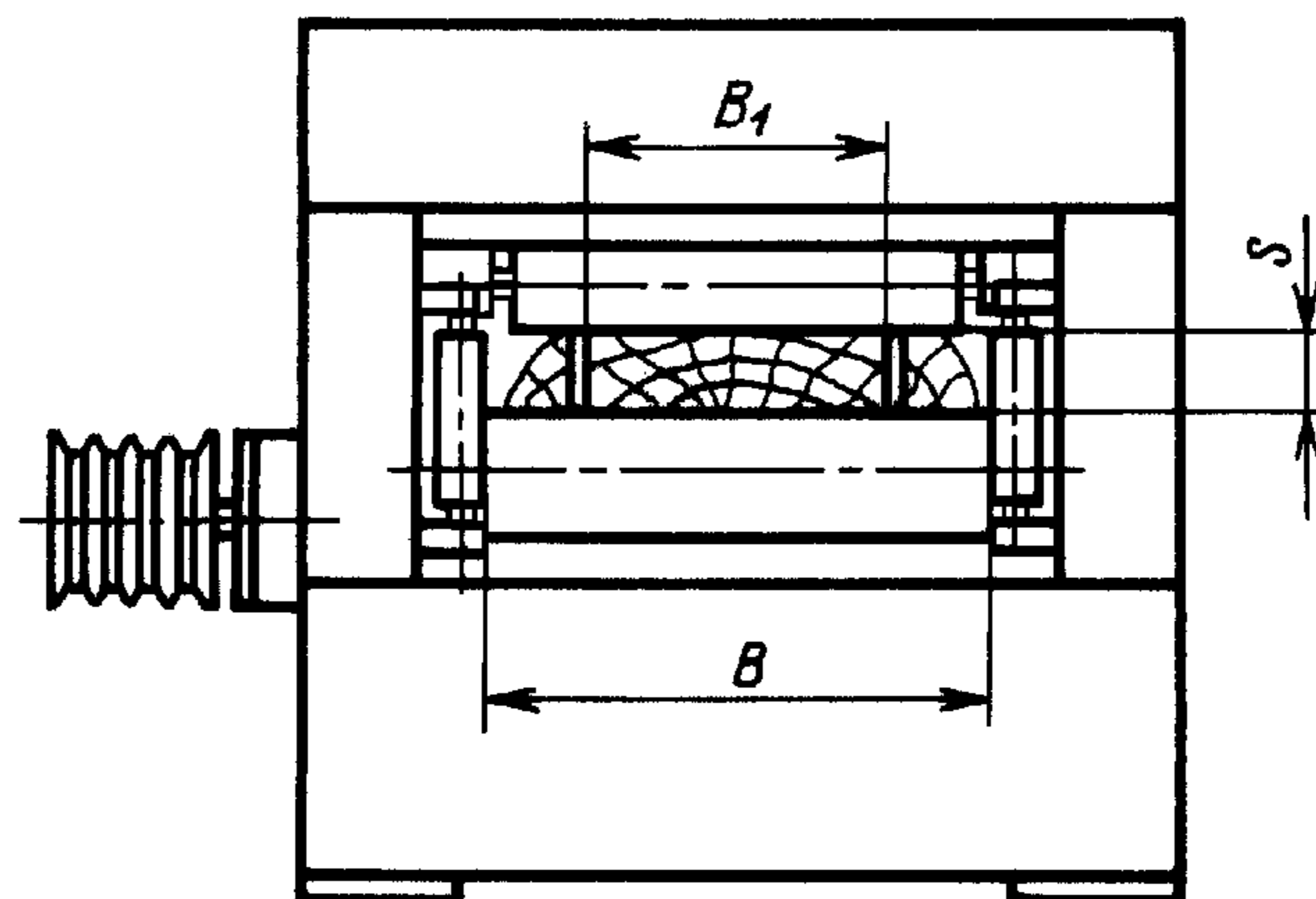

Примечание. Чертеж не определяет конструкцию станков.

**С. 2 ГОСТ 16543—71**

**Размеры в мм**

Наименование параметров		Значение		
Горизонтальный просвет станка $B$		500	800	1250
Ширина обработанного материала $B_1$	наибольшая, не менее	300	500	900
	наименьшая, не более	60		
Наибольшая толщина обрабатываемого материала $s$ , не менее		80	100*	
Наименьшая длина обрабатываемого материала, не более		600	1500	1800
Количество пил**, шт.		2; 3; 4; 5		
Скорость резания, м/с, не менее		60		
Наибольшая скорость подачи, м/мин, не менее		150		130

\* При установке на станке трех и более пил наибольшая толщина обрабатываемого материала должна быть не более 50 мм.

\*\* При новом проектировании количество пил устанавливается заказчиком.

**(Измененная редакция, Изм. № 1).**

Редактор *М.И. Максимова*  
 Технический редактор *Н.С. Гришанова*  
 Корректор *А.С. Черноусова*  
 Компьютерная верстка *А.Н. Золотаревой*

Сдано в набор 11.12.2006. Подписано в печать 18.01.2007. Формат 60x84<sup>1</sup>/<sub>8</sub>. Бумага офсетная. Гарнитура Таймс. Печать офсетная. Усл. печ. л. 0,47. Уч.-изд.л. 0,20. Тираж 142 экз. Зак. 41. С 3599.

ФГУП «Стандартинформ», 123995 Москва, Гранатный пер., 4.  
 www.gostinfo.ru info@gostinfo.ru  
 Набрано во ФГУП «Стандартинформ» на ПЭВМ.  
 Отпечатано в филиале ФГУП «Стандартинформ» — тип. «Московский печатник», 105062 Москва, Лялин пер., 6