

СК-3	СТРОИТЕЛЬНЫЙ КАТАЛОГ ЧАСТЬ 3 ТИПОВАЯ ДОКУМЕНТАЦИЯ НА КОНСТРУКЦИИ, ИЗДЕЛИЯ И УЗЛЫ ЗДАНИЙ И СООРУЖЕНИЯ	СТРОИТЕЛЬНЫЕ КОНСТРУКЦИИ И ИЗДЕЛИЯ СЕРИЯ 3.415.1-2 ВЫПУСК 2-2
	ГП ЦПП	УДК 69.057.12-412
ИЮНЬ 1990	КОНСТРУКЦИИ ПРОИЗВОДСТВЕННЫХ ЗДАНИЙ ПРЕДПРИЯТИЙ ПО ХРАНЕНИЮ И ПЕРЕРАБОТКЕ ЗЕРНА	На 1-м листе На 2-х страницах Страница I.

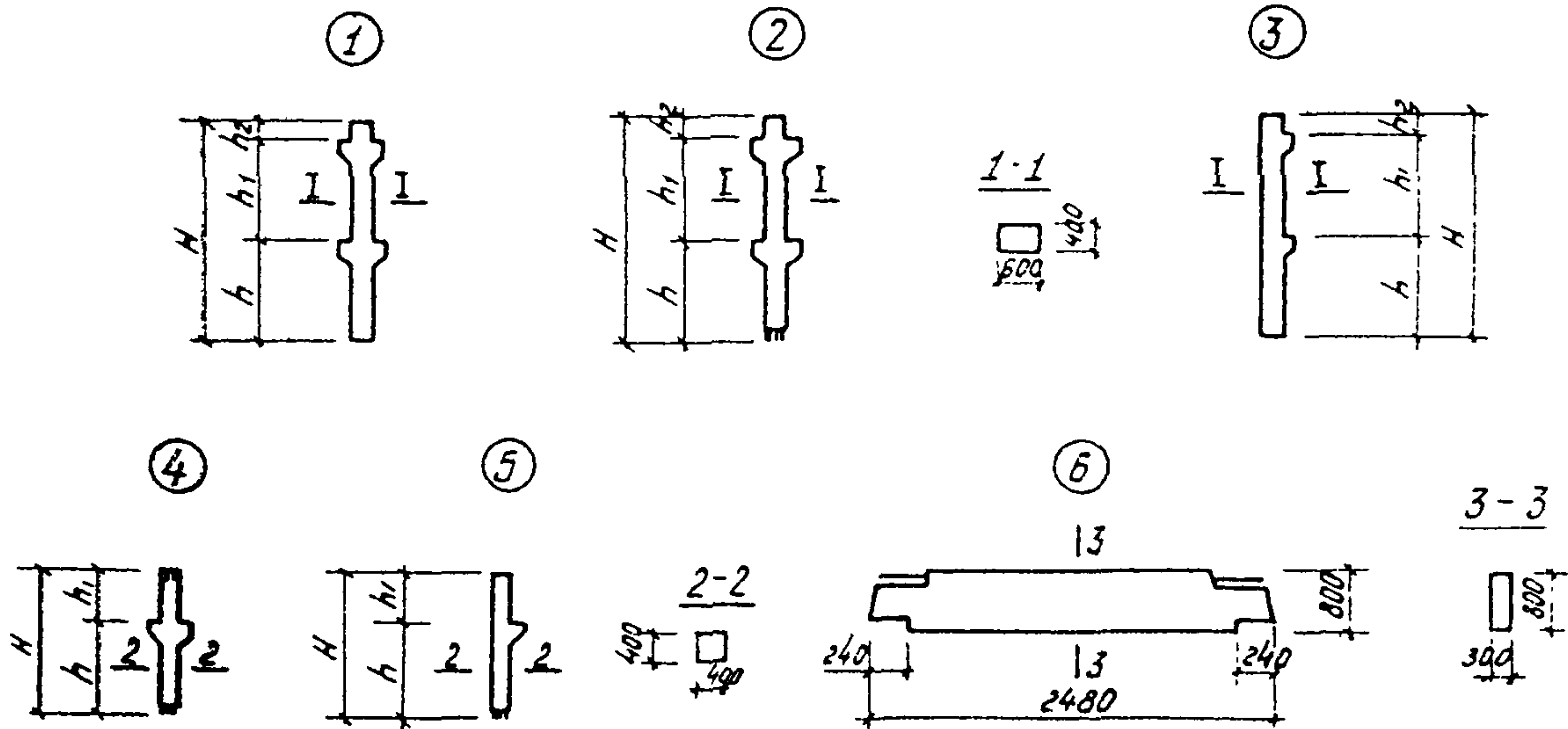

ДИАГ ТЕХНИЧЕСКАЯ ХАРАКТЕРИСТИКА

Бетон тяжелый классов В22,5; В15; В30.
 Продольная арматура из стали класса А-III.
 Поперечная арматура из стали класса А-I.
 В закладных изделиях применяется сталь класса А-I, А-III и сортовой прокат. Колонны и ригель армированы пространственными арматурными каркасами.

НОМЕНКЛАТУРА ИЗДЕЛИЙ

ЭСЮМЗ	МАРКА ИЗДЕЛИЯ	РАЗМЕРЫ, мм				РАСХОД МАТЕРИАЛОВ				МАССА ИЗДЕЛИЯ, т	
		H	h	h ₁	h ₂	БЕТОН		СТАЛЬ, кг			
						Класс	Объем, м ³	Нату- ральная	Приведен к кл. А-I		
1	2КЗ.1-1-1	11370	5850	4800	720	В30	2,88	1263,8	1741,1	6,9	
	2КЗ.1-1-5							1229,5	1707,2		
	2КЗ.5-1-1	12570	5850	6000	720			3,16	1431,2	2003,2	7,9
	2КЗ.5-1-5							1350,1	1834,4		
	2КЗ.7-1	12425	5850	4800	1775			3,27	1321,6	1803,2	8,15
2	2КЗ.3-1	9720	3000	6000	720	В22,5	2,49	885,1	1189,9	6,2	
	2КЗ.4-1	7320	3000	3600	720			1,92	726,1	964,0	5,1
3	2КЗ.2-1-1	11370	5850	4800	720	В30	2,76	1175,8	1612,5	6,65	
	2КЗ.2-1-5							1260,4	1702,9		

3.01.C-1.94 г.1

КОНСТРУКЦИИ ПРОИЗВОДСТВЕННЫХ ЗДАНИЙ ПРЕДПРИЯТИЯ ПО ХРАНЕНИЮ И ПЕРЕРАБОТКЕ ЗЕРНА	СТРОИТЕЛЬНЫЕ КОНСТРУКЦИИ И ИЗДЕЛИЯ СЕРИЯ 3.415.1-2 ВЫПУСК 2-2	Лист 1 Страница 2
---	---	----------------------

Продолжение

ЭСКИЗ	МАРКА ИЗДЕЛИЯ	РАЗМЕРЫ, мм				РАСХОД МАТЕРИАЛОВ				МАССА ИЗДЕЛИЯ, т
		H	h	h ₁	h ₂	БЕТОН		СТАЛЬ, кг		
						Класс	Объем, м ³	Натуральная	Приведен к кл. А-1	
3	2КЗ.6-I-I	12570	5850	6000	720	В30	3,02	1195,7	1591,9	7,55
	2КЗ.6-I-5							1133,8	1525,4	
4	1КЗ.2-I	4775	3000	1775	-	В22,5	0,91	253,5	328,3	2,30
	1КЗ.2-I-I							298,3	373,5	
5	1КЗ.1-I	4920	4200	720	-	В30	0,86	509,3	706,9	2,15
6	Р8-30	2480				В15	0,6	140,7	187,4	1,5

С2ВА УКАЗАНИЯ ПО ПРИМЕНЕНИЮ

Колонны и ригель предназначены для применения в подсиловых и надсиловых этажах корпусов с несколькими подсиловыми этажами. Предусмотрены крайние и средние колонны двухэтажной разрезки, с риготами для нижних этажей 6,0 м и 4,8 м; 6,0 и 6,0 м; 6,0 и 3,6 м; колонны надсиловых этажей с высотой этажа 4,8 м; ригель продольной жесткости.

ДОПОЛНИТЕЛЬНЫЕ ДАННЫЕ

Карты технического уровня и качества продукции разработаны и распространяются институтом-разработчиком ЦНИИпромзернопроект.

Пример расшифровки марки колонны 2КЗ.1-I-I

- 2 - двухэтажная
- К - наименование изделия - колонна
- 3 - для сооружений с силосами 3x3 м
- 1 - тип опалубки колонны
- 1 - индекс, характеризующий несущую способность колонны
- 1 - наличие закладных изделий.

Настоящий выпуск рассматривать совместно с выпуском 0-2 "Корпуса с несколькими подсиловыми этажами. Материалы для проектирования."

В7ЕА СОСТАВ ПРОЕКТНОЙ ДОКУМЕНТАЦИИ

Выпуск 2-2. Колонны и ригели корпусов с несколькими подсиловыми этажами. Рабочие чертежи.

Объем проектных материалов, приведенных к формату А4-106 форматок

В7ВА АВТОР ПРОЕКТА ЦНИИпромзернопроект, 129823, г.Москва, И-272, ул.Трифоновская, 47

В7НА УТВЕРЖДЕНИЕ Утверждены Минхлебпродуктов СССР, приказ от 29.08.88 № 14. Введены в действие ЦНИИпромзернопроект с 01.02.90, приказ от 03.01.89 № 5.

В7КА ПОСТАВЩИК ЦНИИпромзернопроект, 129823, Москва, И-272, ул.Трифоновская, 47; Государственное предприятие — Центр проектной продукции массового применения (ГП ЦПП), 127238, Москва, Дмитровское ш., 46, корп. 2

Инв. №

Катал. л. № 063596