

**НОРМАЛИ
ПЛАНИРОВОЧНЫХ
ЭЛЕМЕНТОВ
ЖИЛЫХ
И ОБЩЕСТВЕННЫХ ЗДАНИЙ**

ВЫПУСК

НП

2.0.1-82

**ЛЕКЦИОННЫЕ
АУДИТОРИИ
УЧЕБНЫХ ЗАВЕДЕНИЙ**

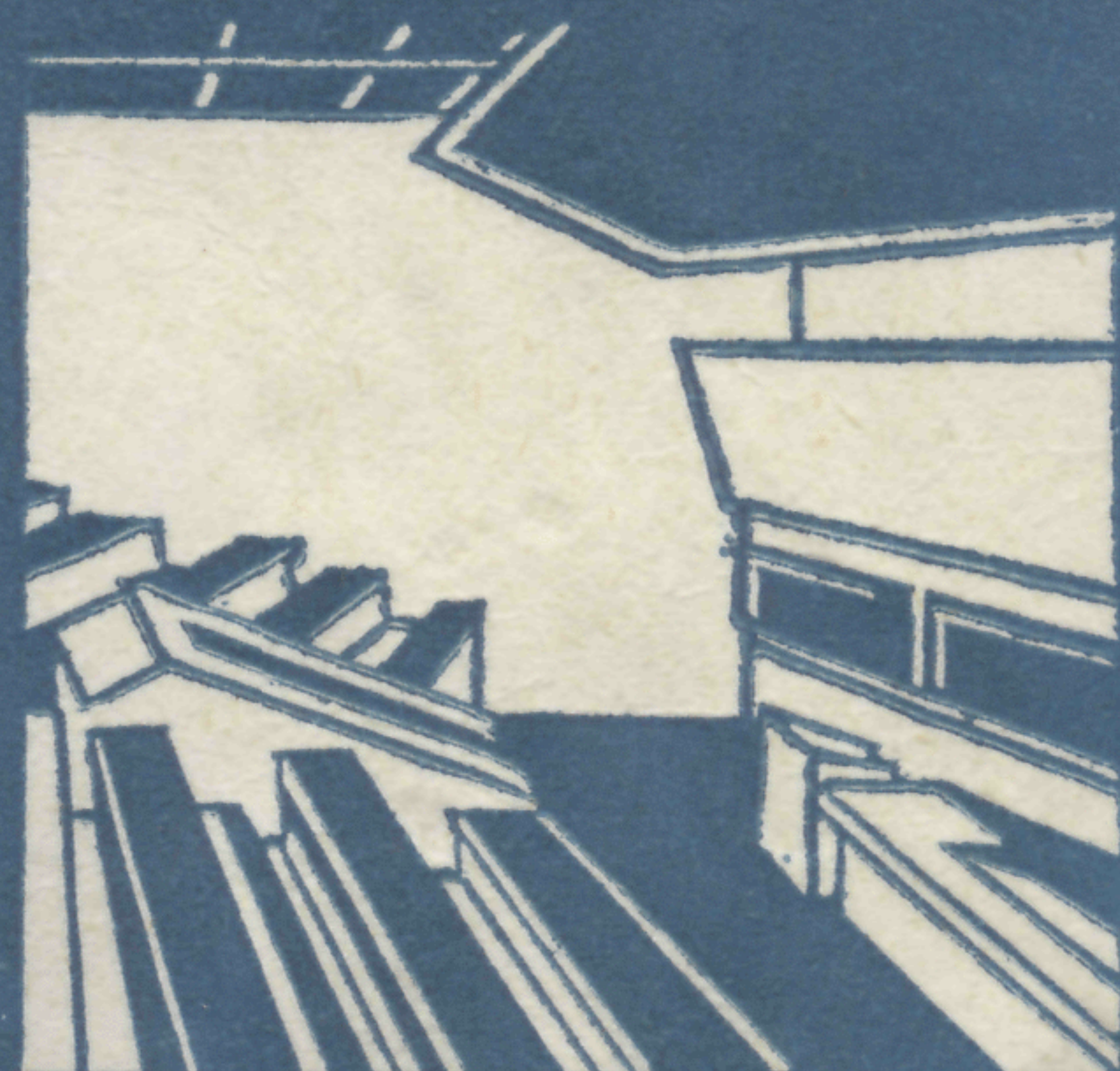

ГОСУДАРСТВЕННЫЙ
КОМИТЕТ
ПО ГРАЖДАНСКОМУ
СТРОИТЕЛЬСТВУ
И АРХИТЕКТУРЕ
ПРИ ГОССТРОЕ СССР

ЦЕНТРАЛЬНЫЙ
НАУЧНО-ИССЛЕДОВАТЕЛЬСКИЙ
И ПРОЕКТНЫЙ
ИНСТИТУТ ТИПОВОГО
И ЭКСПЕРИМЕНТАЛЬНОГО
ПРОЕКТИРОВАНИЯ
ШКОЛ,
ДОШКОЛЬНЫХ УЧРЕЖДЕНИЙ,
СРЕДНИХ И ВЫСШИХ
УЧЕБНЫХ ЗАВЕДЕНИЙ
(ЦНИИЭП УЧЕБНЫХ ЗДАНИЙ)

НОРМАЛИ

ПЛАНИРОВОЧНЫХ ЭЛЕМЕНТОВ
ЖИЛЫХ
И ОБЩЕСТВЕННЫХ
ЗДАНИЙ

Выпуск НП 2.0.1—82

ЛЕКЦИОННЫЕ АУДИТОРИИ
УЧЕБНЫХ ЗАВЕДЕНИЙ



МОСКВА СТРОИИЗДАТ 1987

Нормали планировочных элементов жилых и общественных зданий: Вып. НП 2.0.1—82. Лекционные аудитории учебных заведений/Гос. ком. по гражд. стр-ву и архитектуре при Госстрое СССР. Центр. н.-и. и проект. ин-т тип. и эксперим. проектирования школ, дошкол. учреждений, сред. и высш. учебн. заведений. — М.: Стройиздат, 1987. — 58 с., ил.

Содержат нормативные и исходные данные, номенклатуру мебели и оборудования, включает примеры унифицированных планировочных решений лекционных аудиторий межшкольных учебно-производственных комбинатов, учебных и учебно-курсовых комбинатов, профессионально-технических, средних специальных и высших учебных заведений, институтов повышения квалификации. Материалы выпуска могут быть использованы при проектировании лекционных аудиторий других общественных зданий.

Для архитекторов и инженерно-технических работников проектных организаций. Нормали одобрены секцией архитектуры научно-технического совета ЦНИИЭП учебных зданий 25 июля 1982 г. (протокол № 11) и утверждены Госгражданстроем (приказ № 347 от 16 декабря 1982 г.).

ВВЕДЕНИЕ

Выпуск НП 2.0.1—82 «Лекционные аудитории учебных заведений» разработан отделом высших учебных заведений и крупных кооперированных учебных комплексов совместно с отделами профессиональных и средних специальных учебных заведений; интерьеров, встроенной мебели и оборудования; конструкций; внутренней среды общественных зданий и электротехническим отделом ЦНИИЭП учебных зданий (директор В. С. Егоров). В работе использованы материалы I МОЛМИ им. И. И. Сеченова, НИИ гигиены детей и подростков, Гипроуза, ВНИСИ, ЛоЛПИ им. Ленинского комсомола.

Методическое руководство авторским коллективом по разработке серии нормалей и общее редактирование серии нормалей осуществляет канд. архит. Е. С. Раеза (отдел стандартизации ЦНИИЭП жилища).

Руководитель темы канд. архит. Г. Н. Цытович, зам. руководителя темы канд. архит. А. М. Гарнец, ответственный исполнитель архит. А. Н. Алексеев.

Авторы листов: архит. А. Н. Алексеев (листы 1, 3, 10—13, 20, 23—25, 40—41); инж. Н. М. Брайловская (листы 4—9); канд. техн. наук Т. И. Галактионова (лист 15); канд. архит. А. М. Гарнец (листы 1—3, 29—35, 40—41); архит. Я. С. Жарнова (лист 14); канд. архит. Г. В. Казаков (листы 4, 16, 17); инж. Л. В. Кузьменко (лист 21); архит. Н. В. Михеева (листы 4—9); канд. техн. наук Н. С. Перова (листы 18, 19); архит. О. М. Рубанович (листы 23—28); архит. Л. Р. Степанян (лист 22); канд. техн. наук Г. В. Федюкина (листы 18, 19); инж. Д. С. Хомутова (листы 10, 36—39). В работе принимали участие канд. искусств. О. А. Барханова, инж. В. Ф. Кротюк, канд. мед. наук Т. Ш. Миннибаев, канд. архит. С. Ф. Наумов, инж. Л. В. Сигачева, канд. техн. наук Г. М. Ундасынов, инж. А. А. Шилкин. Графическое оформление архитекторов С. С. Бодровой, О. П. Одинцовой, Л. Е. Савиновой, Н. И. Чернозубовой.

Научная редакция выпуска канд. архит. А. М. Гарнеца.

Отзывы и замечания по данному выпуску нормалей, а также предложения о дальнейшей работе по нормализации планировочных элементов учебных зданий просьба направлять по адресу: 127434, Москва, И-434, Дмитровское шоссе, 9, ЦНИИЭП учебных зданий, отдел вузов и крупных кооперированных учебных комплексов.

В Политическом докладе ЦК КПСС XXVII съезду Коммунистической партии Советского Союза (М.: Политиздат, 1986) отмечается, что «в повестку дня встала задача создания единой системы непрерывного образования. Центральный Комитет предпринял в последние годы важные шаги в этом направлении. Начата реформа общеобразовательной и профессиональной школы... Партия выдвигает задачи перестройки высшего и среднего специального образования». В соответствии с этим сближаются формы и методы обучения, в различных учебных заведениях, а для этого необходима унификация параметров аналогичных групп помещений, в первую очередь, лекционных аудиторий.

Различный состав нормалей (полный или неполный) разрабатывается в зависимости от принятой системы нормализации помещений.

Выпуск нормалей НП 2.0.1—82 разработан в развитие ВСН Госгражданстроя по проектированию профессионально-технических, средних специальных и высших учебных заведений и взамен выпуска нормалей основных планировочных элементов жилых и общественных зданий НП 2.3.—71 «Аудитории вузов и средних специальных учебных заведений».

В выпуске нормалей НП 2.0.1—82 принята вторая степень нормализации.

Вторая степень нормализации распространяется на помещения с функциональным и технологическим процессом, допускающим варианты планировки и соответственно различные примеры планировки помещений. При этом нормализуются функциональные зоны и даются различные примеры планировки помещений.

В соответствии с принятой системой нормализации разработаны: планировочные схемы помещений (применительно к основным конструктивным системам и унифицированным модульным параметрам); схемы расположения элементов инженерного оборудования помещений; требования к отделке помещений.

На схемах функциональных зон и на общих габаритных функциональных схемах указаны две категории размеров: размеры элементов оборудования и отдельно твердо установленные параметры; минимальные размеры со знаком « \geq », т. е. более или равно. На схемах планировки помещений, разработанных применительно к основным конструктивным системам, указаны унифицированные модульные параметры. На этих чертежах приводятся размеры всех элементов планировки и привязки конструктивных элементов к модульным разбивочным осям.

При разработке планировочных схем учтено требование СНиП о применении размеров продольных и поперечных шагов, кратных наиболее укрупненным из установленных планировочных модулей 60М и 30М (600 и 300 см). Применение модуля 6М (60 см) предусматривается в пределах до 720 см, а модуля 3М (30 см) — до 360 см.

Высота этажа учебных зданий принимается равной 3,3; 3,6 м; высота аудиторий учебных заведений с амфитеатром — 4,2 м и более [кратно 6М (60 см)].

Размеры на чертежах планировочных нормалей даны в см, на чертежах оборудования — в мм.

Для маркировки разделов и выпусков нормалей приняты следующие буквенные и цифровые обозначения. Например, маркой НП 2.0.1-82 обозначено: НП — нормали планировочные; 2 — нормали основных помещений зданий учебно-воспитательного назначения; 0 — унифицированные помещения для нескольких видов учебно-воспитательных зданий; 1 — лекционные аудитории; 82 — год утверждения.

АРХИТЕКТУРНО-ПЛАНИРОВОЧНЫЕ ТРЕБОВАНИЯ И ПАРАМЕТРЫ

Лекционная аудитория состоит из двух функциональных зон: демонстрационной и аудиторных мест (лист 1). К аудитории могут примыкать с противоположных сторон — препараторская (для аудиторий вместимостью 100 мест и более и для специализированных аудиторий) и кинопроекционная (для аудиторий вместимостью, как правило, более 200 мест).

Демонстрационная зона делится на две части: зону лектора и пространство для кино — диапроекционной аппаратуры, и имеет непосредственную функциональную связь с зоной аудиторных мест и препараторской. Зона лектора включает место для расположения демонстрируемых поверхностей — меловой доски, экранов, таблиц, а также место самого лектора. Пространство для кинопроекционной аппаратуры может быть выделено в виде самостоятельного помещения — кинопроекционной.

Меловая доска, экраны, таблицы укрепляются на торцевой стене аудитории. Они являются основными средствами передачи визуальной информации и должны быть видны с каждого аудиторного места. К ним предъявляются следующие требования.

Меловая доска должна быть подвешена на высоте 90 см от пола, наибольшая высота верха рабочей поверхности доски 230 см, ширина доски для аудиторий вместимостью до 100 мест включительно должна быть не менее 400 см, свыше 100 мест — не менее 500 см; площадь рабочей поверхности доски для аудиторий вместимостью 50—75 мест — не менее 5 м²; на 100—150 мест — не менее 7 м²; на 200 мест и более — не менее 10 м². Рекомендуется ширину доски делать максимальной, набирая ее из отдельных секций или делая ее с единым полотном. Для рационального использования поверхности торцевой стены демонстрационной зоны меловые доски рекомендуется делать раздвижными, распашными или подъемными, механическими или автоматическими.

Стационарный экран располагается над меловой доской. Высота подвески его нижней кромки зависит от высоты доски и составляет 250—330 см от пола. Трансформирующиеся экраны для графо- и диапроекций могут быть совмещены с меловой доской. Экраны для кинопроекции бывают стационарными или трансформирующимися. В крупных аудиториях рекомендуется устраивать стационарный экран, а ширину его также, как и ширину меловой доски, делать максимальной при данной планировке для одновременного показа на нем нескольких статических проекций. Желательно применять наклонные экраны для ТСО с малым фокусным расстоянием и устанавливать их на уровне низа киноэкрана.

В зависимости от назначения аудитории на торцевой стене демонстрационной зоны также могут располагаться: в химической аудитории витрина вытяжного шкафа при варианте демонстрации опытов из препараторской, при этом меловая доска выполняется подъемной; в физической аудитории висячий мостик для опытов; стационарные световые таблицы (например, таблица Д. И. Менделеева), телевизоры и др.

Место лектора находится непосредственно у меловой доски. Для создания необходимых условий работы у лектора должен быть стол. В аудиториях вместимостью до 90 мест, устанавливается стол преподавателя, в более крупных аудиториях в зависимости от их назначения (неспециализированных или специализированных физических или химических аудиториях) устанавливается демонстрационный стол.

К специализированным демонстрационным столам подаются холодная и горячая вода, газ, электричество, сжатый воздух и др., устраивается канализация. Эти столы имеют пульт дистанционного управления зашториванием, всеми техническими средствами обучения, системой звукоусиления и сигнализацией. Возможен вариант составного демонстрационного стола, включающего стационарную и подвижную (на колесах или роликах) части. В этом случае демонстрационные материалы готовятся в препараторской на подвижной части стола, которая перед лекцией выкатывается в аудиторию и подключается к стационарной части. В таких аудиториях пол в демонстрационной зоне должен быть без выступов и порогов для беспрепятственного перемещения подвижной части стола. Справа от демонстрационного стола устанавливается кафедра-трибуна, оборудованная пультом управления техническими средствами и микрофоном.

В аудиториях с горизонтальным полом рекомендуется часть пола перед меловой доской шириной 2 м делать приподнятой на 20—30 см для улучшения видимости.

Зона аудиторных мест непосредственно примыкает к демонстрационной зоне, в ней располагаются учащиеся. Зона делится на две части: аудиторные места и пространство для эвакуации.

Аудиторные места должны обеспечивать удобство работы учащихся и условия видимости демонстрационной зоны. Каждое место оборудуется креслом и пюпитром. В аудиториях учебных заведений всех видов применяется унифицированная мебель для учащихся всех возрастов: от старшеклассников до студентов вузов.

Основные функциональные размеры аудиторных кресел с пюпитрами, по данным кафедры гигиены подростка и студента I МОЛМИ им. И. М. Сеченова, должны составлять: высота сиденья 45 см, глубина сиденья — 40 см, ширина — 55 см, высота пюпитра со стороны сидящего — 78 см, глубина пюпитра — не менее 35 см, дистанция сиденья — 5 см. Рекомендуется устройство подлокотников и подножки.

В соответствии с антропометрическими данными и требованиями стандартизации в нормах принята оптимальная ширина ряда, т. е. расстояние от спинки одного ряда до спинки сиденья следующего ряда 90 см, а также наиболее рациональная конструкция мебели — стационарный пюпитр и кресло с откидным сиденьем.

В лекционных аудиториях расположение мест должно обеспечивать расчетную видимость демонстрационной зоны путем устройства амфитеатра. Расчет видимости производится в зависимости от характера

занятий в аудитории: на ближнюю кромку поверхности демонстрационного стола в специализированных или на нижнюю кромку меловой доски в неспециализированных аудиториях (лист 11). Профиль амфитеатра определяется графическим или аналитическим методами.

В лекционных аудиториях для снижения высоты амфитеатра и уменьшения высоты аудитории первые два ряда мест рекомендуется размещать на горизонтальном полу, начиная подъем рядов с третьего ряда (лист 12). В целях расширения возможности применения предлагаемых решений аудиторий в нормальных приводятся варианты профиля амфитеатра, при которых выход с верхнего уровня амфитеатра производится на этаж выше, чем вход в аудиторию на уровень пола у демонстрационной зоны (лист 12).

В границах рассматриваемых вместимостей в аудиториях устраивают один, два или три продольных прохода. Один проход возможен в аудиториях вместимостью до 75 мест, два прохода возможны в аудиториях вместимостью более 75 мест. При этом проходы могут располагаться у боковых стен аудитории или пересекать массив аудиторных мест.

Акустическое благоустройство аудиторий достигается внутренней планировкой помещений, которая включает определение объема аудитории, приходящегося на одного слушателя и обеспечивающего оптимальное время реверберации без применения дополнительных звукопоглощающих материалов, формы аудитории, от которой зависит равномерное распределение звуковой энергии в ней и создание хорошей разборчивости речи на местах слушателей; применением звукопоглощающих облицовок, обеспечивающих нормальное звукорассеяние и звукопоглощение; устройством наружных и внутренних ограждающих конструкций, обладающих нормальной звукоизоляцией и расчетным временем реверберации в аудитории; устройством системы озвучения и звукоусиления; размещением и установкой инженерного и производственного оборудования с проведением мероприятий по звукоизоляции помещений аудиторий.

Основные акустические условия аудитории зависят от объемно-планировочных решений. Для простых форм учебного помещения — прямоугольника, трапеции пределы отношений длины, ширины, высоты — от 2,5 : 1,5 : 1 до 4,5 : 2,5 : 1. Общий воздушный объем учебного помещения рекомендуется принимать для речевых передач, оптимально 4 м³ на одно место.

Отношение сторон аудитории, близкое к 1, неблагоприятно для акустики учебных помещений. Отклонение от параллельности двух боковых стен на 2,5—3° или одной на 5—6° ослабляет возможность образования порхающего эха в аудиториях, где нет звукопоглощающей отделки.

В аудиториях для рабочих мест, расположенных далее 8 м от преподавателя, необходимо проверять распределение отраженного звука от потолка и от стен в соответствии с «Руководством по акустическому проектированию залов многоцелевого назначения средней вместимости» (М.: Стройиздат, 1981). При этом разность ходов между первым отраженным лучом и прямым не должна превышать 10 м. Поверхности аудито-

рий вместимостью 100—300 мест необходимо обрабатывать звукопоглощающими материалами, согласно схеме на листе 15. В аудиториях вместимостью более 300 мест следует устраивать отражатели на потолке. В аудитории не должно быть вогнутых поверхностей, обладающих свойством концентрировать отражаемый ими звук. Во избежание такой концентрации центр кривизны стены должен находиться от нее на расстоянии, превышающем, по крайней мере, в два раза расстояние от стены до источника звука.

Очертания потолка и стен аудитории должны способствовать эффективному распределению отраженного от них звука, направлять большую долю его на удаленные от источника звука аудиторные места. При проектировании аудиторий следует при помощи геометрических построений контролировать распределение и запаздывание первых звуковых отражений от потолка и стен. Плоское горизонтальное очертание потолка не является оптимальной его формой. Удаленная от источника часть такого потолка отражает звук не слушателям, а на заднюю стену аудитории.

Распределение звука, отраженного задней частью потолка, улучшается, если потолок имеет наклонный примыкающий к задней стене участок, в результате этого отраженный звук направляется на задние места аудитории. Распределение отраженного звука передней частью потолка можно улучшить устройством над кафедрой отражателя, направляющего этот звук в основном к более удаленным рядам. 1 м² отражателя должен иметь массу не менее 20 кг и может быть выполнен из железобетона, штукатурки по сетке или иного материала с малым коэффициентом звукопоглощения. Во избежание вредных отражений звуковой энергии от потолка, высота его не должна быть более 10—11 м от уровня пола.

Звукопоглощающие материалы не следует располагать в средней части потолка. В залах, где предусматривается демонстрация кинофильмов, устройство звукопоглотителей на потолке, если это требуется расчетом, разрешается лишь вдоль боковых и задней стен.

На стадии проектирования в аудиториях с естественной акустикой при вместимости более 100 мест необходимо проверять разборчивость речи в различных зонах расположения учащихся, которая принимается: 96 % и более за «отлично», 92—95 % — за «хорошо». Словесная разборчивость речи в аудитории определяется по формуле

$$P_A = K_L K_D 100,$$

где P — словесная разборчивость речи, %; K_L — коэффициент, характеризующий соотношение уровня речи педагога и уровня окружающего шума (при наличии акустической обработки аудитории приближается к 1); K_D — эмпирический коэффициент, зависящий от четкости речи.

Коэффициенты определяются по «Рекомендациям по созданию оптимального акустического режима в учебных помещениях» (М.: Стройиздат, 1983.)

Одним из условий хорошей акустики учебного помещения является оптимальное время реверберации, характеризующее общую гулкость помещения, которое

для аудиторий определяется по графику на листе 15. Для достижения высокой разборчивости и четкости речи в учебном помещении частотная характеристика времени реверберации прежде всего должна быть ровной в диапазоне частот 250—4000 Гц. Для частоты 125 Гц рекомендуется спад времени реверберации на 15 % оптимального. Акустическая обработка аудитории показана на листе 15.

Для снижения собственного шума в аудиториях полы в них целесообразно выполнять из пластиковых материалов или линолеума на мягкой подоснове.

Лекционные аудитории должны быть хорошо изолированы от наружных и внутренних шумов. Уровень проникающих внешних шумов в пустых помещениях аудиторий не должен превышать 35 дБА. При этом шум, вызываемый инженерным оборудованием (вентиляционные устройства), не должен быть более 25 дБА.

Ограждающие конструкции аудиторий должны удовлетворять требованиям по звукоизоляции, согласно главе СНиП «Защита от шума». Звукоизоляция входной двери не должна быть ниже звукоизоляции ограждения, в которое она монтируется, более чем на 10 дБА. Это достигается прокладкой по периметру двери уплотняющего материала, устройством порогов.

Для увеличения звукоизоляции остекленных ограждений следует: проектировать окна с отдельными переплетами, так как их звукоизоляция выше, чем у окон со спаренными переплетами; воздушный промежуток между остеклением принимать не менее 15 см; предусмотреть в проекте надежную герметизацию всех притворов резиновыми прокладками и плотное крепление стекол на эластичных материалах.

Лифтовые шахты не должны примыкать к аудиториям, а машинные отделения лифтов — не располагаться над аудиториями.

Для лекционных аудиторий наиболее рациональным является распределенная система громкоговорителей, расположенных таким образом, чтобы каждый из них предназначался для покрытия только определенной зоны озвучиваемой поверхности. Для помещений, имеющих ширину более 10 м, наиболее целесообразно размещать распределенную систему громкоговорителей в подвесном акустическом потолке, при этом в помещениях высотой до 6 м целесообразно использовать направленные громкоговорители. В помещениях выше 7 м применение потолочной распределенной системы громкоговорителей менее эффективно вследствие большого расстояния до озвучиваемой поверхности. В помещениях шириной менее 10 м могут быть применены линейные цепочки громкоговорителей, расположенные на продольных стенах.

В кинофицированных аудиториях при проектировании электроакустических устройств желательно предусматривать единую систему, обеспечивающую использование всех ТСО.

Конструкции покрытий массового типа для лекционных аудиторий могут быть решены по двум основным принципам: первый — плиты покрытия опираются непосредственно на стены или каркас стен аудитории; второй — плиты покрытия укладываются на несущие

конструкции балочного типа — балки или фермы, которые опираются на опорные конструкции. Для лекционных аудиторий, которые имеют ширину, не превышающую 18 м, разработан широкий набор сборных конструкций заводского изготовления, решенных по обоим принципам.

Конструкции покрытий, решенные по первому принципу, как правило, меньшей высоты. При пролетах до 12 м некоторые типы конструкций обеспечивают гладкий потолок (многopустотные плиты различного типа и коробчатые плиты). Ребристые плиты могут быть постоянной вдоль пролета высоты (например, плиты типа 2Т) или иметь высоту, увеличивающуюся к середине пролета (например, плиты типа КЖС). Кроме основных продольных ребер плиты некоторых типов имеют вспомогательные поперечные ребра (например, плиты серии 1.465-3). Плиты постоянной высоты могут быть применены не только для покрытий, но и для перекрытий аудиторий, располагающихся одна над другой.

В качестве несущих конструкций покрытий, решаемых по второму принципу, могут быть применены соответствующего пролета балки (ригели) как железобетонные, так и стальные, постоянной высоты или высоты, увеличивающейся к середине пролета. В последнем случае балки и фермы имеют двускатное или сегментное очертание. Предварительно напряженные железобетонные или сталежелезобетонные ригели с полкой внизу для опирания на них плит покрытий имеют наименьшую высоту среди несущих конструкций покрытий, решаемых по второму принципу, в том числе наименьшую высоту выступающей в помещение аудитории части. Эти конструкции могут быть применены не только для покрытий аудиторий, но и для перекрытий при расположении одной аудитории над другой. В качестве плит, укладываемых на несущие конструкции, обычно используются плоские многopустотные плиты.

Крепление подвесных конструкций (элементы инженерного оборудования, акустические экраны, подвесные потолки и т. п.) может быть осуществлено к подвескам, закрепляемым в швах между плитами, а в случае ребристых плит — и к их ребрам.

ИНЖЕНЕРНЫЕ ТРЕБОВАНИЯ И ПАРАМЕТРЫ

Лекционные аудитории должны быть комплексно оснащены необходимыми для проведения учебных лекций **техническими средствами обучения**.

В нормалях приводятся два варианта принципиальных схем размещения технических средств обучения в аудиториях: с обычным экраном и с экраном на просвет. В первом варианте все технические средства обучения находятся в самой аудитории, за исключением средств кинопроекции, расположенных в кинопроеционной за последним рядом кресел вне аудитории. Для показа кино-, диа- и эпипроекции в аудиториях следует предусматривать зашторивание бокового или верхнего естественного освещения.

Во втором варианте применяется проецирование изображения на матовый экран на просвет. Это позво-

ляет вынести технические средства обучения из помещения аудитории и сосредоточить их в препараторской-аппаратной, при этом не требуется зашторивания аудитории.

При создании аудиторных блоков рационально объединять аудитории вокруг одной или двух аппаратных, из которых записанные лекции передаются во все аудитории. При этом планировочным центром аудиторного блока становится центральная аппаратная, из которой ведется проецирование учебного материала во все аудитории на просвет.

Перспективная роль в повышении эффективности обучения отводится *системам учебного телевидения* с размещением в лекционных аудиториях телевизионных приемников или видеоконтрольных устройств.

В нормалях приводятся условия, обеспечивающие наиболее благоприятное восприятие учащимися учебного материала с помощью телевидения (лист 21). Схема расположения телевизионных приемников и размещения учащихся в аудиториях принята на основе исследований канд. архит. Д. С. Манукяна.

Кинофикация аудиторий учебных заведений разработана с учетом специфики учебного кино и требований существующих нормативных документов — глав СНиП, ВСН, а также РТМ 19-77-77 «Развитие и техническое оснащение киносети», утвержденных приказом Госкино СССР № 421 от 14 октября 1977 г. Степень насыщения учебного заведения кинооборудованием устанавливается в зависимости от числа учебных часов, проводимых с использованием кинопоказа. Кинофикация предусмотрена во всех примерах аудиторий, приведенных в нормалях.

В аудиториях вместимостью до 200 мест допускается не проектировать кинопроекторную для 16-мм кинофильмов. В этом случае аппаратура устанавливается непосредственно в аудитории на отведенной площадке или в последних рядах кресел, отделенных барьером высотой 120 см. При отсутствии барьера аппаратура устанавливается в специальный кожух, из которого может вестись демонстрация фильмов. При этом один из выходов из аудитории должен располагаться с противоположной стороны от кинопроектора. Выход из проекционной допускается осуществлять в любое помещение и коридор, за исключением самой аудитории.

При применении экранов отражающего действия следует предусматривать зашторивание во время демонстрации кинофильмов. Допускается перематка фильма непосредственно в кинопроекторной, если ее размеры позволяют разместить оборудование для перематки и хранения фильма.

Для создания эффективной осветительной установки в качестве источника света применяются люминесцентные лампы мощностью 40, 65 Вт, при выборе которых руководствуются следующим: в большинстве аудиторий, где выполняется зрительная работа без требований к цветоразличению (чтение, письмо и пр.), используются люминесцентные лампы типа ЛБ ($T_{\text{цв}}=3500^\circ\text{K}$; $R_a=57$; $\Phi_{40}=3120$ лм); ЛЕЦ ($T_{\text{цв}}=3900^\circ\text{K}$; $R_a=85$; $\Phi_{40}=1900$ лм); ЛХБ ($T_{\text{цв}}=4300^\circ\text{K}$; $R_a=62$; $\Phi_{40}=3000$ лм), где $T_{\text{цв}}$ — цветовая температура источника

света; R_a — индекс цветопередачи источника света; Φ_{40} — световой поток источника света; в аудиториях учебных заведений, где требования к цветоразличению повышенные, например учебных заведений искусства, культуры, медицины (демонстрация и воспроизведение цветных репродукций и картин, визуальная диагностика и т. д.) используются люминесцентные лампы типов ЛХЕ ($T_{\text{цв}}=5200^\circ\text{K}$; $R_a=93$; $\Phi_{40}=1900$ лм), ЛДЦ ($T_{\text{цв}}=6000^\circ\text{K}$; $R_a=92$; $\Phi_{40}=2100$ лм).

Наиболее целесообразным приемом освещения для аудиторий является использование светильников общего освещения, размещенных по потолку, и светильников локализованного света, установленных непосредственно над доской.

Для освещения вертикальной поверхности доски используется специальный одноламповый светильник серии ЛПО 30×40-125 несимметричного светораспределения с зеркальным отражателем, обеспечивающим коэффициент усиления 3,2. Светильники предназначены для установки в линию и выпускаются стыкованными по два. Они имеют четыре модификации по способу установки, позволяющие применять их в качестве потолочных, настенных и подвесных.

Качество осветительных установок с точки зрения ограничения их слепящего действия оценивается значением показателя дискомфорта M . Для аудиторий максимально допустимое значение показателя дискомфорта составляет 40. При использовании светильников, приведенных в таблице, и правильном их размещении, осветительные установки аудиторий полностью соответствуют требованиям по ограничению слепящего действия (по дискомфорту).

В лекционных аудиториях, заполненных учащимися, с течением времени происходит изменение *аэрационного режима*, выражающееся в уменьшении концентрации легких и возрастании концентрации тяжелых аэроионов. Резкое падение числа легких аэроионов отмечается особенно в первые 20—30 мин после занятия учащимися аудитории.

Создание оптимального аэроионного режима возможно только в аудиториях, в которых принята норма кратности обмена воздуха, 30 м^3 на место (в аудиториях вместимостью до 150 мест) или предусмотренные оптимальные параметры воздушной среды (в аудиториях вместимостью 150 мест и более).

Основной характеристикой аэроионного режима является концентрация аэроионов — число аэроионов, содержащихся в 1 см^3 . Наблюдаемая в хороших природных условиях концентрация легких аэроионов 300—500 в 1 см^3 оказывает профилактическое влияние на общее функциональное состояние человека. Концентрация легких аэроионов 5000—15 000 в 1 см^3 оказывает стимулирующее влияние на многие функции человеческого организма. В соответствии с государственным стандартом «Система стандартов безопасности труда. Опасные и вредные производственные факторы. Классификация» пониженный уровень ионизации воздуха относится к группе физически вредных факторов.

На стадии проектирования естественный аэроионный режим аудиторий определяется по формуле

$$n^{\pm} = \frac{q_{\gamma} + S_i \sigma_i / V}{3,5\beta_{\pm} N^{\mp}},$$

где n^{\pm} — концентрация легких аэроионов положительного или отрицательного знака; q_{γ} — суммарная интенсивность ионообразования, обусловленная γ -излучением радиоактивных примесей, которые содержатся в материалах строительных конструкций и облицовке, регистрируется как общее γ -излучение и определяется по табл. 1; S_i — площадь i -той поверхности ограждающих

Таблица 1

| Материал ограждающих конструкций | Интенсивность ионообразования, пар ионов / (см ³ ·с) | Материал ограждающих конструкций | Интенсивность ионообразования, пар ионов / (см ³ ·с) |
|---|---|----------------------------------|---|
| Кирпич: обыкновенный глиняный силикатный легкий | 8,8 | строительный | 8,5 |
| | 8,6 | Бетон: легкий тяжелый | 7,3 7,2 |

конструкций или облицовки за вычетом площади пола, световых проемов, дверей встроенных шкафов, стеллажей и т. п., см²; σ_i — интенсивность поверхностного ионообразования с 1 см² в секунду с i -той поверхности, определяется по табл. 2; V — объем аудитории, см³; β_{\pm} — коэффициент рекомбинации легких аэроионов с тяжелыми, см³/с. Для аудиторий вместимостью до 200 мест $\beta_{\pm} = 4 \cdot 10^{-6}$ см³/с, более 200 мест $\beta_{\pm} = 5 \cdot 10^{-6}$ см³/с; N^{\mp} — концентрация тяжелых аэроионов отрицательного или положительного знака $6 \cdot 10^3$ и $5 \cdot 10^3$ аэроионов/см³ соответственно для аудиторий всех вместимостей.

Для увеличения уровня ионообразования в аудиториях рекомендуется избегать использования в интерьере различных стеновых и облицовочных материалов из органического (полимерного) сырья. Улучшать аэроионный режим аудиторий рекомендуется с помощью аэроионизаторов, позволяющих создавать в зоне дыхания учащихся стимулирующие концентрации легких аэроионов. При ионизации воздушной среды аудиторий необ-

Таблица 2

| Отделочный материал | Интенсивность ионообразования, пар ионов / (см ² ·с) | Отделочный материал | Интенсивность ионообразования, пар ионов / (см ² ·с) |
|--|---|---------------------|---|
| Штукатурка (цементно-песчаный раствор) Дерево | 850 | Штукатурный гипс | 150 |
| | 0 | Травертин | 300 |
| | | Пластмассы | 0 |

ходимо руководствоваться «Санитарно-гигиеническими нормами допустимых уровней ионизации воздуха в производственных и общественных помещениях», разработанными Минздравом СССР.

Для ионизации воздуха рекомендуется применять аэроионизаторы электрического типа. Источники питания излучателей аэроионов не должны иметь открытых токоведущих частей и быть максимально приближены к аэроионизатору для сокращения протяженности высоковольтных электропроводок.

Аэроионизатор «Рига» рекомендуется устанавливать на столе преподавателя в аудиториях различной вместимости; аэроионизатор «Рязань» — только в аудиториях вместимостью до 90 мест на уровне потолка через 5—6 м, эмиссионный малогабаритный аэроионизатор «ЭМА» — в аудиториях любой вместимости на уровне потолка таким образом, чтобы расстояние от излучателя аэроионизатора до зоны дыхания учащихся составляло 3—4 м. При таком расположении один аэроионизатор обеспечивает создание стимулирующих концентраций легких аэроионов в зоне дыхания на площади около 50 м².

В аудиториях с системой приточной вентиляции или кондиционирования рекомендуется встраивать аэроионизаторы электрического типа в систему вентиляции или кондиционирования, а также располагать стационарные аэроионизаторы в аудитории.

РАЗДЕЛ I. ОБЩИЕ ПОЛОЖЕНИЯ ПО ПРОЕКТИРОВАНИЮ ЛЕКЦИОННЫХ АУДИТОРИЙ

| | | |
|-----------------------------|--|----------|
| ЛЕКЦИОННЫЕ АУДИТОРИИ | СХЕМЫ ФУНКЦИОНАЛЬНЫХ СВЯЗЕЙ И ЗОН | 1 |
|-----------------------------|--|----------|

В зависимости от вида учебного заведения его контингента и учебных планов в здании учебного заведения может быть одна или несколько аудиторий. Число их определяется технологическим расчетом.

При размещении аудиторий в здании следует учитывать их вместимость, организацию отдыха учащихся на переменах и передвижение их в здании, конструктивные особенности, систему эвакуации из аудитории, возможность естественного освещения, наличие инженерных подводок, необходимость естественной или принудительной вентиляции и наличие при аудиториях препараторских и кинопроекторных.

Аудитории вместимостью до 150 мест включительно могут располагаться в наземных этажах учебного заведения при соответствующих кабинетах при условии, что около других учебных помещений не образуется большого скопления учащихся.

В крупных учебных заведениях и комплексах где число и вместимость аудиторий могут быть значительными, расположение нескольких аудиторий большой вместимости среди других учебных помещений ухудшает условия проведения занятий в окружающих помещениях. В таких учебных заведениях целесообразно аудитории выделять в самостоятельный функциональный элемент — группу лекционных аудиторий. Крупные аудитории — вместимостью более 150 мест с пролетами 15 и 18 м, рекомендуется располагать в нижних этажах. Целесообразно эти аудитории объединять в аудиторные блоки, при этом аудитории вместимостью 150 мест и меньше размещать при соответствующих кафедрах.

При блокировке аудиторий рекомендуются следующие приемы, обеспечивающие планировочную изоляцию аудиторий от других учебных помещений: линейное расположение аудиторий в блоке вдоль рекреации, соединяющей отдельные учебные корпуса, расположение в компактном отдельно стоящем блоке аудиторий, размещение аудиторий в одно-двухэтажной стилобагной части многоэтажного здания учебного заведения.

Прогрессивным приемом универсального использования аудиторий в аудиторном блоке является трансформация, делящая аудиторию в продольном и поперечном направлениях, или комбинированная трансформация.

ПРИЕМЫ РАЗМЕЩЕНИЯ И БЛОКИРОВКА АУДИТОРИИ



СХЕМА ФУНКЦИОНАЛЬНЫХ ЗОН ЛЕКЦИОННОЙ АУДИТОРИИ



Примечание Штрихом показаны нормализуемые помещения

| | | |
|-----------------------------|---|---|
| ЛЕКЦИОННЫЕ АУДИТОРИИ | РЕКОМЕНДУЕМЫЕ ГАБАРИТЫ И ОПТИМАЛЬНАЯ ВМЕСТИМОСТЬ | 2 |
|-----------------------------|---|---|

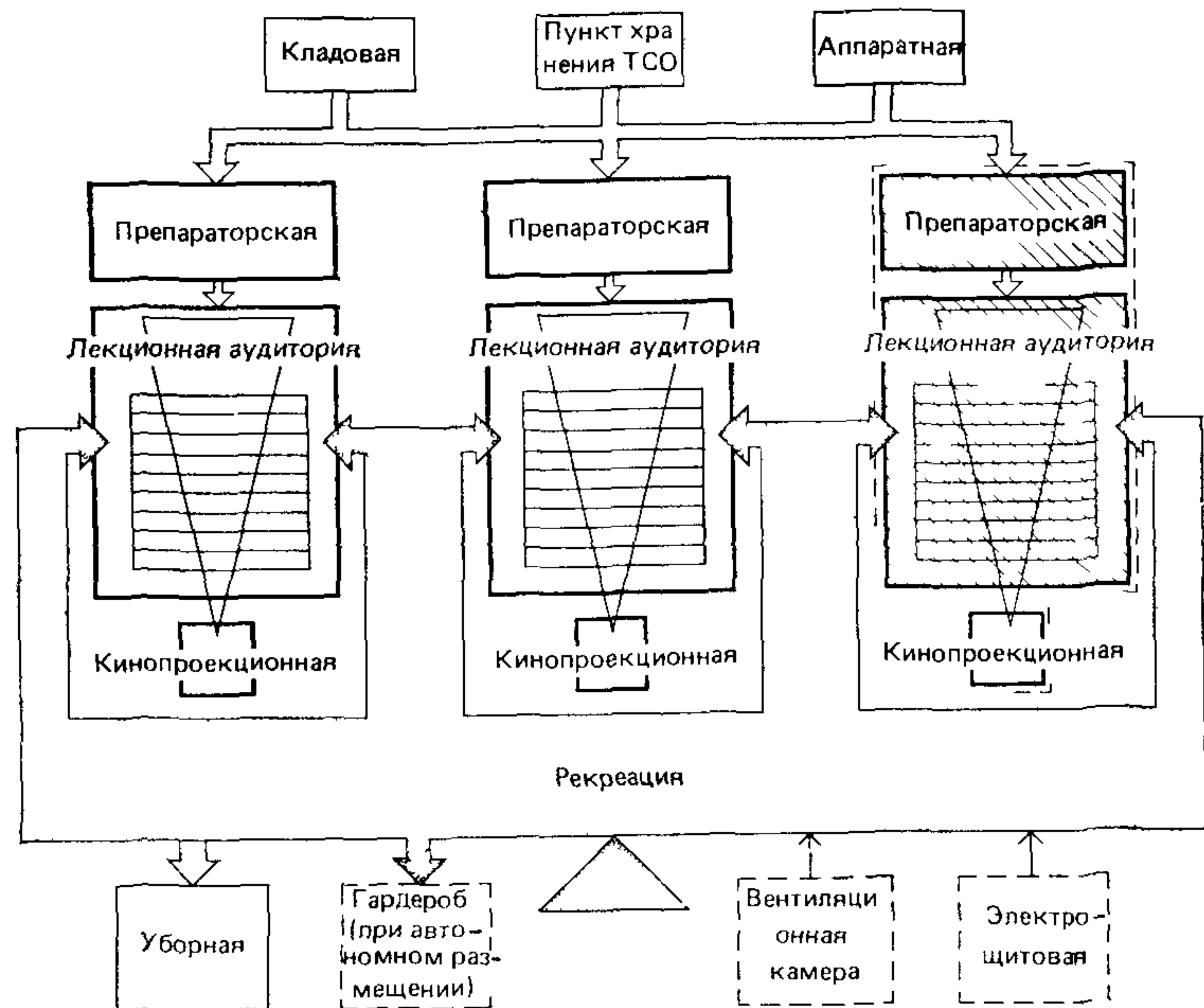
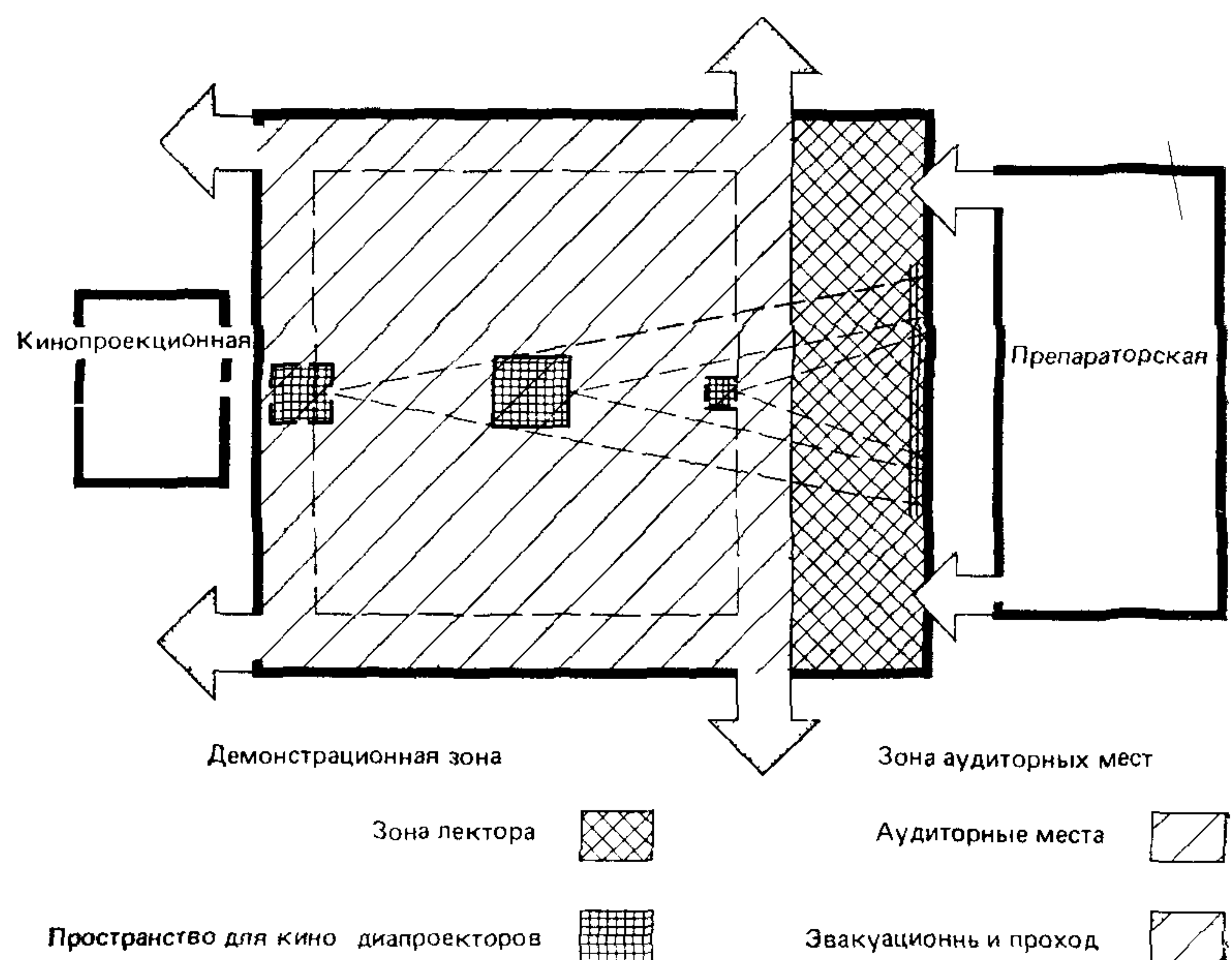
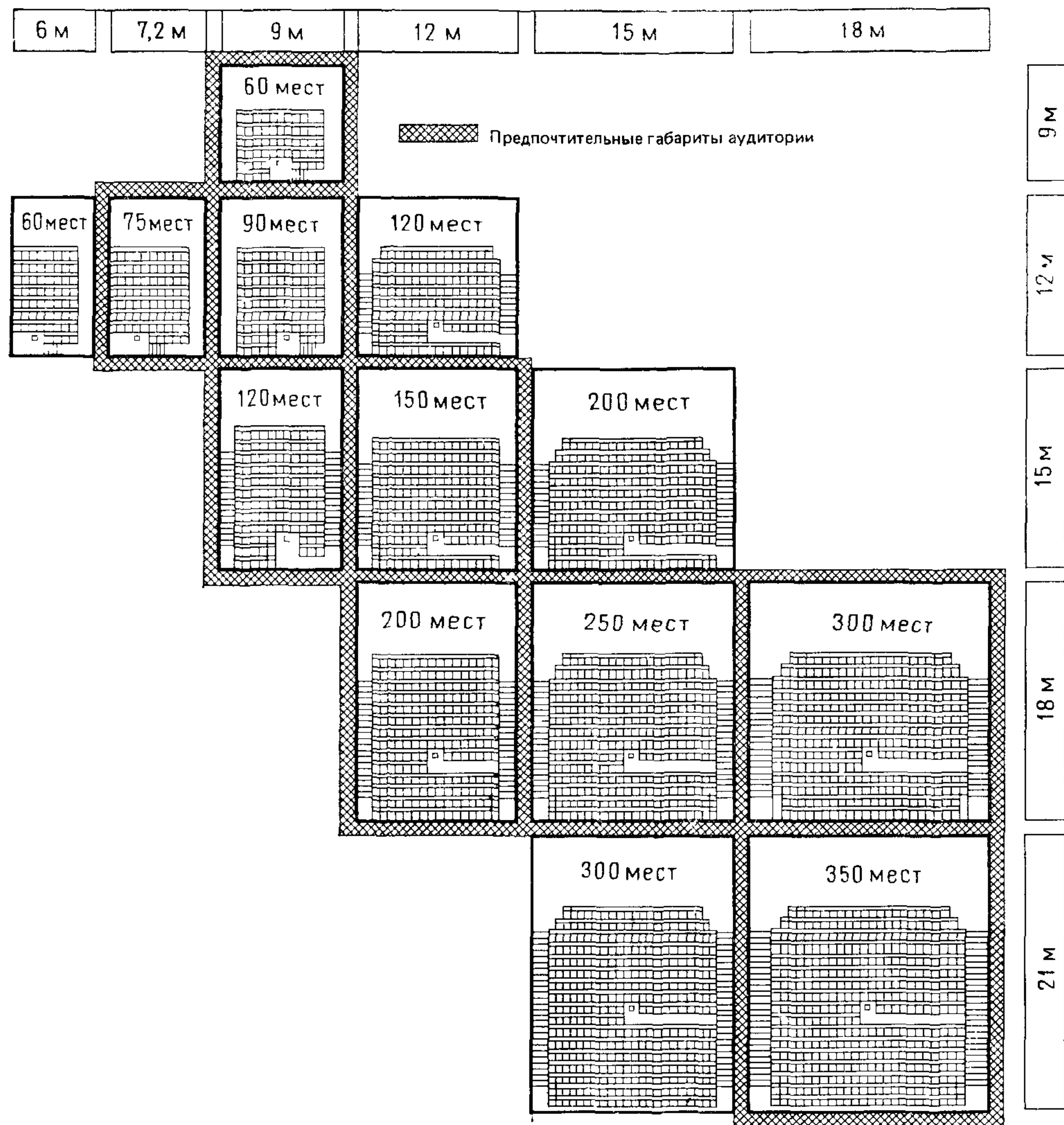

| Габариты аудиторий в осях (ширина × длина), м | Максимальная вместимость, мест | Расчетная вместимость аудиторий учебных заведений, мест | | | | |
|---|--------------------------------|---|-------------------------------------|---------------------------------------|-------------------|--------------------------|
| | | межшкольные учебно-производственные комбинаты | профессионально-технические училища | средние специальные учебные заведения | учебные комбинаты | высшие учебные заведения |
| 6×12 (10,6) 7,2×12 (10,6) | 60 | — | 60 | 60 | 50* | 50* |
| вариант 1 | 75 | — | 60 | 60 | 50* | 50* |
| вариант 2 | 75 | — | — | — | 75 | 75 |
| 9×9 | 62 | — | — | — | 50 | 50 |
| 9×12 (10,6) | 90 | — | 90 | 90 | 75* | 75* |
| 9×15 (12,7) | 120 | 100* | 120 | 120 | 100* | 100* |
| 12×12 (10,6) | 132 | — | 120 | 120 | 100* | 100* |

| | | |
|-----------------------------|---|----------|
| ЛЕКЦИОННЫЕ АУДИТОРИИ | РЕКОМЕНДУЕМЫЕ ГАБАРИТЫ И ОПТИМАЛЬНАЯ ВМЕСТИМОСТЬ | 2 |
|-----------------------------|---|----------|

Продолжение листа 2

| Габариты аудиторий в осях (ширина × ×длина), м | Максимальная вместимость, мест | Расчетная вместимость аудиторий учебных заведений, мест | | | | |
|--|--------------------------------------|--|--|---|------------------------|-----------------------------|
| | | межшкольные учебно-производ- ственные комби- наты | профессионально- технические училища | средние специ- альные учебные заведения | учебные комби- наты | высшие учебные заведения |
| 12×15 | 165 | 140* | 150 | 150 | 150 | 150 |
| 12×18 | 213 | 200 | — | — | 200 | 200 |
| 15×15 | 222 | — | — | — | 200 | 200 |
| 15×18 | 288 | — | — | — | — | 250 |
| 15×21 (19) | 354 | — | — | — | — | 300* |
| 18×18 | 315 | — | — | — | — | 300 |
| 18×21 | 387 | — | — | — | — | 350 |

Примечание. В скобках указана длина минимального функционального габарита (в чистоте) для вместимостей, отмеченных звездочкой.

Предлагаемые объемно-планировочные решения разработаны на основе межвидовой унификации лекционных аудиторий вместимостью 50—350 мест. Межвидовая унификация основывается на совпадении основных требований к аудиториям (вместимости, освещения, акустики, эвакуации, внутренней среды и др.); близости значений вместимости аудиторий в разных видах учебных заведений; оснащении однотипными техническими средствами; совпадении антропометрических данных учащихся рассматриваемых групп возрастов: старшеклассники (15—17 лет), учащиеся профессионально-технических училищ (15—19 лет), средних специальных (15—20 лет) и высших учебных заведений (17—24 года).

Создание межвидовой унификации лекционных аудиторий учебных заведений дало возможность осуществлять унификацию габаритов помещений аудиторий, мебели и оборудования техническими средствами, объемно-планировочных решений элементов функциональных зон и конструктивных узлов аудиторий.

Каждый габарит аудиторий, разработанных в нормалях, имеет диапазон вместимости, в границах которого в нем могут быть размещены аудитории отличающихся, но близких вместимостей. Это обеспечивает возможность применения одного типа аудиторий при проектировании различных видов учебных заведений.

Межвидовая унификация аудиторий обеспечивает предпосылки для применения оптимальных объемно-планировочных решений аудиторий при сокращении номенклатуры типов аудиторий. Наибольший эффект унификация дает в учебных комплексах, включающих не-

сколько учебных заведений, и особенно в межвидовых комплексах, включающих учебные заведения разных уровней образования. При этом возможно увеличение загрузки аудиторий и сокращение их числа, так как одни и те же унифицированные аудитории могут быть использованы учебными заведениями разных видов.

Лекционные аудитории делятся на типы по вместимости и по назначению. Вместимость аудиторий рассчитывается на учебный поток, который зависит от учебных программ и контингента учащихся данного учебного заведения. Вместимость аудитории должна быть кратна наполняемости учебной группы: в межшкольных учебно-производственных комбинатах — 30 учащихся; в профессионально-технических и средних специальных учебных заведениях — 30 учащихся; в высших учебных заведениях и учебных комбинатах — 25 учащихся.

По назначению аудитории делятся на неспециализированные общего назначения для проведения лекций без демонстрации опытов (наиболее массовое назначение — общетехнические и гуманитарные) и специализированные для проведения лекций с демонстрацией опытов (физические и химические).

Планировки аудиторий выполнены в прямоугольных габаритах, так как современное индустриальное строительство рассчитано на монтаж готовых изделий заводского изготовления. Однако требования и общие положения по проектированию аудиторий могут служить основой для вариантов с непрямоугольными габаритами, из которых наиболее предпочтительны трапециевидные.

АУДИТОРИИ ВМЕСТИМОСТЬЮ 100 МЕСТ И БОЛЕЕ

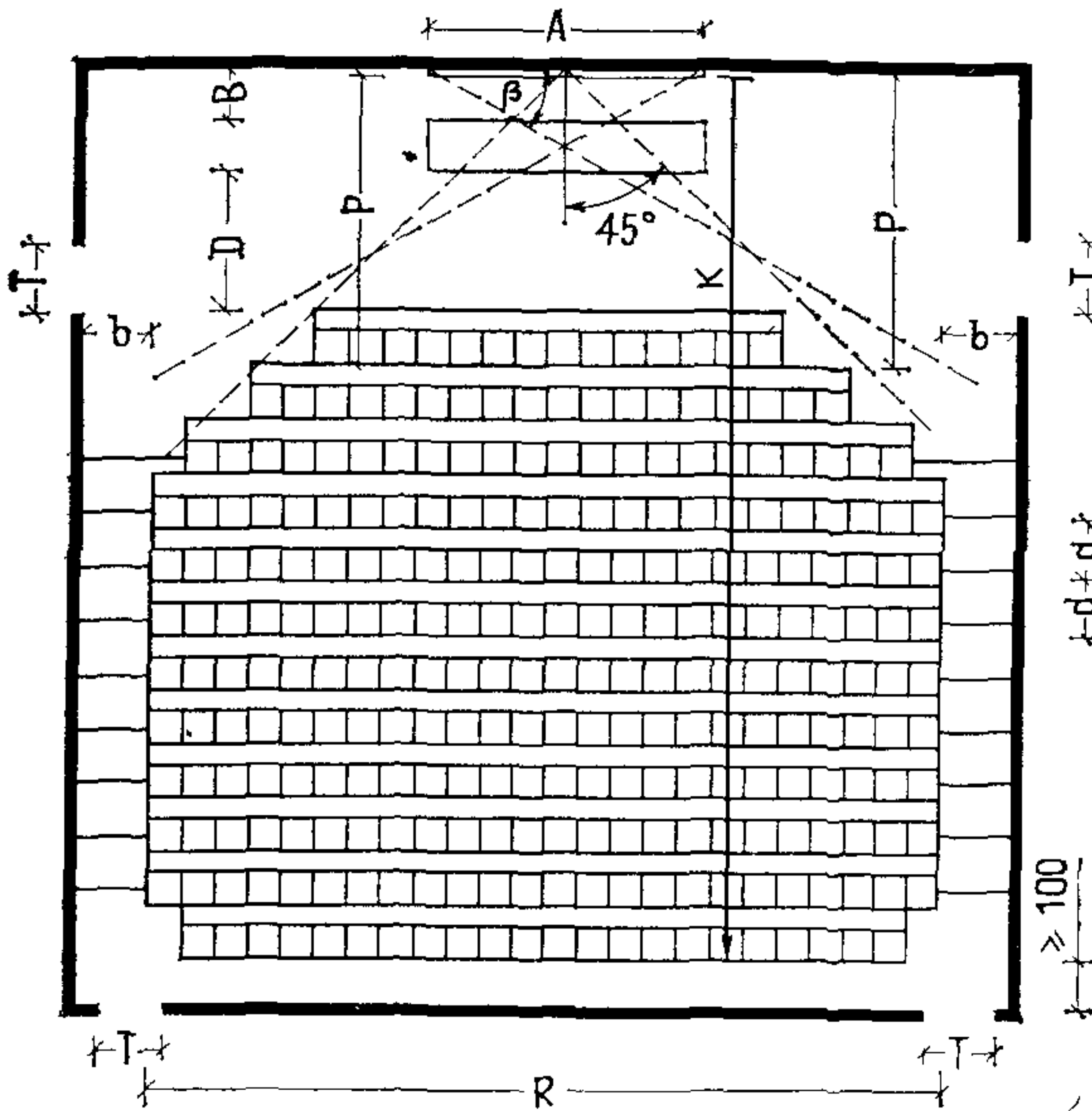

АУДИТОРИИ ВМЕСТИМОСТЬЮ ДО 100 МЕСТ

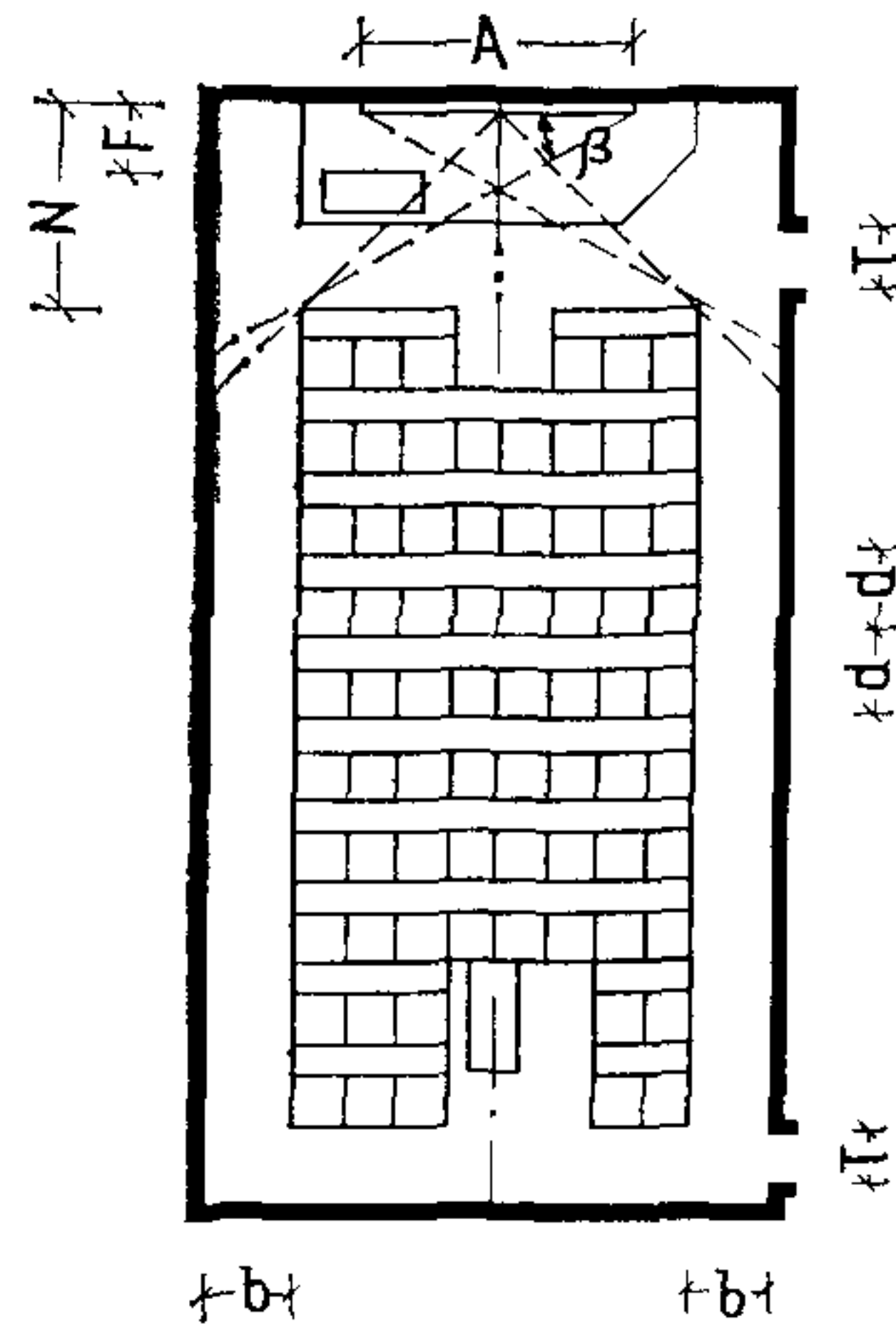

| Вместимость аудиторий, мест | Площадь на одно место, м ² (не более) |
|-----------------------------|--|
| 350 | 1,1 |
| 300—200 | 1,1 |
| 150 | 1,2 |
| 100 | 1,3 |
| 75—50 | 1,5 |

составляет 3,6 м (от пола до пола следующего этажа). Допускается принимать высоту аудиторий вместимостью 75 мест в высших учебных заведениях равной 4,2 м при размещении в аудиторном блоке или на этаже повышенной высоты. Высота более крупных аудиторий принимается 4,2 м и более,кратно укрупненному модулю 60 см в зависимости от

Высота аудиторий вместимостью до 90 мест принимается равной высоте этажа 3,3 м, кроме вузов, где она

меловой доски и экрана, наличия кинопроекционной и объема воздуха на одно место в аудитории. В аудиториях вместимостью до 90 мест допускается устройство горизонтального пола.

НОРМИРУЕМЫЕ ЗНАЧЕНИЯ ВЕЛИЧИН

Продолжение

| | |
|--|---------------------------------------|
| F — расстояние между столом преподавателя и меловой доской | Не менее 90 см |
| B — расстояние между демонстрационным столом и меловой доской | 100 см |
| N — расстояние от меловой доски до первого ряда аудиторных мест (при отсутствии демонстрационных столов) | Не менее 200 см |
| P — расстояние от экрана до спинки первого ряда кресел | |
| β — горизонтальный угол между лучом зрения, направленным на удаленную вертикальную кромку меловой доски, и горизонтальной линией на плоскости доски на уровне глаз учащегося | Не менее 30 |
| C — минимальное превышение луча зрения сидящего над лучом зрения впереди сидящего, направленным: на ближнюю кромку поверхности демонстрационного стола (в аудиториях вместимостью мест и более) | 12 см (размер, принятый в нормальных) |
| на нижнюю кромку доски (в аудиториях без демонстрации опытов) | 6 см |
| λ — высота от пола последнего ряда амфитеатра до низа конструкций перекрытий | Не менее 250 см |
| A — ширина меловой доски для аудиторий вместимостью, мест: до 100 включительно | Не менее 400 см |
| свыше 100 | Не менее 500 см |
| D — расстояние между демонстрационным столом и пюпитрами первого ряда в аудиториях вместимостью, мест: | |

| | |
|--|---------------------------------------|
| до 100 включительно | 110 см |
| свыше 100 | 250 см |
| K — расстояние от меловой доски до последнего ряда мест | Не более 2000 см |
| B — расстояние от нижней кромки меловой доски до пола аудитории | 90 см |
| H — расстояние от верхней кромки рабочей поверхности меловой доски до пола аудитории | Не более 230 см |
| S — площадь рабочей поверхности меловой доски для аудиторий вместимостью, мест: до 75 | Не менее 5 м ² |
| 100—150 | Не менее 7 м ² |
| 200 и более | Не менее 10 м ² |
| d — расстояние между спинками сидений | 90 см (размер, принятый в нормальных) |

Требования эвакуации

| | |
|---|-----------------|
| b — ширина проходов для аудиторий вместимостью 100 мест и более (общая ширина проходов— из расчета 60 см на каждые 100 чел.) | Не менее 100 см |
| T — ширина эвакуационных выходов для аудиторий вместимостью 100 мест и более (общая ширина выходов— из расчета 60 см на каждые 100 чел., при этом не менее двух выходов) | Не менее 110 см |
| R₁ — число непрерывно стоящих мест в ряду: при двухсторонней эвакуации | Не более 24 |
| при односторонней эвакуации | Не более 12 |
| R₂ — число непрерывно стоящих мест в ряду (с глухими сиденьями): при двусторонней эвакуации | Не более 12 |
| при односторонней эвакуации | Не более 6 |

ПРОХОДЫ В АУДИТОРИИ

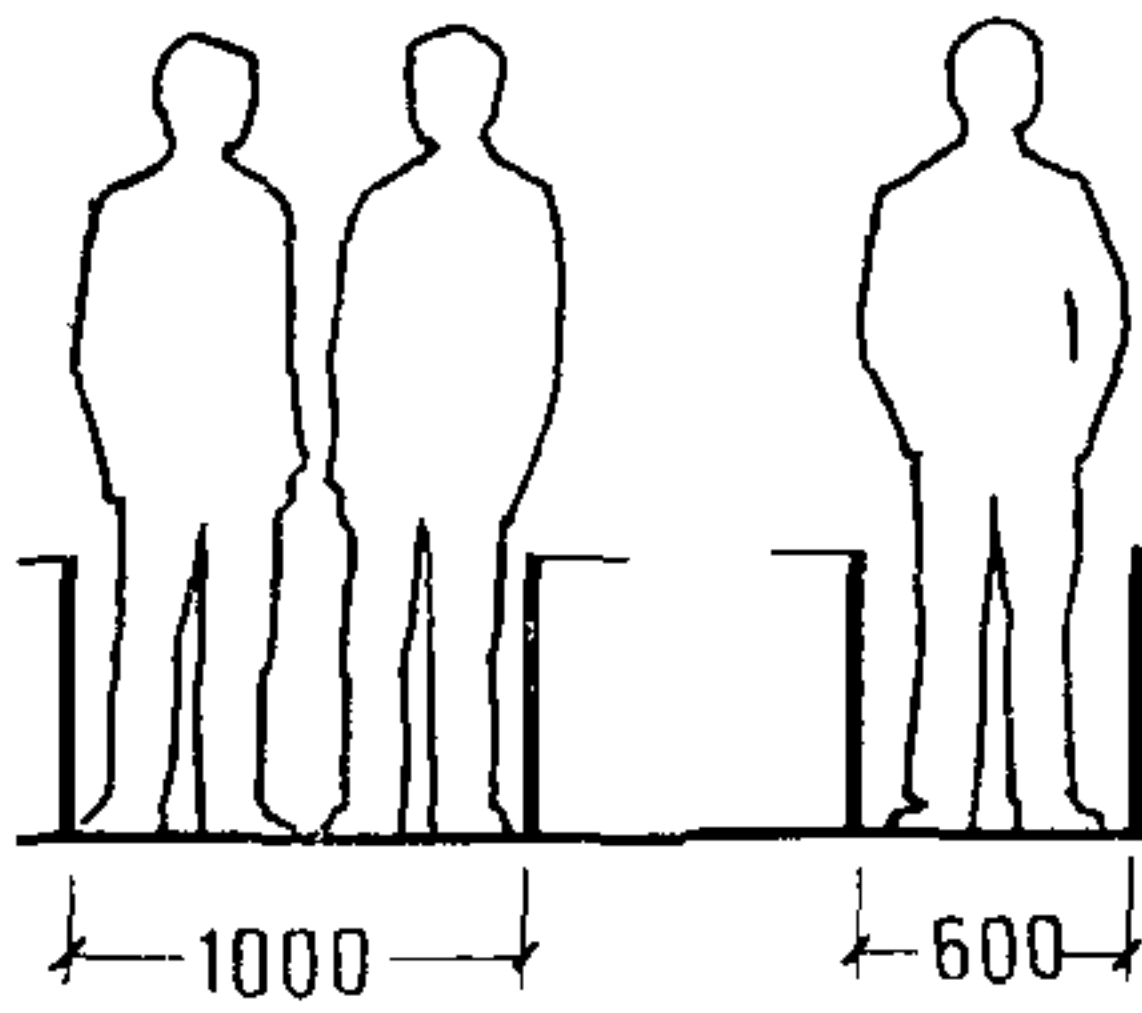

У ДОСКИ

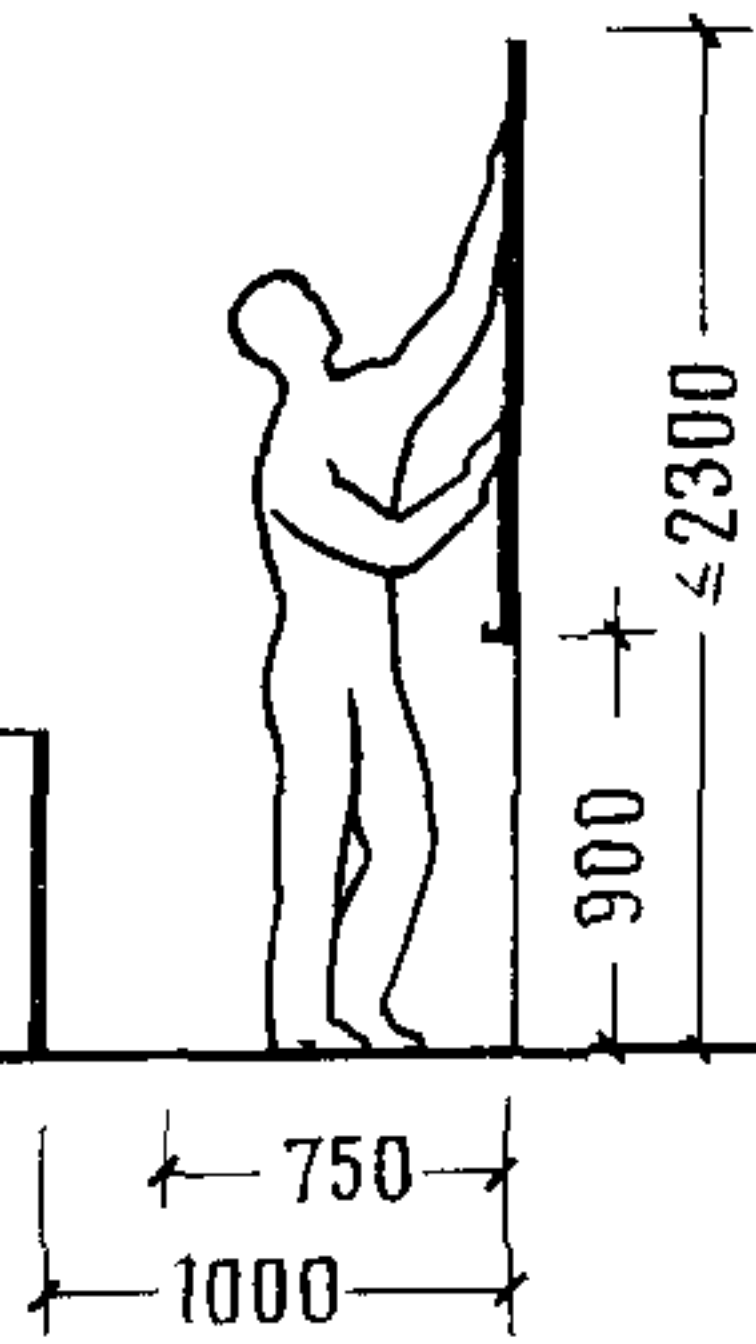

ЗА КАФЕДРОЙ-ТРИБУНОЙ

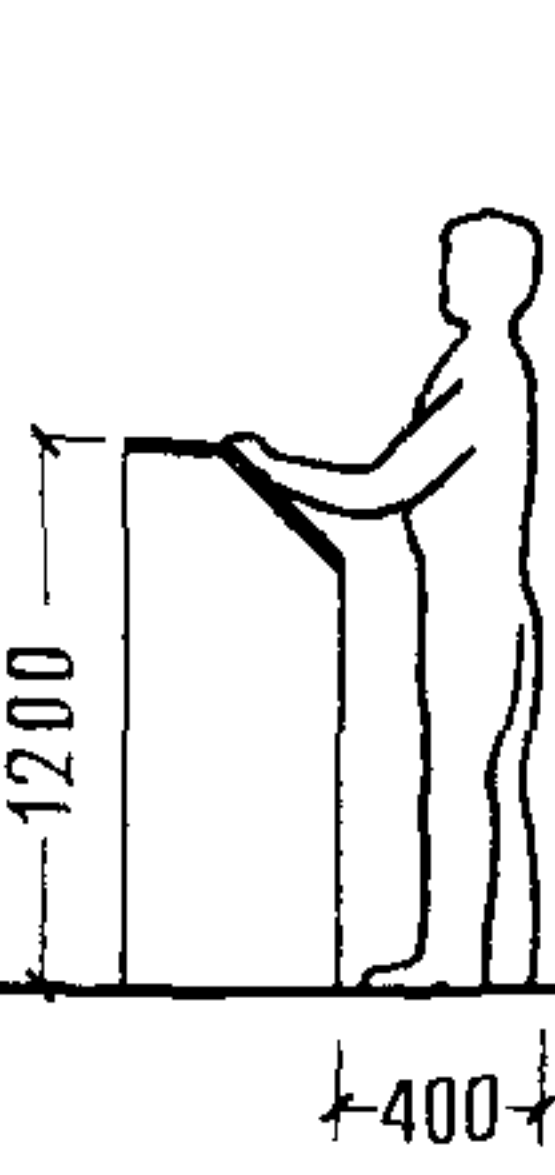

ЗА РАБОЧИМ СТОЛОМ (В ПРЕПАРАТОРСКОЙ ИЛИ ЗА СТОЛОМ ПРЕПОДАВАТЕЛЯ)

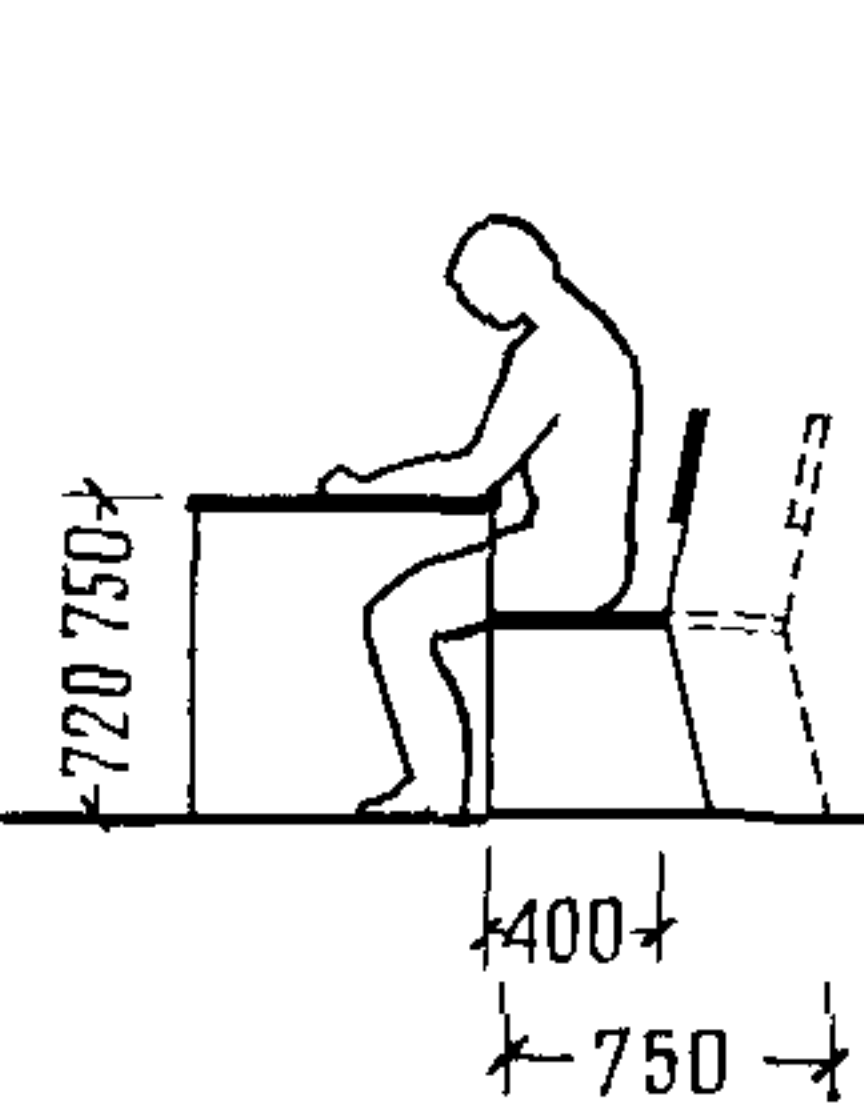

В АУДИТОРИИ (МЕСТА С ПЮПИТРАМИ)

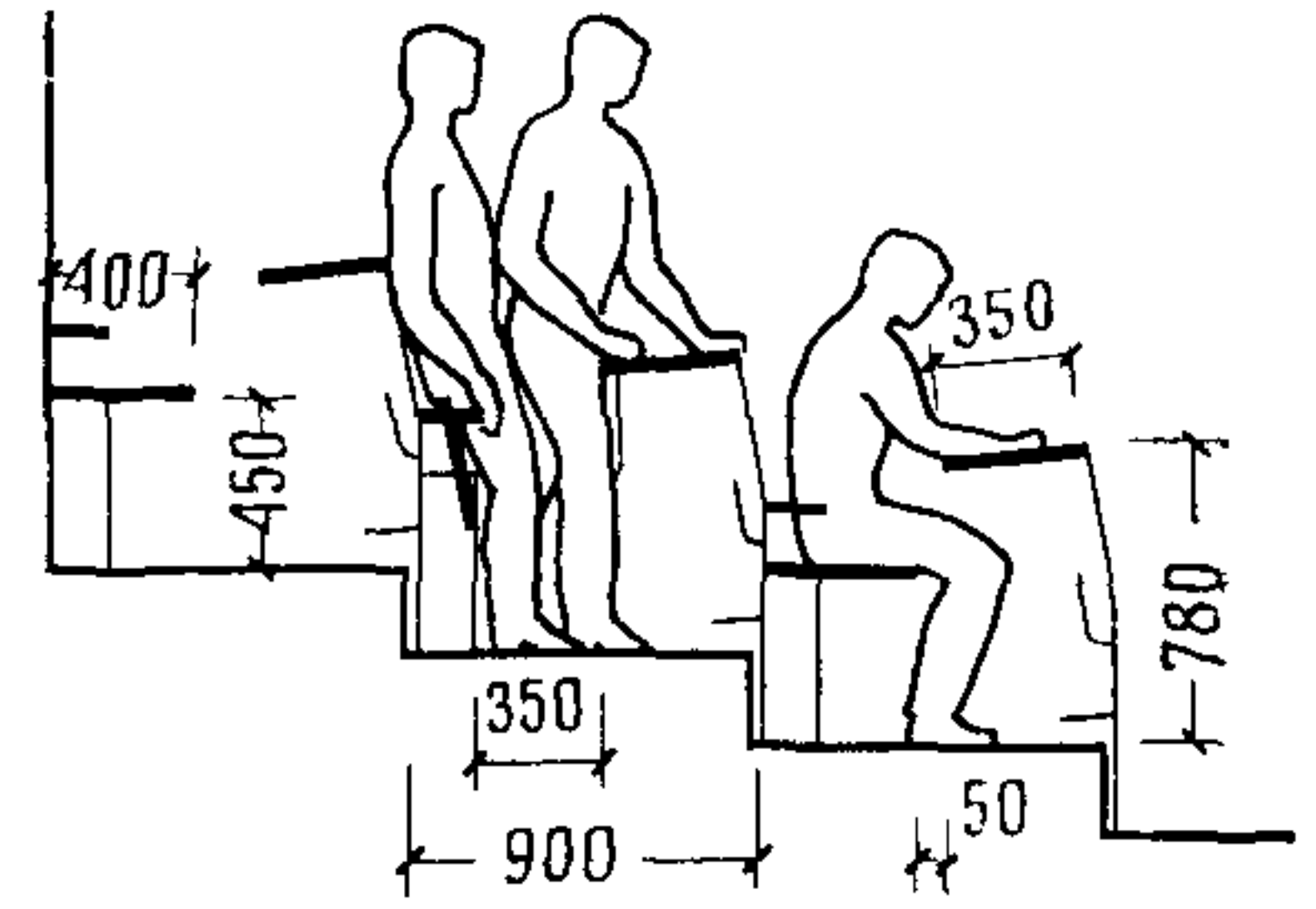

ЗА ГРАФОПРОЕКТОРОМ

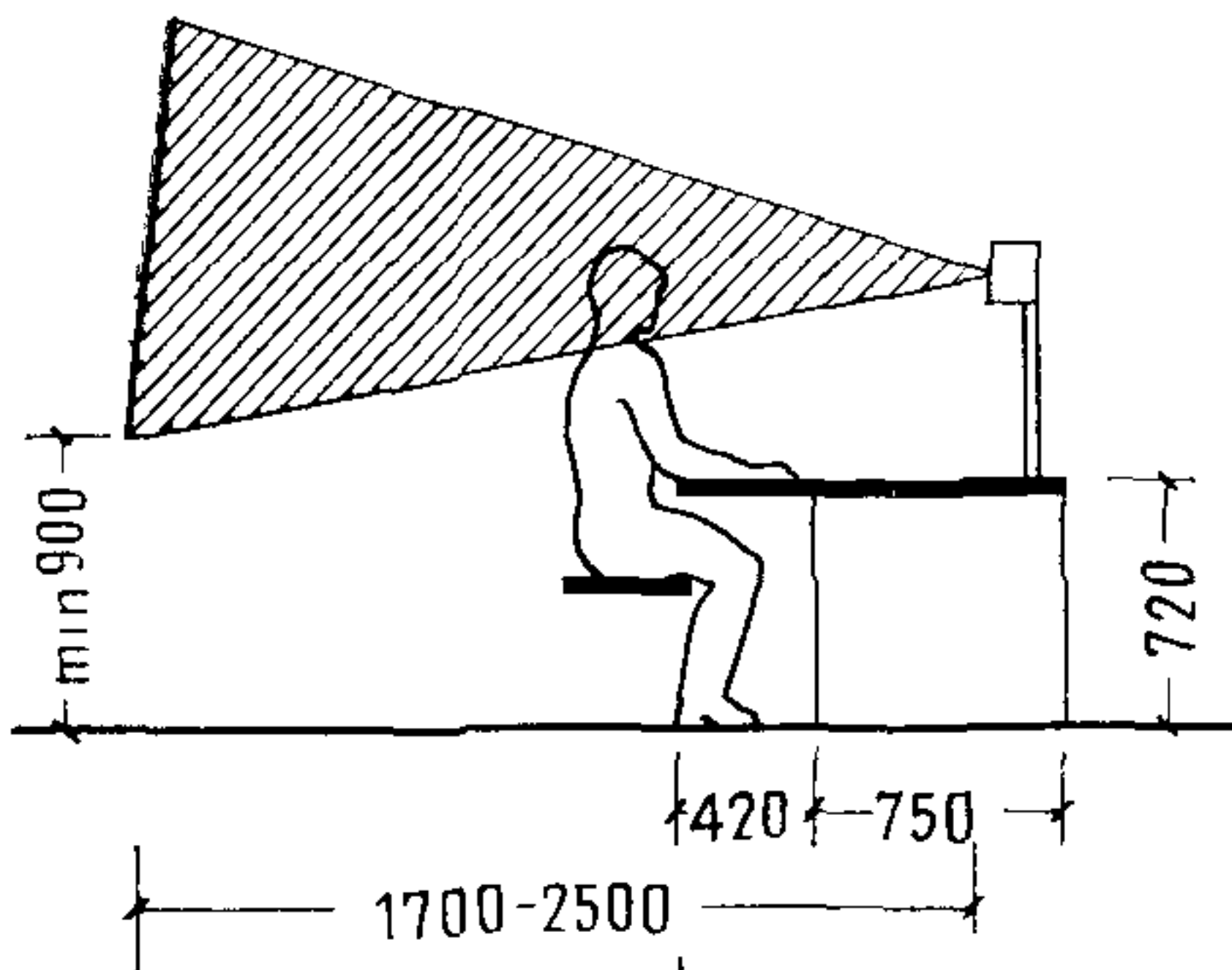

РЕКОМЕНДУЕМЫЕ НАПРАВЛЕНИЯ СВЕТА НА АУДИТОРНОМ МЕСТЕ

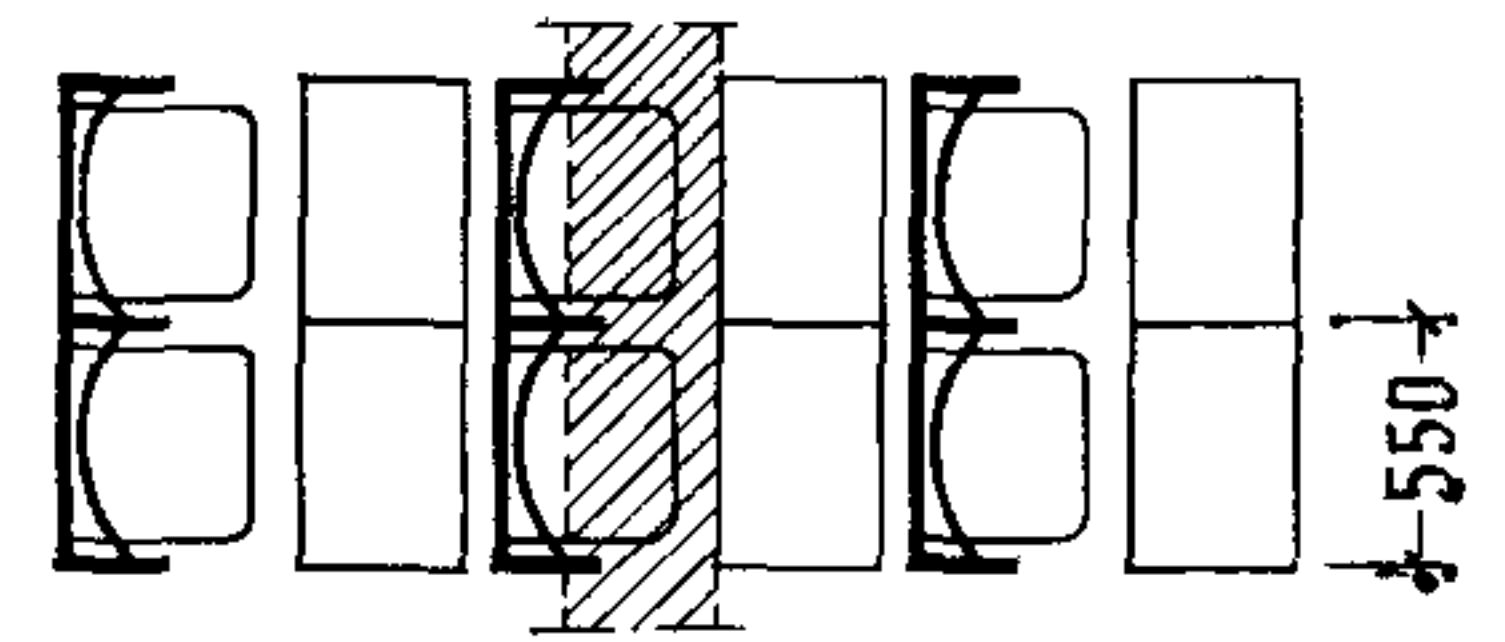
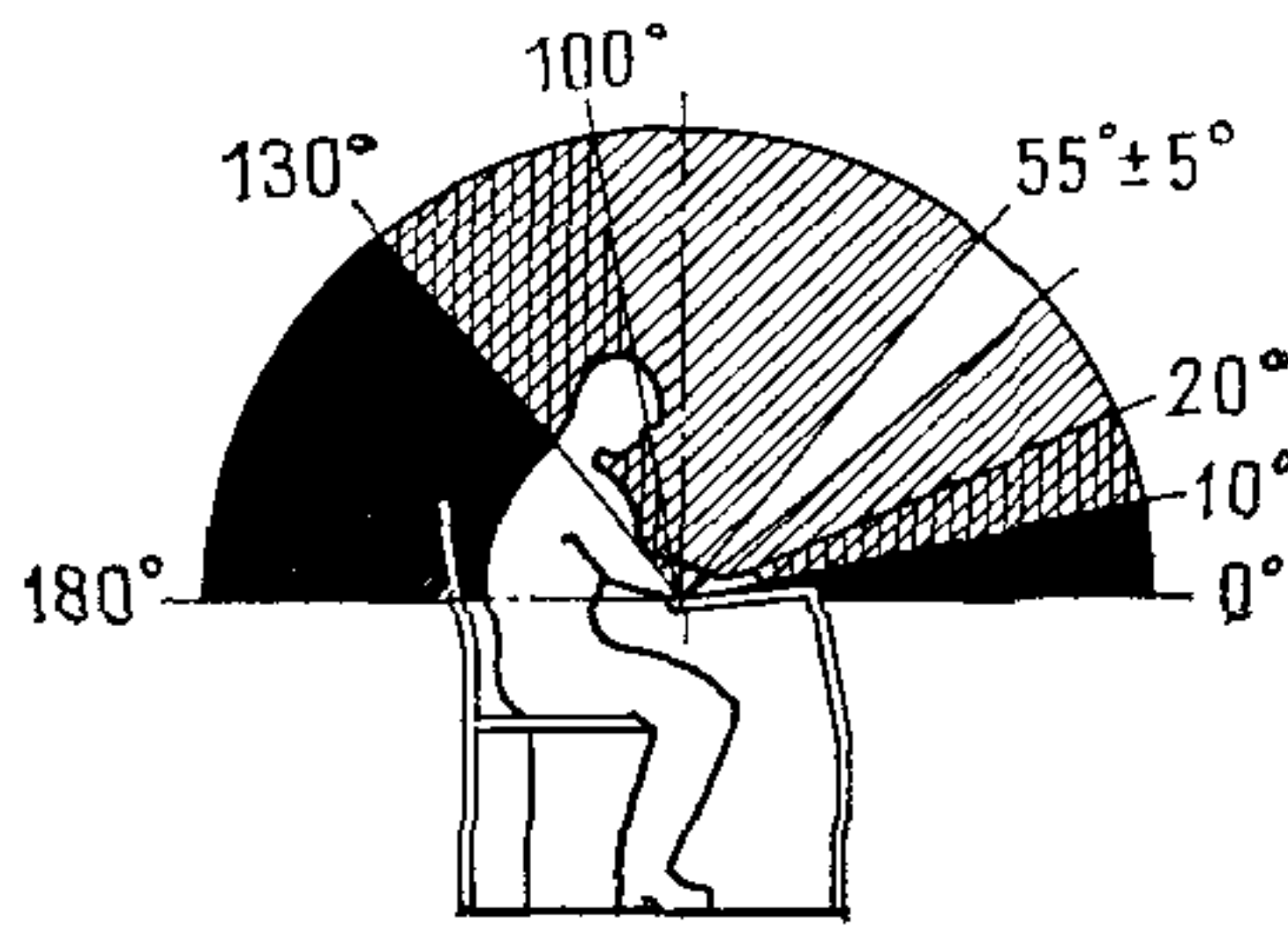

- Оптимально
- Удовлетворительно
- Допустимо
- Недопустимо

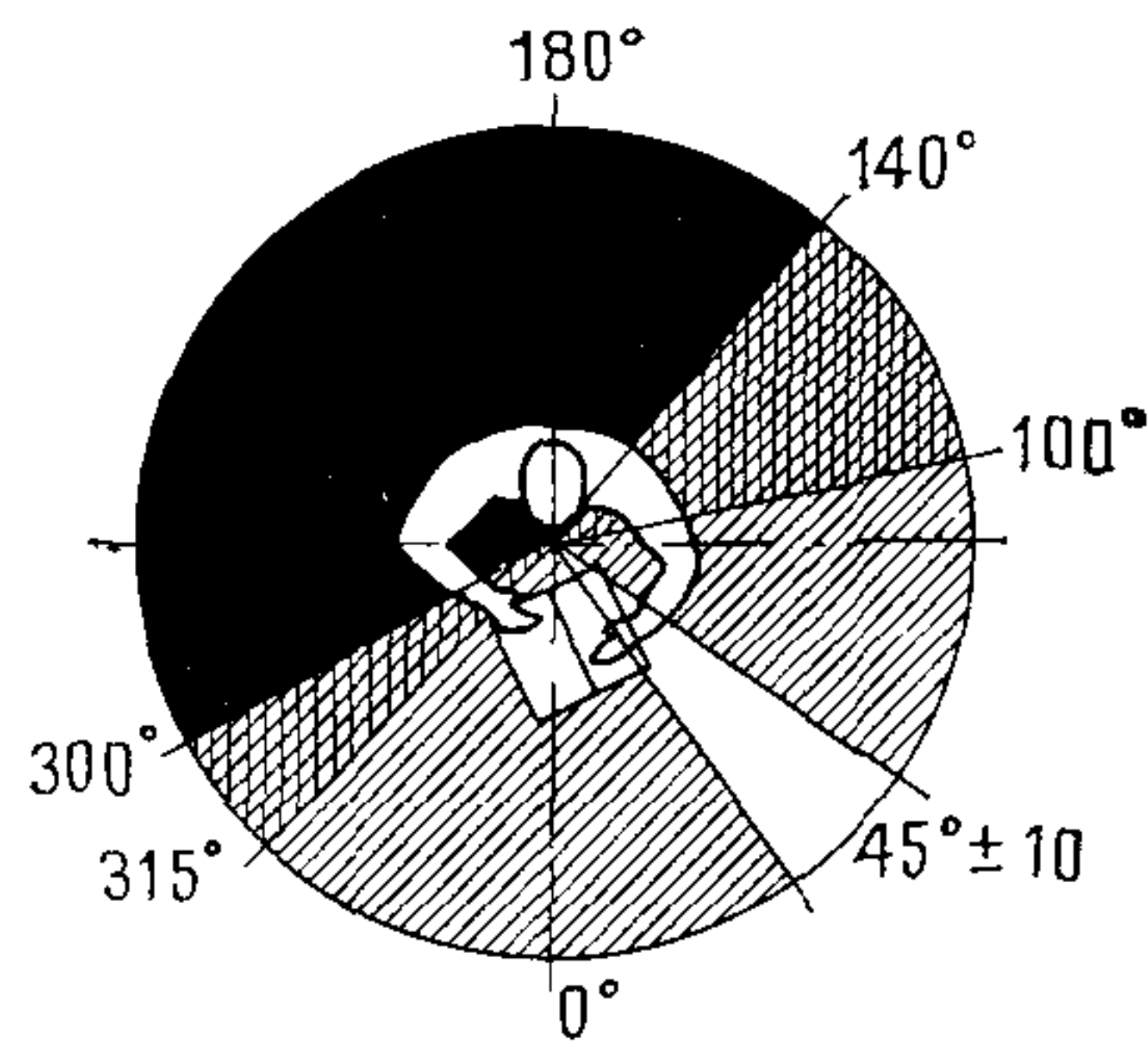
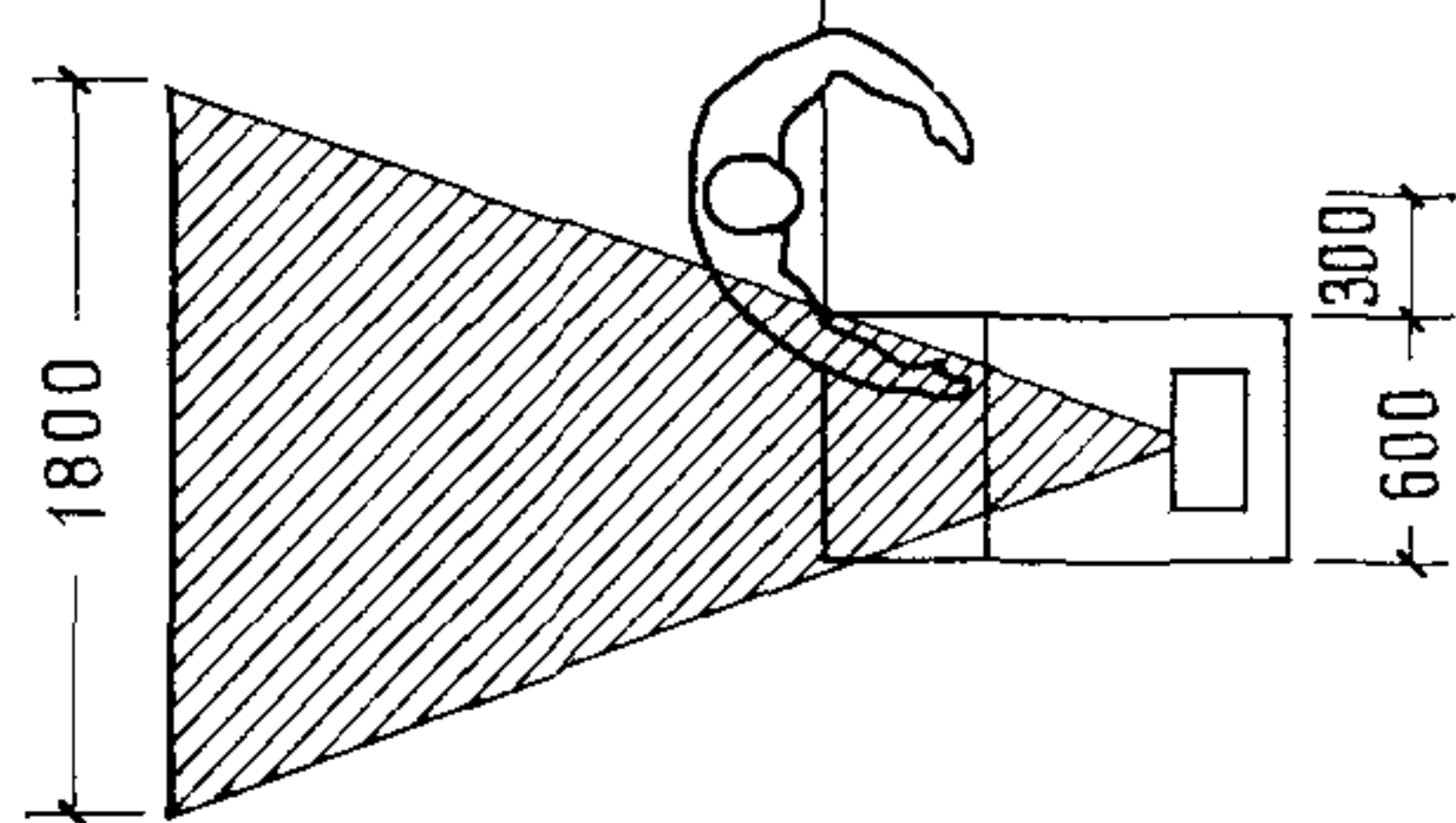

ЗА ЛАБОРАТОРНЫМ СТОЛОМ

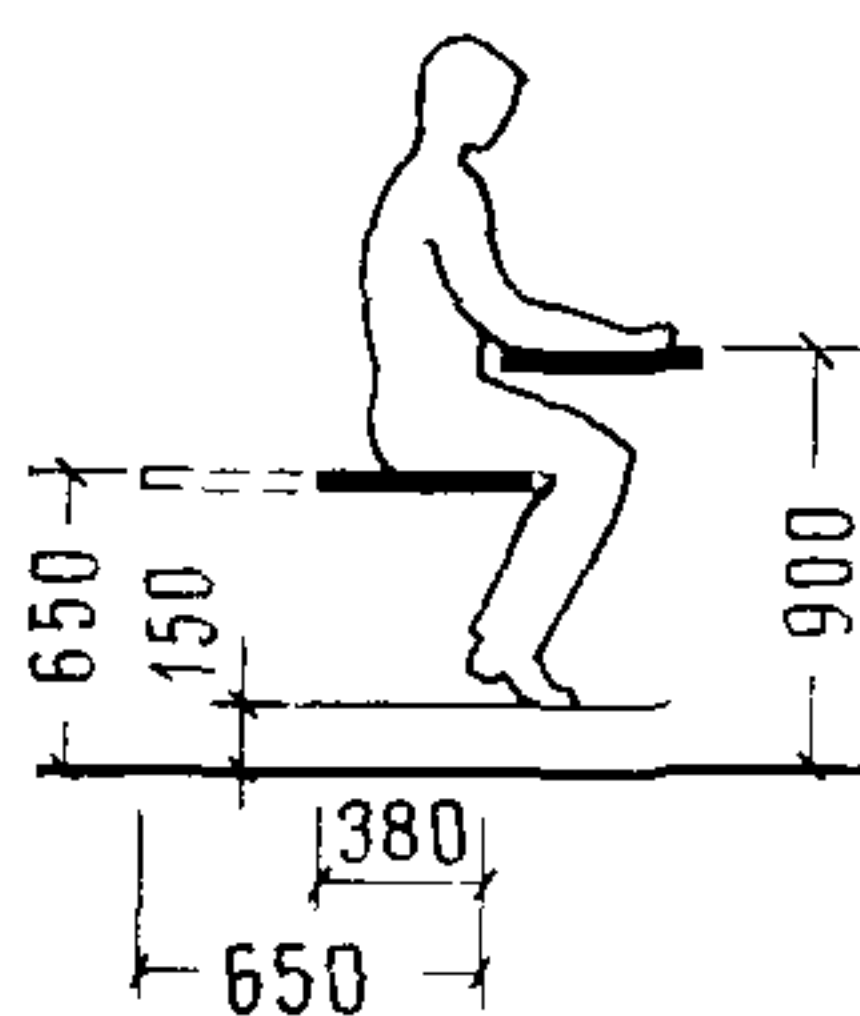

У МОЙКИ

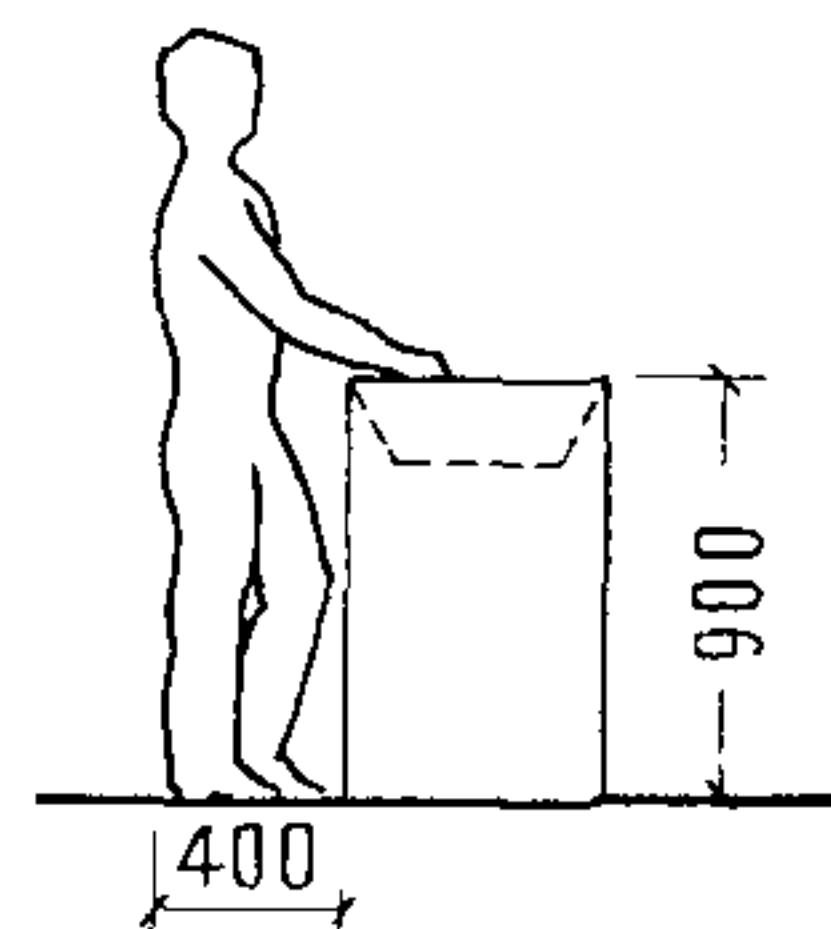

У СТЕЛЛАЖА

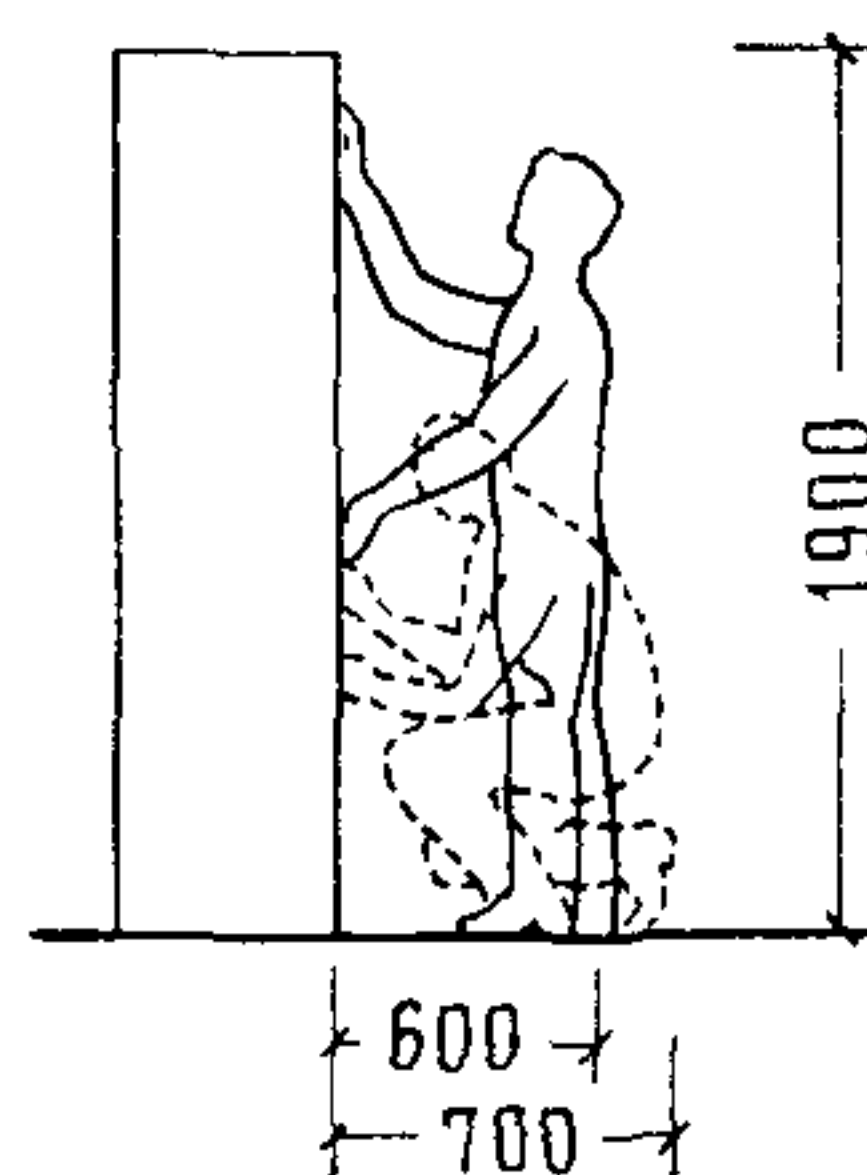

У ВЕРСТАКА

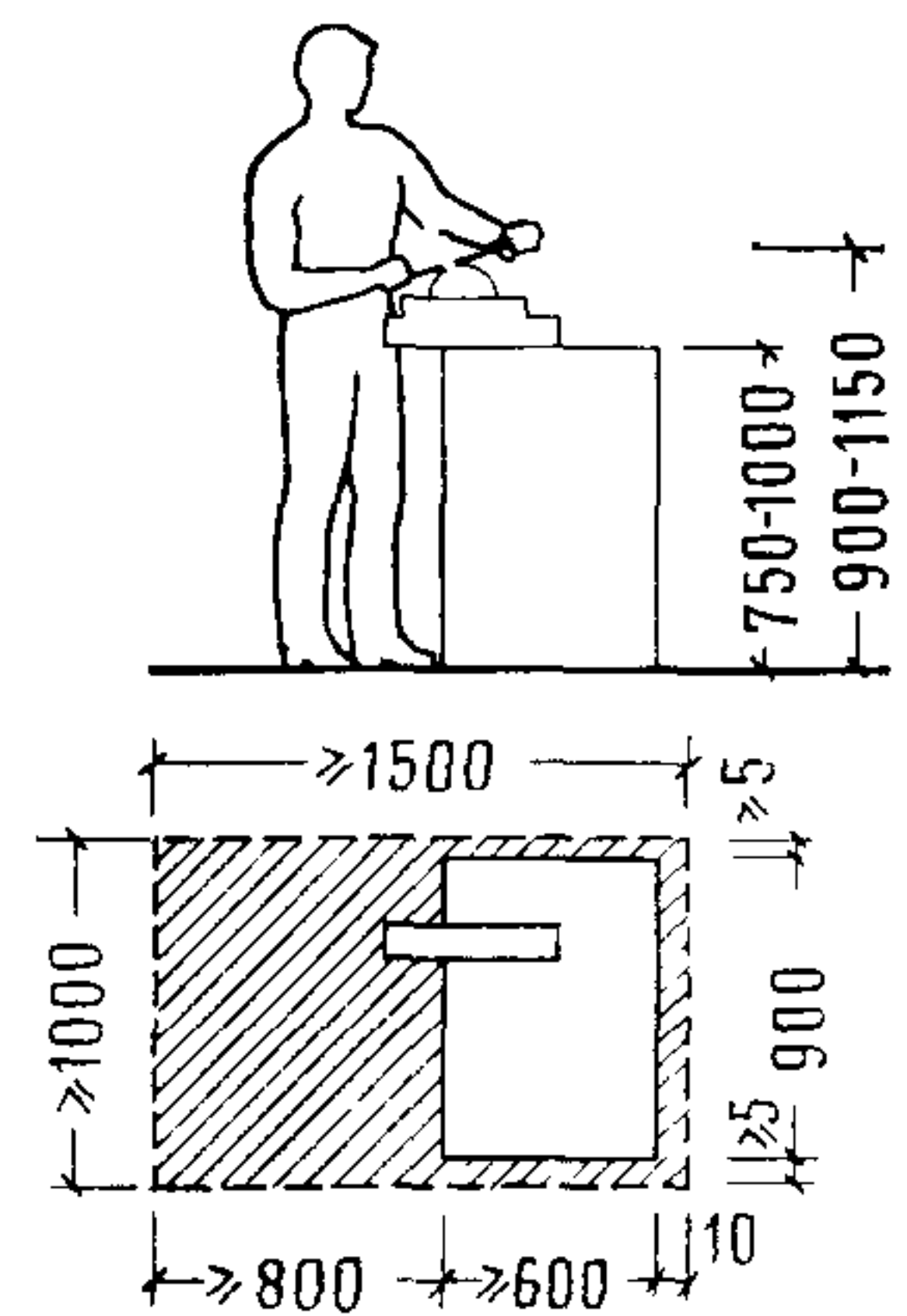

| | | |
|-----------------------------|---|----------|
| ЛЕКЦИОННЫЕ АУДИТОРИИ | НОМЕНКЛАТУРА МЕБЕЛИ И ОБОРУДОВАНИЯ | 5 |
|-----------------------------|---|----------|

| № п. п. | Наименования изделий и их число | Размер, мм | Индекс технического описания, марка или № чертежа | Завод-изготовитель, организация-разработчик |
|---------|--|-------------------|--|---|
| 1 | Стол преподавателя. Один на неспециализированную аудиторию вместимостью до 100 мест | 1930×840×900 | ОН-11-1152 ТО 13-401-687-81 | Опытные учебно-производственные мастерские Всеволжского сельскохозяйственного техникума Кокандская мебельная фабрика Слуцкая мебельная фабрика ДОК № 17, Москва Производственное объединение «Минскпроектмебель» Коломыйский деревообрабатывающий завод им. XXV съезда КПСС, Ивано-Франковская обл. То же |
| | | 1200×600×750 | ОР-2-910 ТО 13 УзССР-411-77 | |
| | | 1200×600×750 | ОР-2-778 ТО 13 БССР-12-134-75 | |
| | | 1200×600×745 | ОР-6-809 ТО 13-79-207-75 | |
| | | 1200×600, 700×750 | ОН-1-1126 ТО 13 БССР-12-657-80 | |
| | | 1200×550×750 | ОР-2-1159 ТО 13-9-695-81 | |
| | | 1250×650×710, 750 | ОН-11-1162 ТО 13-9-698-81 | |
| 2 | Стол письменный одностумбовый | 1270×630×750 | ОН-11-893 ТО 13 ЛатвССР-392-76 | Производственное объединение школьной и детской мебели ЛатвССР Производственное объединение «Гауя» Минмебельпрома ЛатвССР Мебельная фабрика Управления высотных домов и гостиниц Мосгорисполкома |
| | | 1200×600×750 | ОР-3-1042 ТО 13 ЛатвССР-571-79 | |
| | | 1080×650×745 | ОР-14-786 ТО 13-17-156-75 | |
| 3 | Стол демонстрационный для химических аудиторий. Один на специализированную аудиторию химии | 2650×800×900 | ОН-1-1126 ТО 13 БССР-657-80 ОН-1-549/27 ТО 13-79-727-81 ОН-1-549/27 ТО 13-79-727-81 | Производственное объединение «Минскмебель» Бакинская мебельная фабрика № 2 Слуцкая мебельная фабрика |
| | | (1500×3)×750×900 | | |
| | | 3250×830×900 | | |
| 4 | Стол демонстрационный для физических аудиторий. Один на специализированную аудиторию физики | 2650×750×900 | ОН-1-1126 ТО 13-БССР-657-80 ОН-1-549/27 ТО 13-79-727-81 ОН-1-549/27 ТО 13-79-727-81 ОН-1-549/27 ТО 13-79-727-81 ОН-1-549/27 ТО 13-79-727-81 | Производственное объединение «Минскмебель» Паневежисская мебельная фабрика Слуцкая мебельная фабрика Предприятия Минлесбумдревпрома СССР Бакинская мебельная фабрика № 2 |
| | | 2400×750×900 | | |
| | | 2400×750×900 | | |
| | | 5000×900×900 | | |
| | | 500×900×900 | | |
| | | 4000×900×900 | | |
| 5 | Стол демонстрационный для неспециализированных аудиторий. Один на неспециализированную аудиторию вместимостью 100 мест и более | 5850×730×1170 | Рабочие чертежи, архивный № 261455 | Гипровуз |
| 6 | Стол для весов ¹ | 900×600×900 | ОН-11-918 ТО 13 88-424-77 ОН-11-893 ТО 13 ЛатвССР-392-76 | Всесоюзное промышленное объединение «Севзапмебель» Производственное объединение школьной и детской мебели Минмебельпрома ЛатвССР Мебельное производственное объединение «Новгород», Новгород |
| | | 1270×630×850 | | |
| | | 1200×600×760 | | |

| | | |
|----------------------|------------------------------------|---|
| ЛЕКЦИОННЫЕ АУДИТОРИИ | НОМЕНКЛАТУРА МЕБЕЛИ И ОБОРУДОВАНИЯ | 5 |
|----------------------|------------------------------------|---|

Продолжение

| № п.п. | Наименования изделий и их число | Размер, мм | Индекс технического описания, марка или № чертежа | Завод-изготовитель, организация-разработчик |
|--------|---|---------------------------------|---|--|
| 7 | Стол лабораторный ¹ химический | 1200×600×720 | ОН-1-1126/4 | Производственное объединение «Минскмебель» Кокандская мебельная фабрика Мебельное производственное объединение «Новгород», Новгород |
| | островной | 1200×600×720 | ТО 13 БССР-12-657-80 ОР-2-912 | |
| | пристенный | 1200×850×1650 1200×1450×1650 | ТО 13 УзССР-413-77 ОН-7-1136 | |
| 8 | Стол лабораторный ¹ физический | 1200×600×660 | ОН-1-1126/3 | Производственное объединение «Минскмебель» Кокандская мебельная фабрика Производственное объединение школьной и детской мебели Минмебельпрома ЛатвССР Мебельное производственное объединение «Новгород», Новгород |
| | | 1200×600×720 | ТО 13 БССР-12-657-80 | |
| | | 1200×600×780 | ОР-2-911 | |
| | | 1200×600×660 | ТО 13 УзССР-112-77 | |
| | | 1200×600×720 | ОР-5-601 | |
| | | 1200×600×720 | ТО 13 ЛатвССР-258-75 | |
| | 1360×850×1820 | | | |
| | 1200×700×1650 | ОН-7-1136 | | |
| | 1800×700×1650 | | | |
| 9 | Стол для графопроектора. Один на неспециализированную аудиторию вместимостью до 100 мест | 500×650×675 | ОН-11-1162 ТО 13-9-698-81 | Коломыйский деревообрабатывающий завод им. XXV съезда КПСС, Ивано-Франковская обл. |
| 10 | Стол для фоторабот ¹ | 1300×600×900 | 1-01-10-32 | — |
| 11 | Кафедра-трибуна. Одна на неспециализированную аудиторию вместимостью 100 мест и более и специализированную аудиторию физики и химии | 1000×850×1200 | 1-01-02-47 | — |

| | | |
|-----------------------------|---|----------|
| ЛЕКЦИОННЫЕ АУДИТОРИИ | НОМЕНКЛАТУРА МЕБЕЛИ И ОБОРУДОВАНИЯ | 6 |
|-----------------------------|---|----------|

| № п.п. | Наименование изделий и их число | Размер, мм | Индекс технического описания, марка или № чертежа | Завод-изготовитель и предприятие-разработчик |
|--------|--|---------------------------------|---|--|
| 12 | Стол-пюпитр ² | 525×367×782 | ОН-11-1185 ТО 13 БССР-12-729-81 | Производственное объединение «Минскмебель» |
| 13 | Кресло с откидным сиденьем ² | 525×512×790 | ОН-11-1185 ТО 13 БССР-12-729-81 | То же |
| 14 | Кресло с пюпитром ² | 525×755×790 | ОН-11-1185 ТО 13 БССР-12-729-81 | » |
| 15 | Кресло преподавателя. Одно на аудиторию | 600×580×785 | ОС-9-868 ТО 13 ЭССР-61/4-338-76 | Производственное объединение «Кооператор» Минлеспрома ЭССР Производственное объединение «Вянта» Минлеспрома ЛитССР Производственное объединение «Стандарт» Минмебельпрома ЭССР |
| | | 620×610×795 | ОС-9-1039 ТО 13 ЛитССР-567-79 | |
| | | 580×647×760 580×647×790 | ОН-4-364 ТО 13 ЭССР-523-78 | |
| 16 | Стул жесткий ¹ | Для групп Г, Д по ГОСТ 11016—77 | ОН-1-1126 ТО 13 БССР-12-657-80 | Производственное объединение «Минскмебель» Воронцовский ДОК, Воронежская обл. Коломыйский деревообрабатывающий завод им. XXV съезда КПСС, Ивано-Франковская обл. Московский завод металлической мебели им. Калинина |
| | | | ОН-1-549 ТО 13-79-727-81 | |
| | | | ОН-1-1073 ТО 13-9-602-79 | |
| 17 | Шкаф вытяжной ¹ | 1270×730×2400 | ОС-03-257 ОС-8-901 | Производственное объединение «Минскпроектмебель» Производственное объединение «Архыз» Минлесбумпрома СССР |
| | | | ОН-11-893 ТО 13 ЛатвССР-392-76 | |
| 18 | Шкаф вытяжной ¹ демонстрационный | 1050×676×2400 | ОН-1-1126 ТО 13 БССР-12-657-80 | Производственное объединение «Минскмебель» |
| 19 | Шкаф лабораторный ¹ | 938×459×2090 | ОХ-3-1030 ТО 13 ЛатвССР-557-79 | Производственное объединение школьной и детской мебели Минмебельпрома ЛатвССР |
| 20 | Шкаф для лабораторной посуды ¹ | 1160×500×1990 1500×500×2500 | ОН-11-386 ТО 13 ЛатвССР-258-75 | То же |
| 21 | Шкаф-витрина для физического кабинета ¹ | 5700×500×2590 | ОХ-1-882 ТО 13 УССР-8-376-76 | Укргипромебель |
| 22 | Шкаф для учебных пособий | 1226×445×2023 | ОХ-1-1186 ТО 13 ЛитССР-730-81 | Паневежисская мебельная фабрика Коломыйский деревообрабатывающий завод им. XXV съезда КПСС, Ивано-Франковская обл. |
| | | 480×680×865 | ОХ-1-1163 ТО 13-9-699-81 | |
| 23 | Шкаф сушильный ¹ | 600×500×2550 | — | Гипрони АН СССР Производственное объединение школьной и детской мебели Минмебельпрома ЛатвССР |
| 24 | Стеллаж ¹ | 884×535×1830 | ОХ-3-1202 ТО 13 ЛатвССР-749-81 | |
| 25 | Мойка лабораторная ¹ | 938×440×2090 | ОХ-3-1030 ТО 13 ЛатвССР-557-79 | То же |
| | | 900×800×1800 | ОН-11-918 ТО 13-88-424-77 | |

| | | |
|-----------------------------|---|----------|
| ЛЕКЦИОННЫЕ АУДИТОРИИ | НОМЕНКЛАТУРА МЕБЕЛИ И ОБОРУДОВАНИЯ | 6 |
|-----------------------------|---|----------|

Продолжение

| № п.п. | Наименование изделий и их число | Размер, мм | Индекс технического описания, марка или № чертежа | Завод-изготовитель и предприятие-разработчик |
|--------|--|---|--|---|
| 26 | Доска меловая с встроенным экраном для графопроектора и клеммами для подвески плакатов. Одна на неспециализированную аудиторию вместимостью 100 мест и более и специализированную аудиторию физики и химии | 7200 9000 10 800 } ×2000 | Рабочие чертежи, архивный № 261393 | Гипровуз |
| 27 | Доска меловая двухпольная раздвижная. Одна на неспециализированную аудиторию вместимостью до 100 мест | 3600×1500 | Рабочие чертежи, архивный № 250723 | » |
| 28 | Доска меловая. Одна на неспециализированную аудиторию вместимостью до 100 мест | 4008×100×1032 1500×202×2035 3600×1185 | ОХ-14-1015 ТО 13 ЭССР-541-78 ОХ-14-887 ТО 13 МССР-383-76 ОН-1-549 ТО 13-79-721-81 | Вырусская мебельная фабрика Дрокиевская мебельная фабрика № 9 Комбинат по обслуживанию учреждений народного образования Мосгорисполкома Гипровуз |
| | Доска меловая наборная с рабочим полем из стекла. Одна на аудиторию ³ | 1805×1275 (размер одной секции) | Рабочие чертежи, архивный № 149064 | » |
| | Доска меловая двухпольная механизированная подъемная. Одна на аудиторию ³ | 4100×290×3300 | Рабочие чертежи, архивный № 150268 | » |
| 29 | Станок настольный сверлильный ¹ | 770×370×820 | ММ-112, мощность 0,6 кВт | Завод «Комунарас», Вильнюс |
| 30 | Станок точильный двухсторонний ¹ | 1000×665×1250 | ЗБ364, мощность 2,8 кВт | Мукачевский станкостроительный завод им. Кирова |
| 31 | Станок токарный повышенной точности ¹ | 1370×790×1310 | 16Т04А, мощность 0,75 кВт | Кироваканский завод прецизионных станков |

1. Число изделий см. спецификацию мебели и оборудования на листе 36.
2. См. ниже таблицу «Число кресел и люпитров в лекционных аудиториях».
3. Данные меловые доски приведены в качестве дополнительного варианта оснащения аудиторий взамен досок поз. 26, 27 и 28.

| | | |
|-----------------------------|---|----------|
| ЛЕКЦИОННЫЕ АУДИТОРИИ | НОМЕНКЛАТУРА МЕБЕЛИ И ОБОРУДОВАНИЯ | 7 |
|-----------------------------|---|----------|

| № п.п. | Наименование изделий и их число | Размер, мм | Индекс технического описания, марка или № чертежа | Завод-изготовитель, организация-разработчик |
|--------|--|---|---|--|
| 32 | Холодильник | 590×590×1350 | ЗИЛ | Автомобильный завод им. Лихачева |
| 33 | Стол для сборочных работ | 1200×800×760 | КД № 68-72-001 | — |
| 34 | Верстак слесарный | 1500×800×800 | КД № 68-43-001 | — |
| 35 | Киноэкран стационарный или убирающийся. Один на аудиторию | | Рабочие чертежи, архивный № 219313 | Киевский завод «КИ-НАП» |
| 36 | Экран (для проекции на просвет) на неспециализированную аудиторию вместимостью до 100 мест | В зависимости от проекционного расстояния | — | Каневский завод бытовых изделий, Черкасская обл. |
| 37 | Экран для графопроектора (встроенный в меловую доску). Один на аудиторию | То же | Рабочие чертежи, архивный № 261393 | Гипровуз |
| 38 | Зеркало (для проекции на просвет) на неспециализированную аудиторию вместимостью до 100 мест | » | Рабочие чертежи, архивный № 219313 | » |
| 39 | Кожух для проекционной аппаратуры. При размещении киноаппаратуры в аудитории — один на аудиторию | 1500×1200×h 1000×700×h | Рабочие чертежи, архивный № 199478 | » |

Число кресел и пюпитров¹ на лекционную аудиторию

Продолжение

| Габариты аудитории в осях, м | Вместимость аудиторий, мест | Стол-пюпитр | Кресло с пюпитром | Кресло | Габариты аудитории в осях, м | Вместимость аудиторий, мест | Стол-пюпитр | Кресло с пюпитром | Кресло |
|------------------------------|-----------------------------|-------------|-------------------|--------|------------------------------|-----------------------------|-------------|-------------------|--------|
| 6×12 | 60 | 8 | 52 | 8 | 15×15 | 200 | 22 | 178 | 22 |
| 7,2×12 | 75 | 10 | 65 | 10 | 15×18 | 250 | 22 | 228 | 22 |
| 9×9 | 60 | 12 | 48 | 12 | 15×21 | 300 | 24 | 276 | 24 |
| 9×12 | 90 | 11 | 79 | 11 | 18×18 | 300 | 28 | 272 | 28 |
| 9×15 | 120 | 11 | 109 | 11 | 18×21 | 350 | 28 | 322 | 28 |
| 12×12 | 120 | 16 | 104 | 16 | | | | | |
| 12×15 | 150 | 16 | 134 | 16 | | | | | |
| 12×18 | 200 | 16 | 184 | 16 | | | | | |

¹ См. номенклатуру мебели и оборудования, позиции соответственно 12, 14 и 13.

Киноэкраны, применяемые в лекционных аудиториях

| Габариты аудитории в осях, мм | Вид кинопоказа | Расчетная длина аудитории, м | Марка и размер киноэкрана | |
|-------------------------------|----------------|------------------------------|------------------------------------|---------------------------------|
| | | | для одной проекции | для двух одновременных проекций |
| 6×12 | Обычный | 11,4 | ЭБМ 3,05×2,25* | — |
| 7,2×12 | » | 11,4 | ЭБМ 3,05×2,25* | — |
| 9×9 | » | 7,7 | ЭБМ 3,05×2,25*; ЭВМ-С 2,60×1,90 | — |
| 9×12 | » | 11,4 | ЭБМ 3,05×2,25* | — |
| 9×15 | » | 13,5 | ЭВМ-П 6,40×2,70; ЭБМ-П-У 6,40×2,70 | ЭБМ 3,80×2,75 |
| 12×12 | » | 10,5 | ЭВМ-П 6,40×2,70; ЭБМ-П-У 5,20×2,20 | ЭБМ 3,80×2,75 |
| 12×15 | » | 13,5 | ЭВМ-П 6,40×2,70; ЭБМ-П-У 7,00×2,70 | ЭБМ 3,80×2,75 |
| 12×18 | » | 16,2 | ЭВМ-П 7,00×2,95; ЭБМ-П-У 7,00×2,95 | ЭБМ 4,55×3,30 |
| 15×15 | Широкоэкранный | 16,2 | ЭВМ-П 7,00×2,95; ЭБМ-П-У 7,00×2,95 | — |
| | Обычный | 13,5 | ЭБМ 3,90×2,75; ЭБМ-П-У 6,40×2,70 | — |
| 15×18 | Широкоэкранный | 13,5 | ЭВМ-П 6,40×2,70; ЭБМ-П-У 6,40×2,70 | ЭВМ 5,80×2,45 |
| | » | 16,2 | ЭВМ-П 7,00×2,95; ЭБМ-П-У 7,00×2,95 | — |
| 15×21 | » | 18,9 | ЭВМ-П 8,20×3,45; ЭБМ-П-У 8,20×3,45 | — |
| 18×18 | » | 16,2 | ЭВМ-П 7,00×2,95; ЭБМ-П-У 7,00×2,95 | — |
| 18×21 | » | 18,9 | ЭВМ-П 8,20×3,45; ЭБМ-П-У 8,20×3,45 | — |

Данные экраны применяются в сочетании с раздвижной меловой доской.

СТОЛЫ

1 СТОЛ ПРЕПОДАВАТЕЛЯ

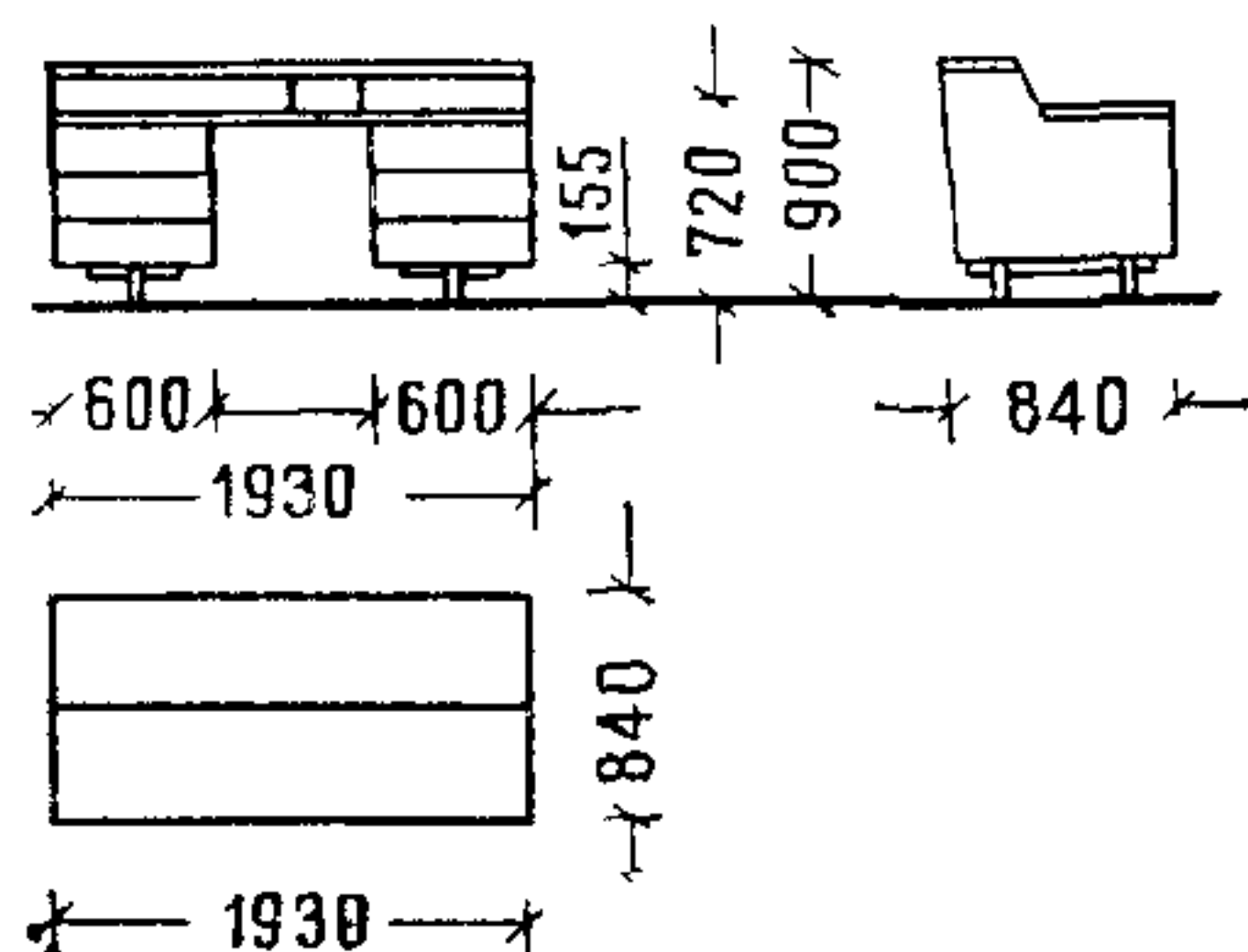

2 СТОЛ ПИСЬМЕННЫЙ ОДНОТУМБОВЫЙ

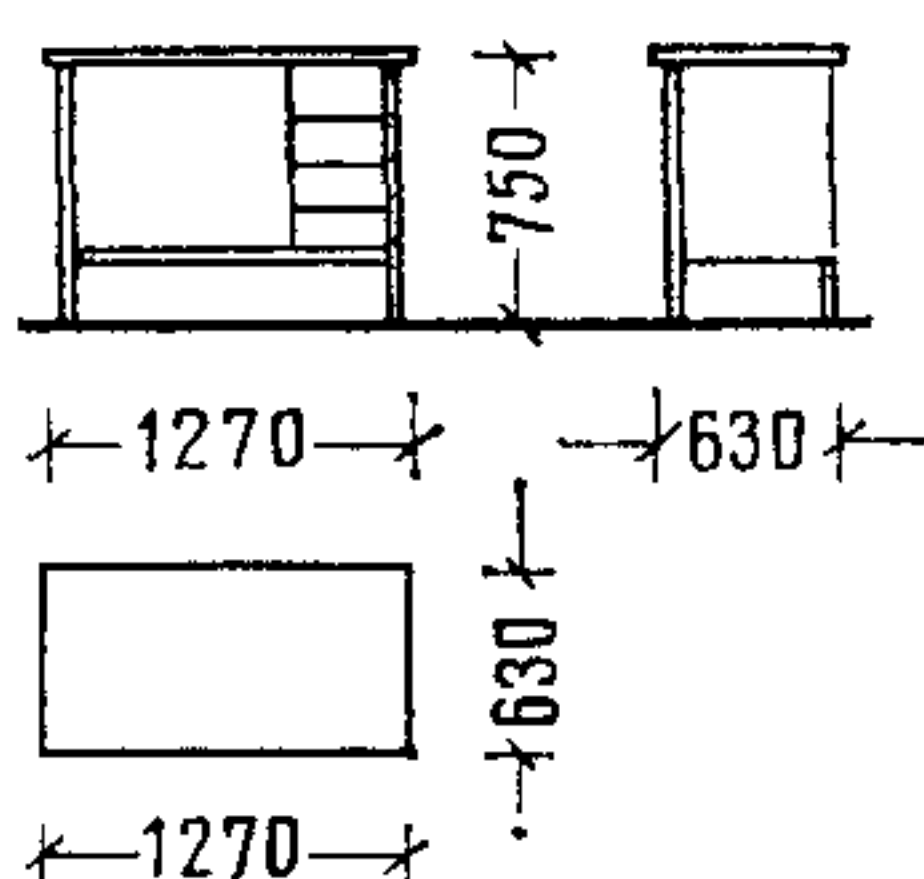

3 СТОЛ ДЕМОСТРАЦИОННЫЙ ДЛЯ ХИМИЧЕСКИХ АУДИТОРИЙ

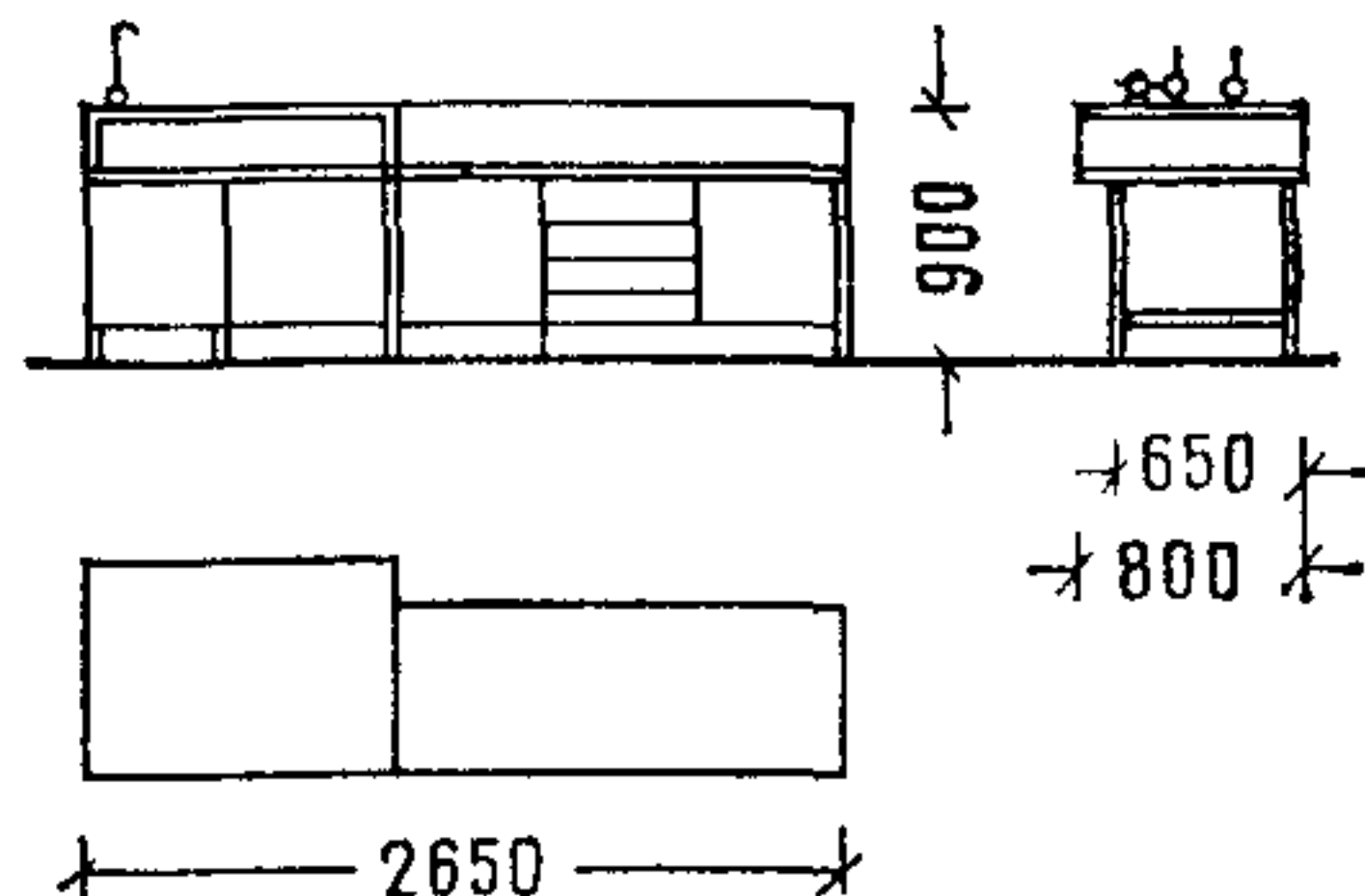

4 СТОЛ ДЕМОСТРАЦИОННЫЙ ДЛЯ ФИЗИЧЕСКИХ АУДИТОРИЙ

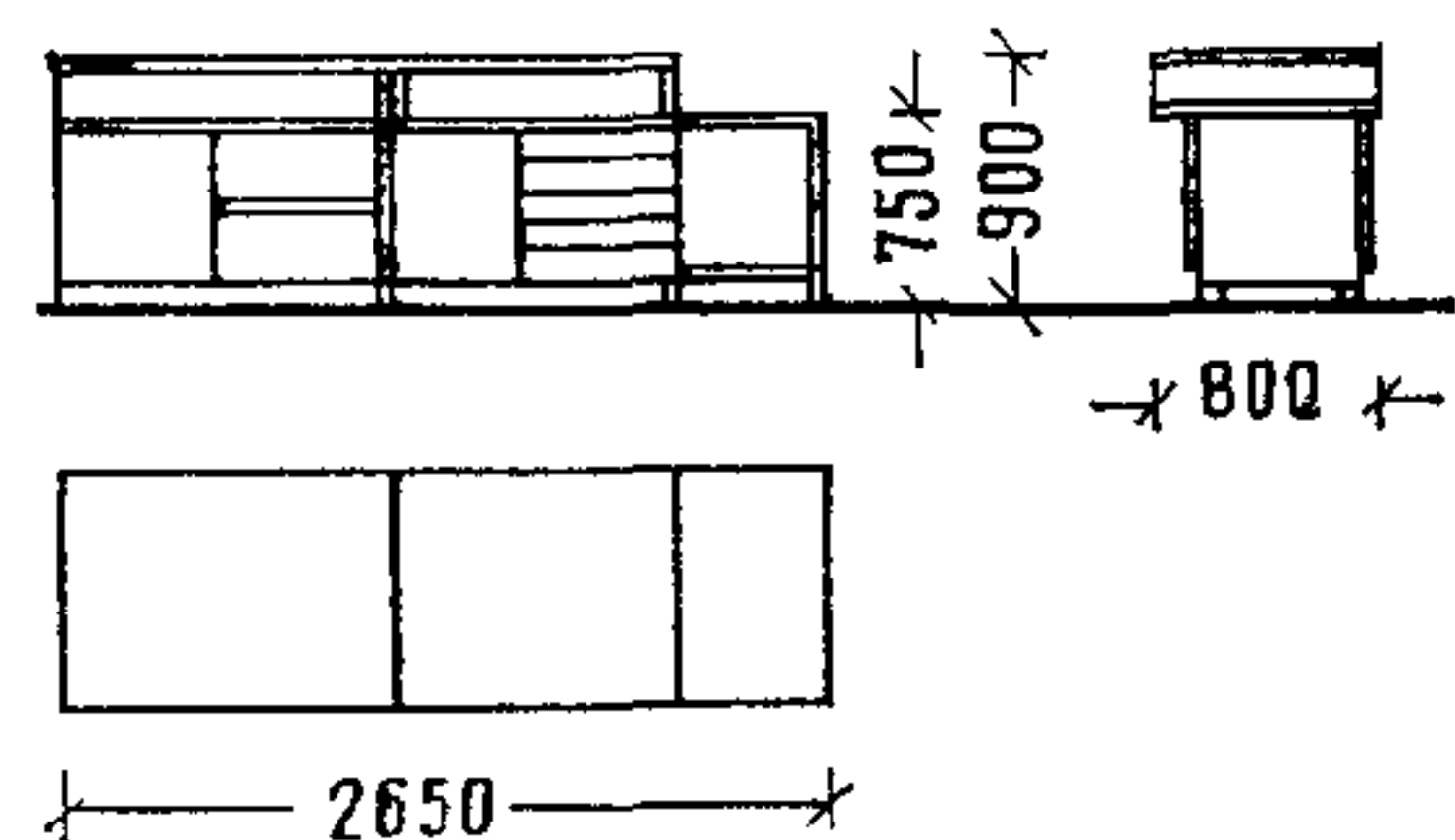

5 СТОЛ ДЕМОСТРАЦИОННЫЙ ДЛЯ НЕСПЕЦИАЛИЗИРОВАННЫХ АУДИТОРИЙ

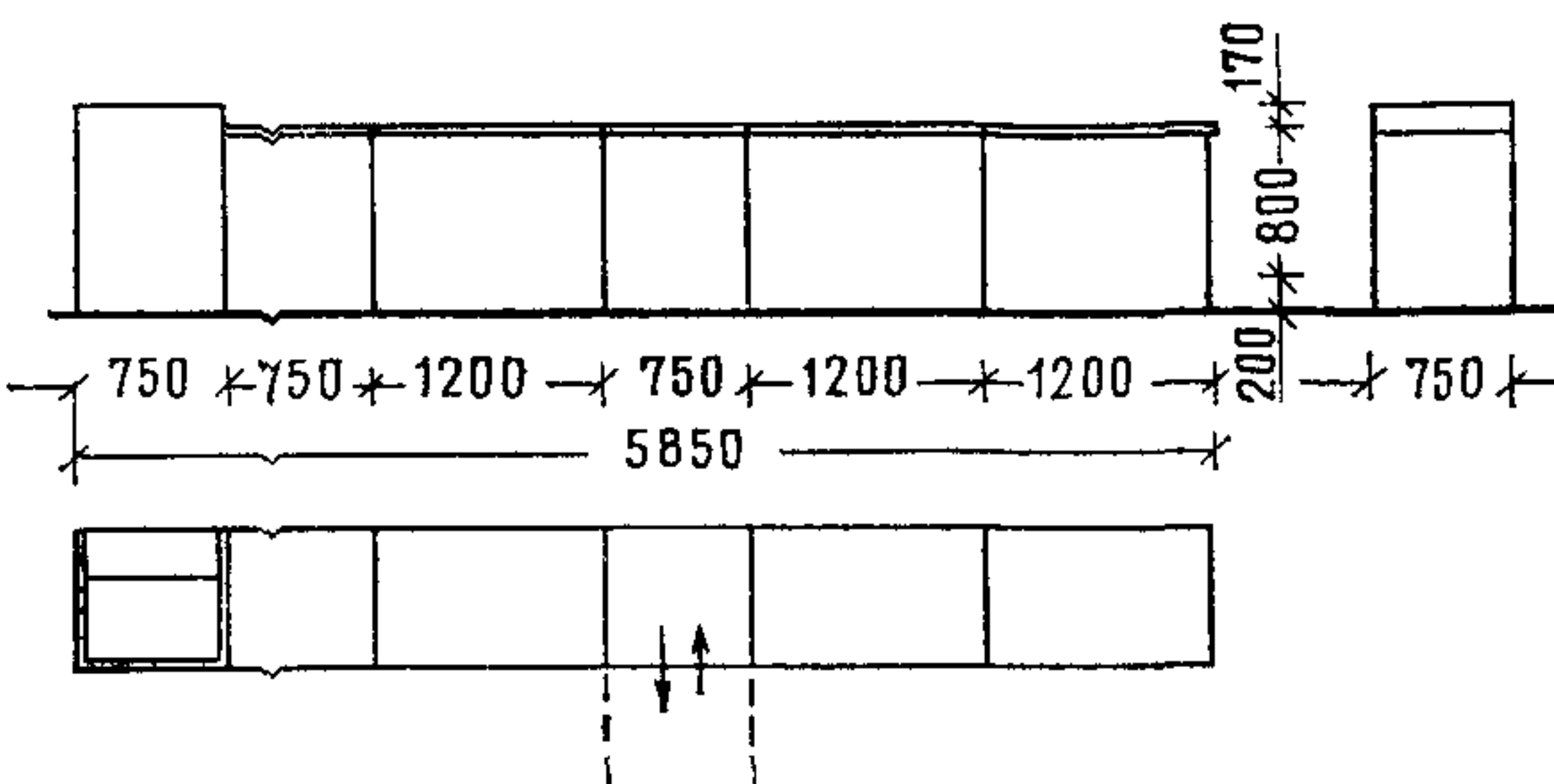

6 СТОЛ ДЛЯ ВЕСОВ

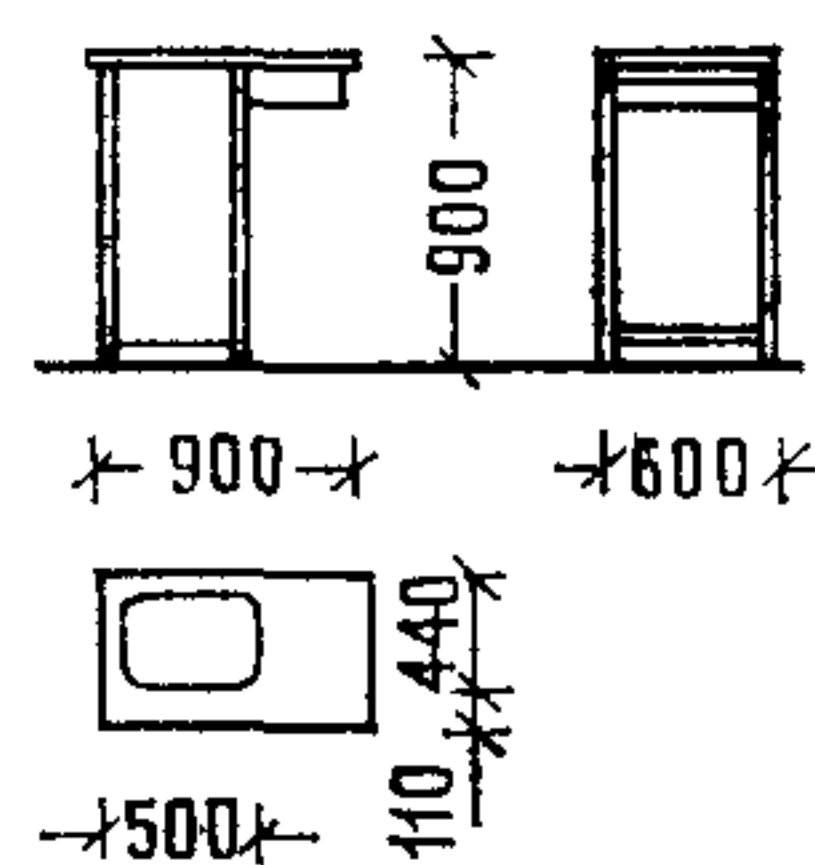

7 СТОЛ ЛАБОРАТОРНЫЙ ХИМИЧЕСКИЙ

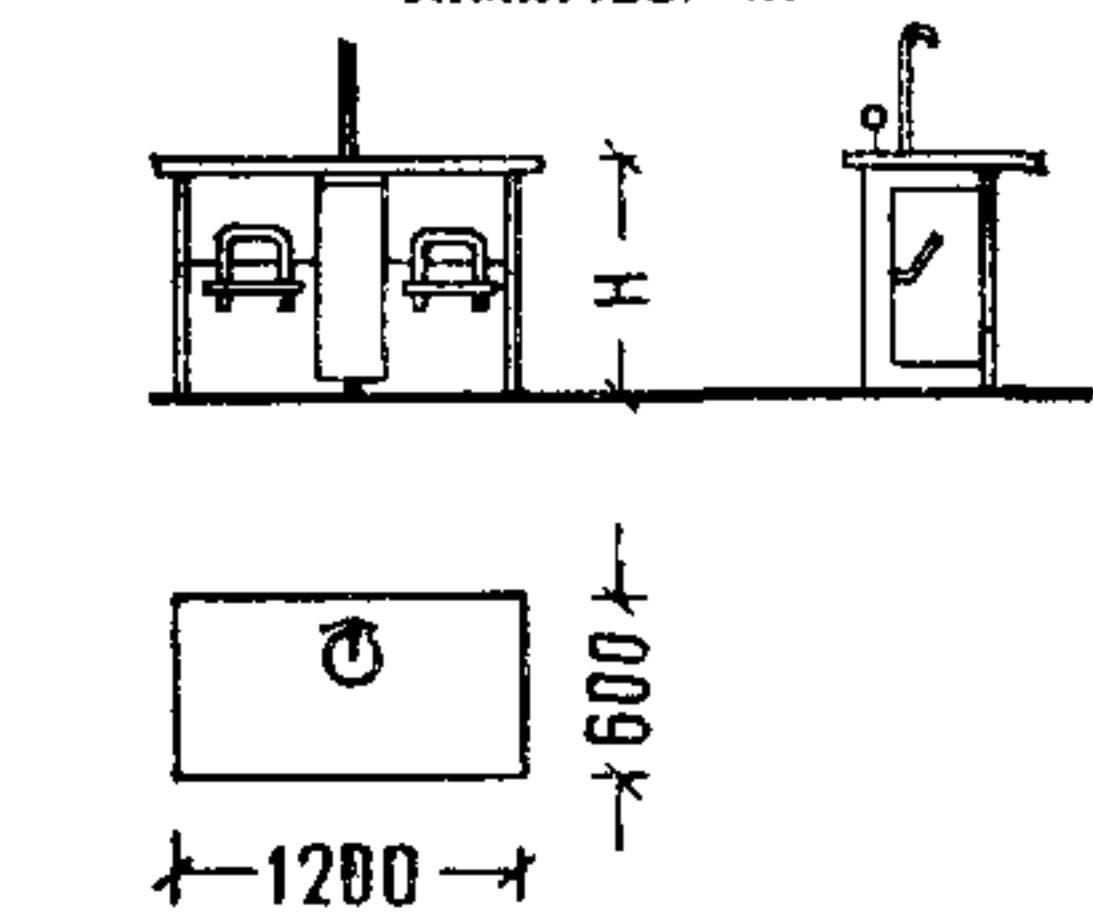

8 СТОЛ ЛАБОРАТОРНЫЙ ФИЗИЧЕСКИЙ

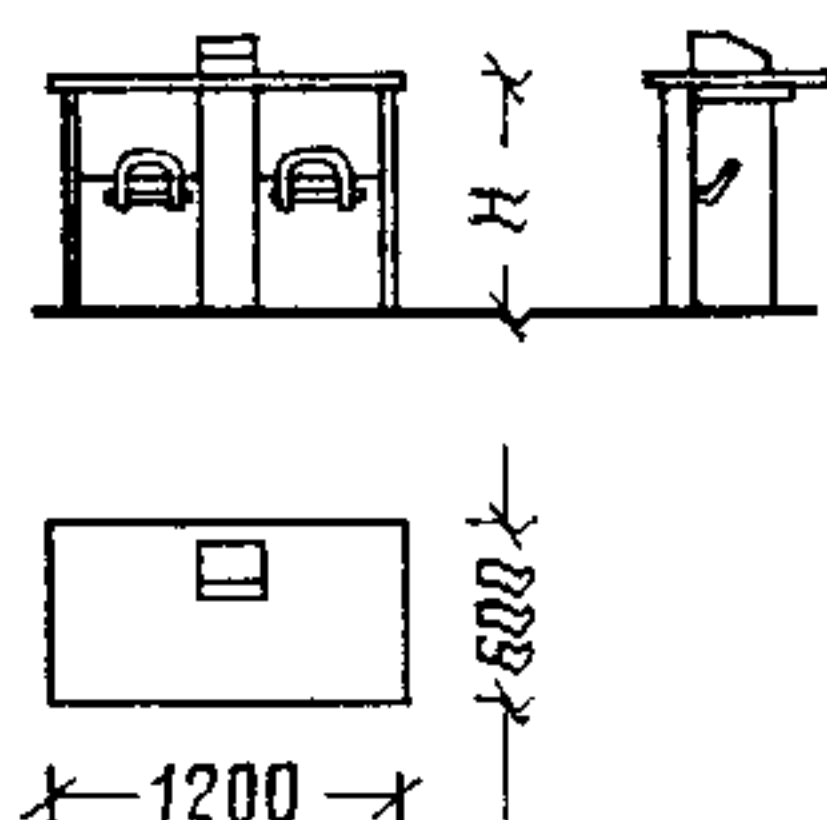

9 СТОЛ ДЛЯ ГРАФОПРОЕКТОРА



11 КАФЕДРА-ТРИБУНА

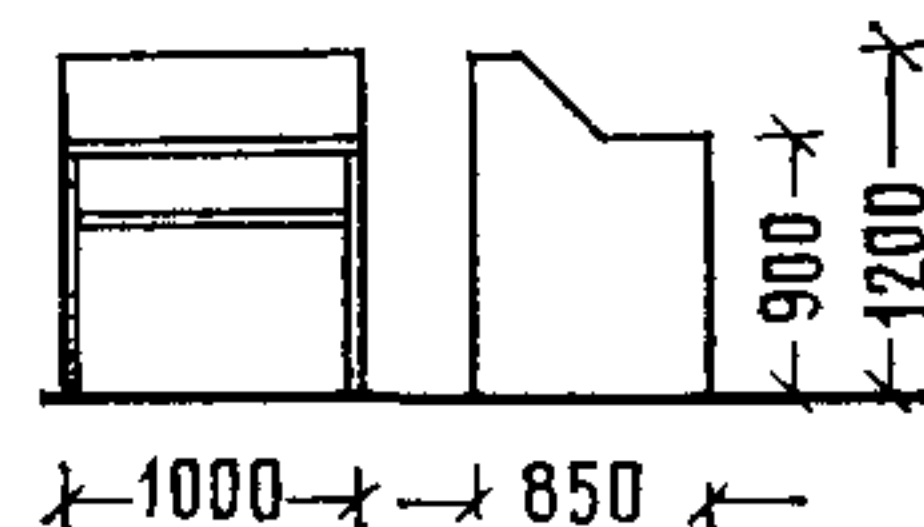

10 СТОЛ ДЛЯ ФОТОРАБОТ

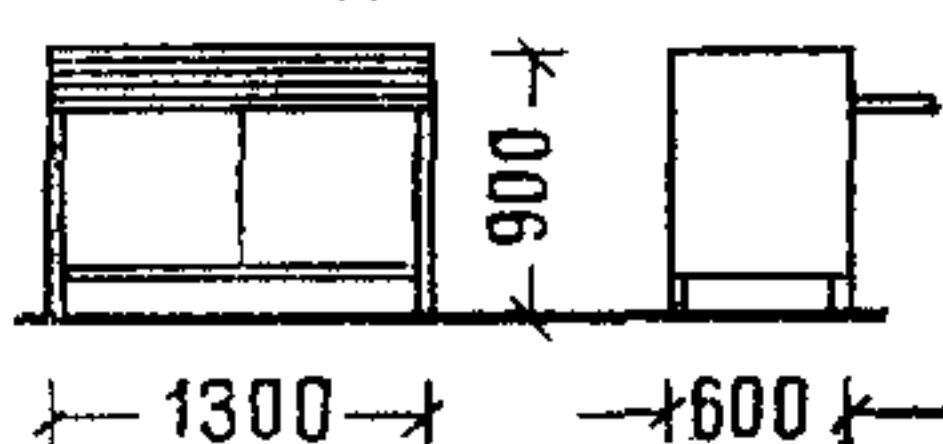

СИДЕНЬЯ

12 СТОЛ-ПЮПИТР

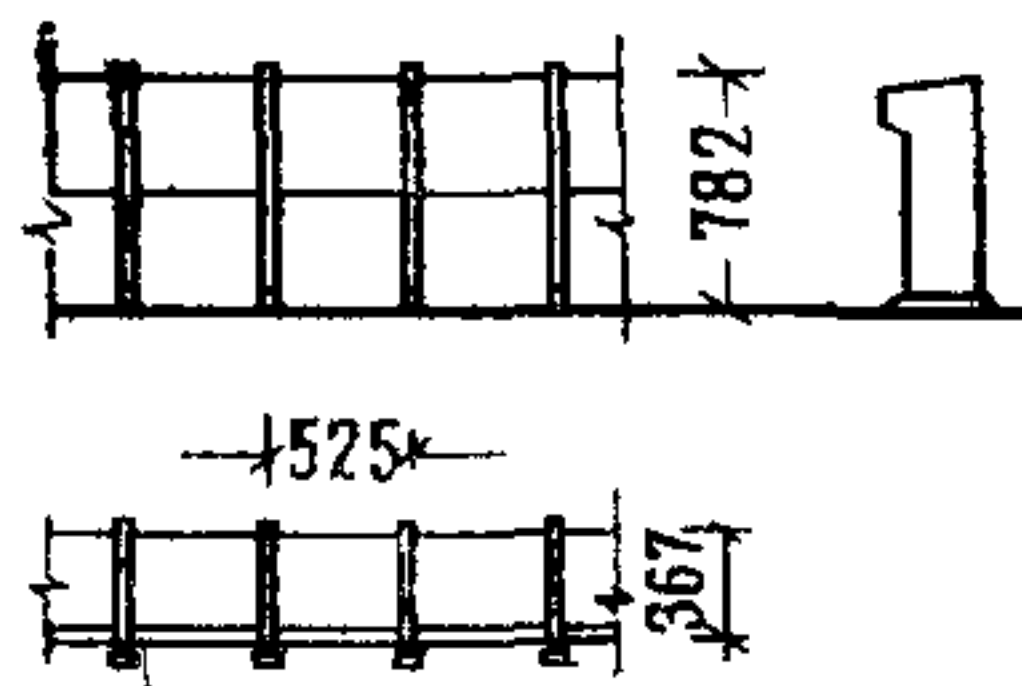

13 КРЕСЛО С ОТКИДНЫМ СИДЕНЬЕМ

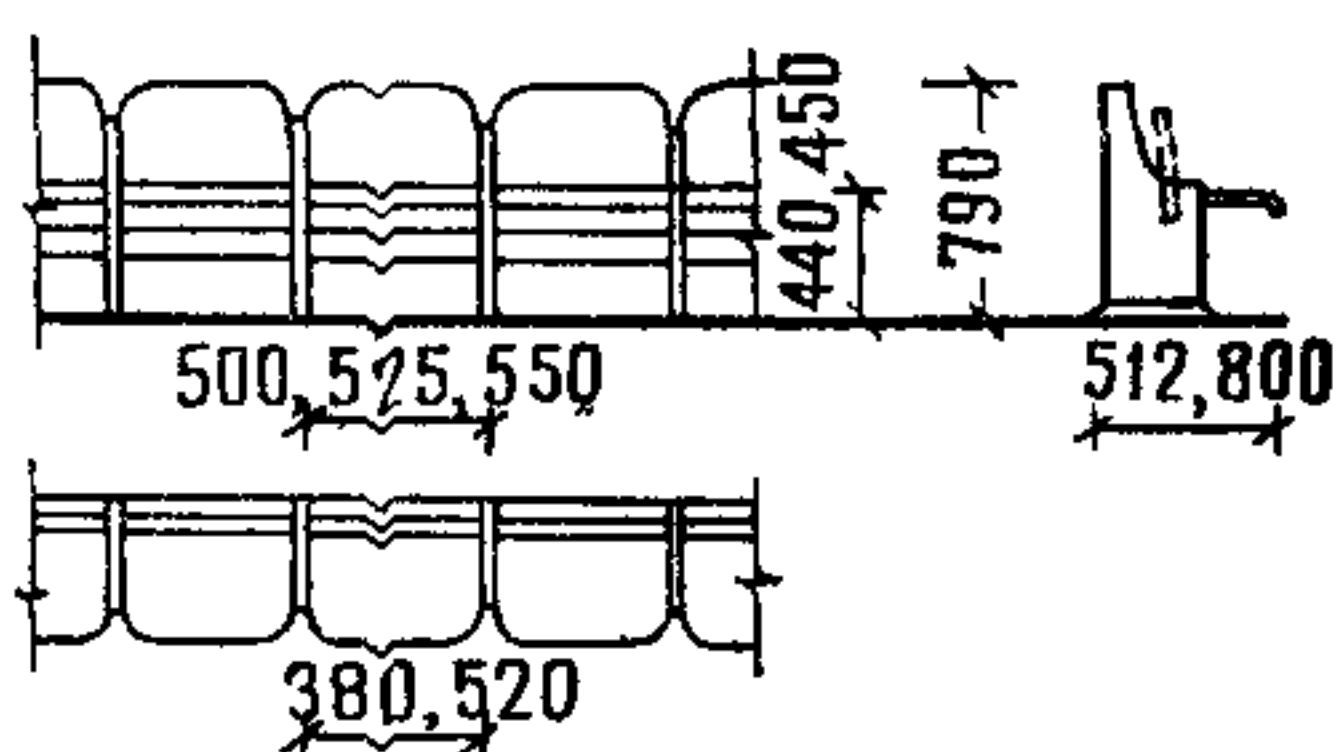

14 КРЕСЛО С ПЮПИТРОМ

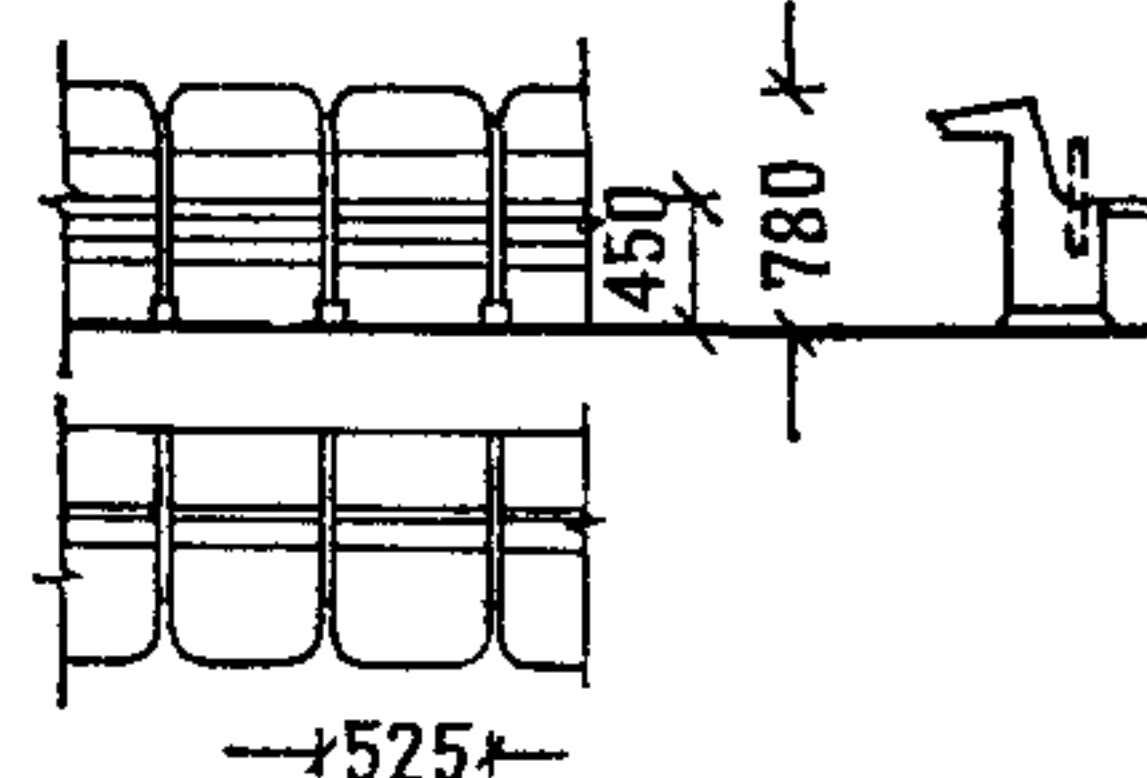

15 КРЕСЛО ПРЕПОДАВАТЕЛЯ

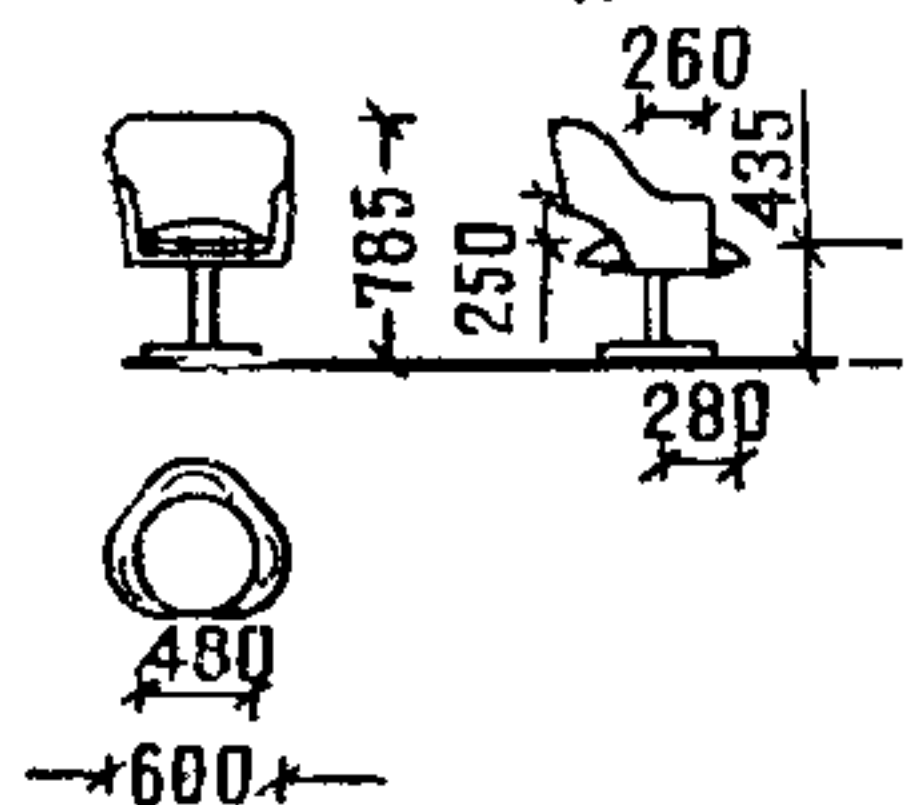

16 СТУЛ ЖЕСТКИЙ

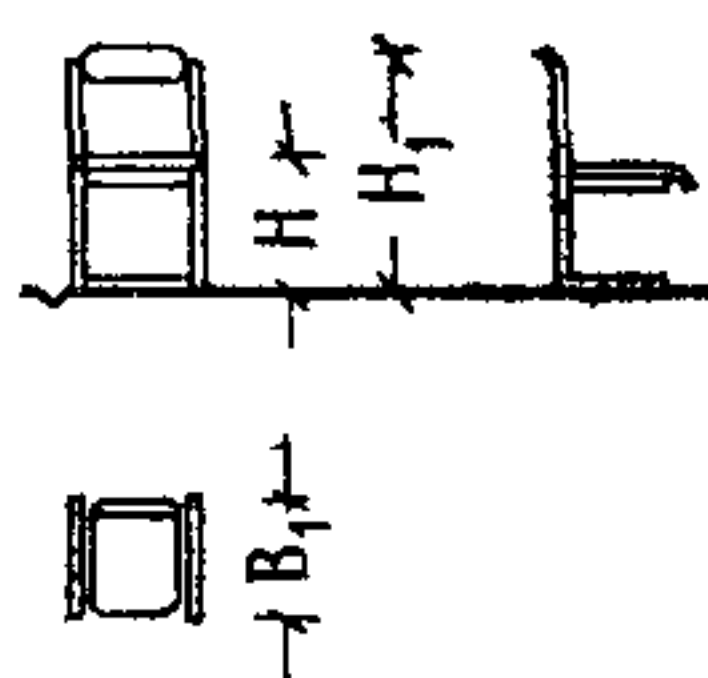

| Группа кресел | H ₁ | H | B ₁ |
|---------------|----------------|-----|----------------|
| Г | 772 | 440 | 397 |
| Д | 777 | 480 | 420 |

ШКАФЫ

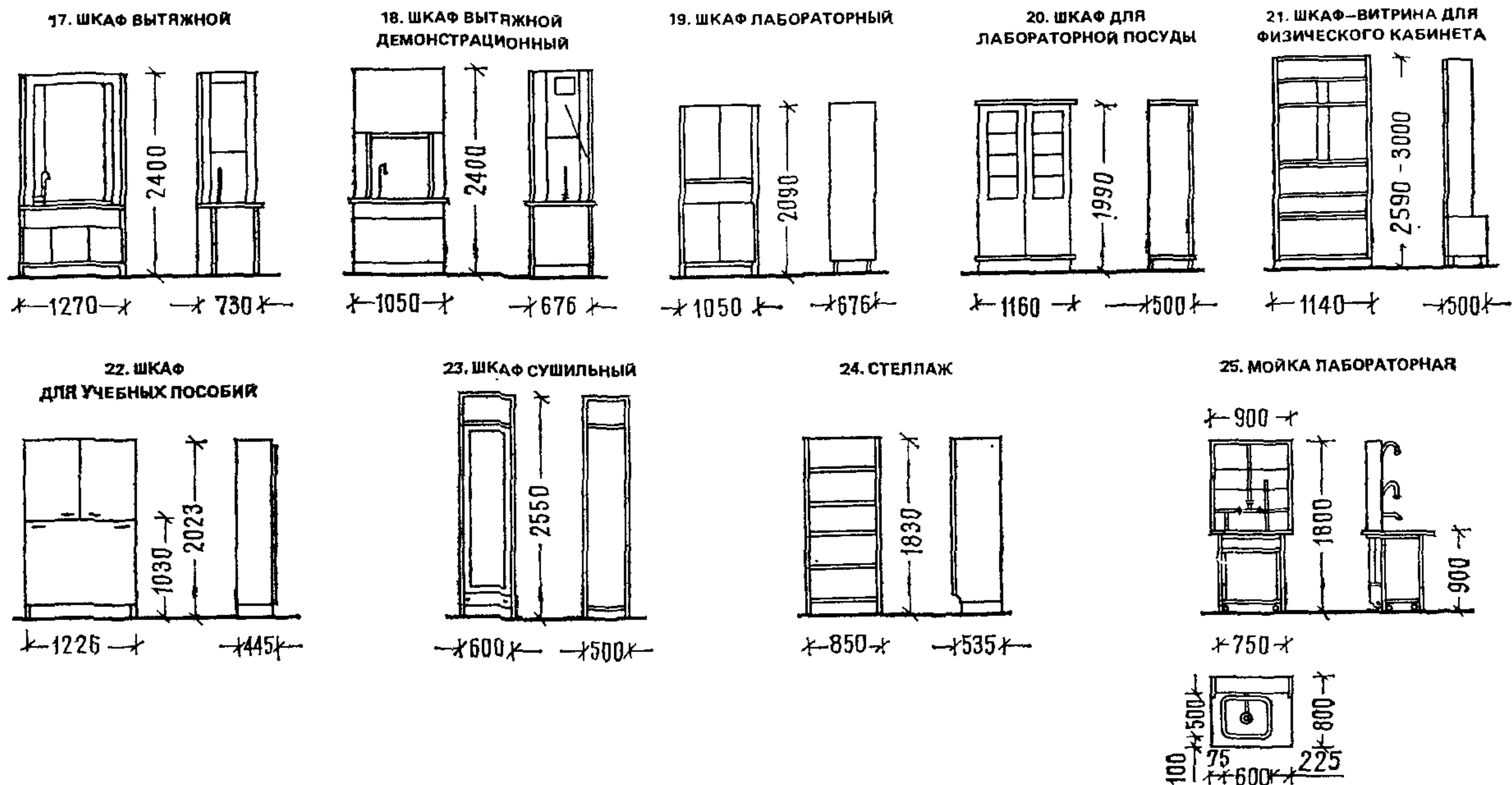

МЕЛОВЫЕ ДОСКИ

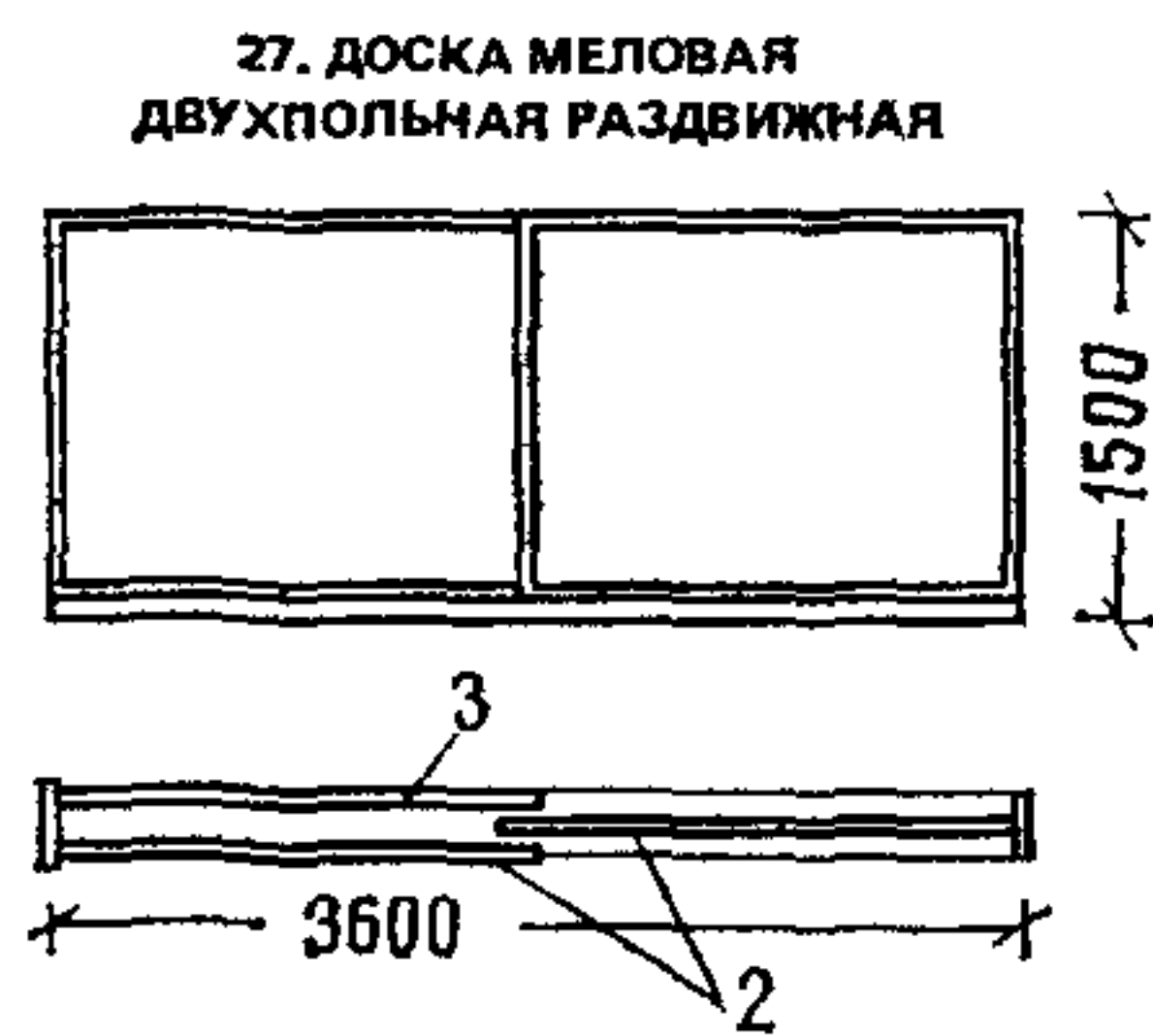

ДОПОЛНИТЕЛЬНЫЕ ВАРИАНТЫ МЕЛОВЫХ ДОСОК

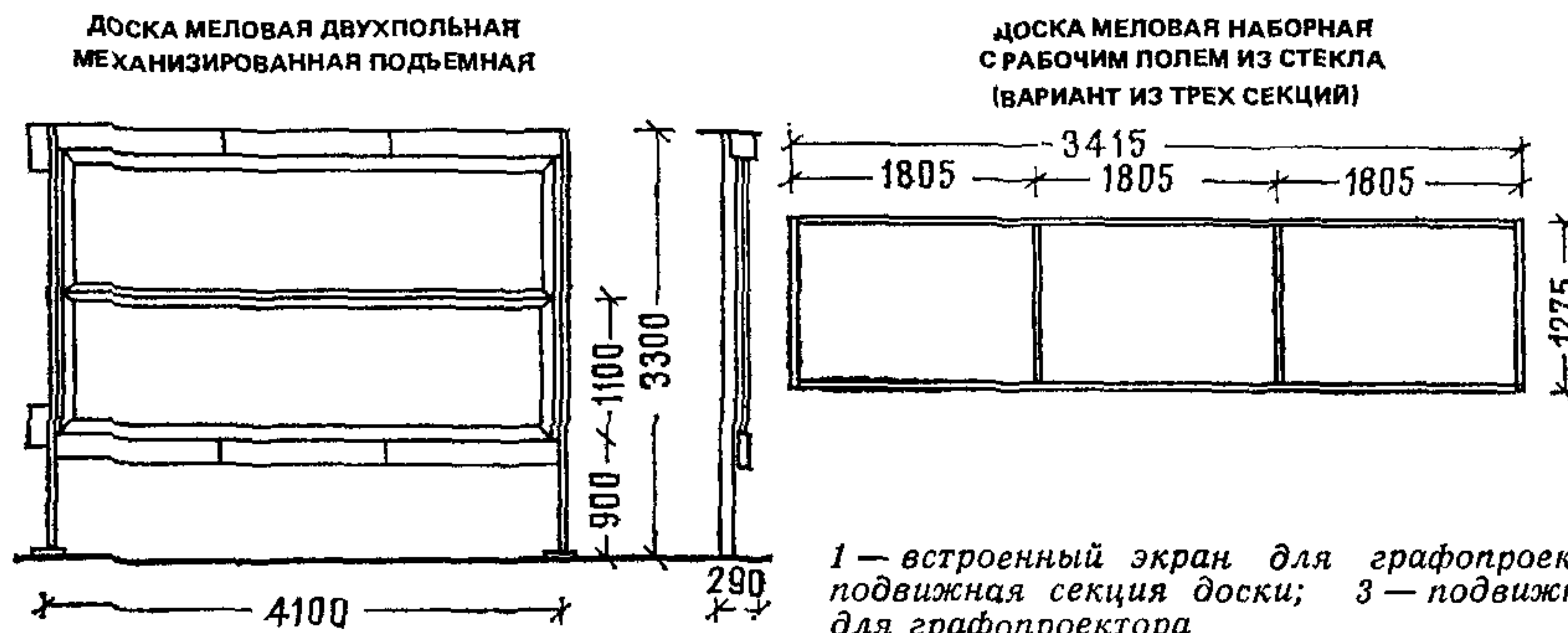

1 — встроенный экран для графопроектора; 2 — подвижная секция доски; 3 — подвижный экран для графопроектора

| | | |
|-----------------------------|--|-----------|
| ЛЕКЦИОННЫЕ АУДИТОРИИ | СПЕЦИФИКАЦИЯ ТЕХНИЧЕСКИХ СРЕДСТВ ОБУЧЕНИЯ | 10 |
|-----------------------------|--|-----------|

| № п.п. | Наименование технических средств обучения | Число единиц оборудования на аудиторию в зависимости от ее вместимости, мест | | | | | | | |
|--------|--|--|-------|---------|-----|-----|-----|-----|-----|
| | | 50—60 | 75—90 | 100—120 | 150 | 200 | 250 | 300 | 350 |
| 40 | Кинопроектор «Украина-7» («Радуга-2») | 1 | 1 | — | — | — | — | — | — |
| 41 | Кинопроектор «Черноморец-1А» | — | — | 1 | 1 | 1 | 1 | 1 | 1 |
| 42 | Кинопроектор «Ксенон-1М»* | — | — | — | — | 1 | — | — | — |
| 43 | Кинопроектор 23КПК-2* | — | — | — | — | — | 1 | 1 | 1 |
| 44 | Диaproектор «ЛЭТИ-60» | — | — | 1 | 1 | 1 | 1 | 1 | 1 |
| 45 | Автоматический проектор «Альфа-35 50» | 1 | 1 | — | — | — | — | — | — |
| 46 | Диaproектор «Лектор-600» | — | — | 1 | 1 | 1 | 1 | 1 | 1 |
| 47 | Автоматический проектор «Пеленг-500А» | — | — | 1 | 1 | 1 | 1 | 1 | 1 |
| 48 | Графoproектор «Лектор-2000» | 1 | 1 | 1 | 1 | 1 | 1 | 1 | 1 |
| 49 | Магнитофон—приставка «Эльфа-332-стерео» | 1 | 1 | 1 | 1 | 1 | 1 | 1 | 1 |
| 50 | Электропроигрыватель «Вега» | — | — | 1 | 1 | 1 | 1 | 1 | 1 |
| 51 | Звуковая колонка 2КЗ-7 | 2 | 2 | 2—4 | 4 | 4—6 | 6 | 6 | 6 |
| 52 | Пульт управления техническими средствами | 1 | 1 | 1 | 1 | 1 | 1 | 1 | 1 |
| | Система зашторивания светопроемов | — | 1 | 1** | 1** | 2 | 2 | 2 | 2 |
| 53 | Дополнительные технические средства***: | | | | | | | | |
| 54 | Видеомагнитофон «Электроника-590-видео» | 1 | 1 | 1 | 1 | 1 | 1 | 1 | 1 |
| 55 | Аудиторный телевизионный комплекс АТК-1 | 1 | 1 | 1 | 1 | 1 | 1 | 1 | 1 |
| 56 | Прикладная телевизионная установка типа ПТУ-48 | 1 | 1 | 1 | 1 | 1 | 1 | 1 | 1 |

* Киноустановки (поз. 42 и 43) применяются только в аудиториях вузов.

** При двухстороннем освещении 2 шт.

*** Применяются в аудиториях по согласованию с заказчиком.

При определении площади аудиторий необходимо учитывать влияние постоянно совершенствующихся технических средств обучения. Кроме предложенных ТСО, в настоящее время разрабатываются и широко внедряются в учебный процесс автоматизированные обучающие системы, основанные на комплексном использовании следующих технических средств обучения:

телевизионных средств (учебная демонстрационная телеустановка с камерой, видеомагнитофоном и видеомониторами);

дисплейных средств (автоматизированная, обучающая система на базе ЕС ЭВМ и стандартных дисплеев); электротехнических средств (многопультная автоматизированная система контроля знаний);

оптических средств статической проекции (полиэкранная автоматизированная система контроля знаний).

При использовании оптических средств проекции (полиэкранная система) ширина аудитории должна быть не менее 9 м.

| | | |
|----------------------|--|----|
| ЛЕКЦИОННЫЕ АУДИТОРИИ | СПЕЦИФИКАЦИЯ ТЕХНИЧЕСКИХ СРЕДСТВ ОБУЧЕНИЯ | 10 |
|----------------------|--|----|

ТЕХНИЧЕСКАЯ ХАРАКТЕРИСТИКА СРЕДСТВ ОБУЧЕНИЯ

| № п.п. | Тип аппаратуры | Тип пленки, мм | Размер кадровой рамки, мм | Масса, кг | Потребляемая мощность, кВт | Фокусное расстояние, мм | Тип источника света | Световой поток, мм | Габариты, мм |
|--------|--|----------------|----------------------------------|-----------|----------------------------|---|--------------------------------|--------------------|--|
| 40 | Кинопроекторы «Украина-7» | 16 | — | 23 | 0,6 | В зависимости от проекционного расстояния | КГИ 24-250 | 350 | 1000×730×240 |
| | «Радуга-2» | 16 | — | 18 | 0,35 | То же | 52240 Т9 А/0 «Тунгсрам» ВНР | 600 | 385×305×200 |
| 41 | Кинопроектор «Черноморец-1А» | 16 | — | 120 | 1 | » | ДКсЭЛ-1000-1 | 1500 | 2050×850×530 |
| 42 | Кинопроектор «Ксеноп-1М» | 35 | — | 280 | 1,5 | » | ДКсЭЛ-1000-1 | 2500 | 2200×1380×660 |
| 43 | Кинопроектор 23 КПК-2 (3 кВт) | 35 | — | 350 | 3 | » | ДКсШ-3000-3 | 6500 | 2000×1650×600 |
| | Киноустановки | | | | | | | | |
| | КН-19П | 35 | — | 40 | 0,8 | » | К 30-400 | 550; 650; 750 | 1790×1120×1770 1790×1355×1200 1790×1120×1770 1790×1350×1900 |
| | КН-20 | | | | | | | | |
| | КН-20А | | | | | | | | |
| | КН-20П | | | | | | | | |
| 44 | Диапроектор «ЛЭТИ-60» | — | 18×24 24×36 | 10 | 0,5 | 91,7 | К 30-400 | 600 | 305×140×290 |
| 45 | Автоматический проектор «Альфа-35-50» | — | 12×17 18×24 24×36 28×28 | 6,5 | 0,2 | 80 | КГМ 24-150 | 350 | 300×290×130 |
| 46 | Диапроектор «Лектор-600» | — | 18×24 24×36 | 10 | 0,45 | 100; 150 | КГМ 30-300-2 | 600 | 300×235×213 |
| 47 | Автоматический проектор «Пеленг-500А» | — | 18×24 24×36 | 6,5 | 0,15 | 150 | КГМ 24-150 | 500 | 272×265×125 |
| 48 | Графопроектор «Лектор-2000» | — | 250×250 | 13,5 | 0,85 | 365 | КГМ 220-800 | 2000 | 470×700×797 |
| 49 | Магнитофон-приставка «Альфа-332-стерео» | — | — | 12 | 0,4 | — | — | — | 470×305×156 |
| 50 | Электропроигрыватель «Вега» | — | — | 15 | 0,1 | — | — | — | 700×400×120 |
| 51 | Звуковая колонка 2КЗ-7 | — | — | 4 | — | — | — | — | 120×74×700 |
| 52 | Пульт управления техническими средствами | — | — | — | — | — | — | — | По проекту |
| 53 | Система зашторивания светопроемов | — | — | — | — | — | — | — | То же |
| | Дополнительные технические средства: | | | | | | | | |
| 54 | Видеомагнитофон «Электроника-590-видео» | — | — | 15 | 0,09 | — | — | — | 422×367×190 |
| 55 | Аудиторный телевизионный комплекс АТК-1 | — | — | 30 | 0,2 | — | — | — | 200×750×1980 |
| 56 | Прикладная телевизионная установка типа ПТУ-48 | — | — | — | 0,32—0,53 | — | — | — | — |

| | | |
|----------------------|--|----|
| ЛЕКЦИОННЫЕ АУДИТОРИИ | ПОСТРОЕНИЕ И ВАРИАНТЫ ПРОФИЛЯ АМФИТЕАТРА | 11 |
|----------------------|--|----|

АУДИТОРИЯ С ДЕМОНСТРАЦИОННЫМ СТОЛОМ

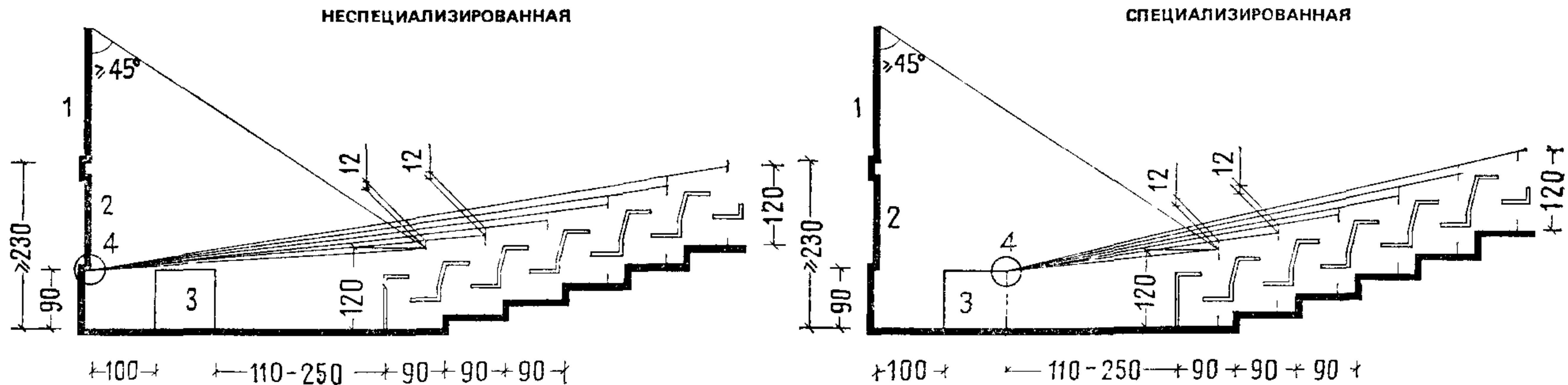

1 — экран; 2 — меловая доска; 3 — демонстрационный стол; 4 — расчетная точка видимости

Формула расчета кривой видимости

$$y_n = (X/X_{n-1}) (C + y_{n-1});$$

$$y = X [h/a + 2,3C/d \lg (X/a)].$$

Для лекционных аудиторий:

$$y = (X_n/X_{n-1}) (12 + y_{n-1});$$

$$y = X [30/a + 0,31 \lg (X/a)].$$

где y — высота подъема пола последнего ряда от пола первого ряда; y_n — высота уровня глаз учащихся расчетного ряда; X — расстояние от расчетной точки видимости до последнего или n -го ряда; C — превышение луча зрения; h — превышение глаза зрителя первого ряда над расчетной точкой видимости; d — глубина зрительного ряда; a — расстояние от расчетной точки видимости до первого ряда.

Варианты подъема каждого ряда при общем подъеме пола последнего ряда амфитеатра на уровень пола второго этажа, см

| Длина аудитории, м | Высота пола второго этажа, м | Ряды | | | | | | | | | | | | | | | |
|--------------------|------------------------------|------|----|----|-----|-----|-----|-----|-----|-----|-----|-----|-----|-----|-----|-----|-----|
| | | 1 | 2 | 3 | 4 | 5 | 6 | 7 | 8 | 9 | 10 | 11 | 12 | 13 | 14 | 15 | 16 |
| 15 | 3,3 | 0 | 30 | 30 | 35 | 35 | 40 | 40 | 40 | 40 | 40 | — | — | — | — | — | — |
| | | 0 | 30 | 60 | 95 | 130 | 170 | 210 | 250 | 290 | 330 | — | — | — | — | — | — |
| 15 | 3,3 | 0 | 25 | 25 | 25 | 25 | 25 | 25 | 30 | 30 | 30 | 30 | 30 | 30 | — | — | — |
| | | 0 | 25 | 50 | 75 | 100 | 125 | 150 | 180 | 210 | 240 | 270 | 300 | 330 | — | — | — |
| 18 | 3,6 | 0 | 30 | 30 | 30 | 30 | 30 | 30 | 30 | 30 | 30 | 30 | 30 | 30 | — | — | — |
| | | 0 | 30 | 60 | 90 | 120 | 150 | 180 | 210 | 240 | 270 | 300 | 330 | 360 | — | — | — |
| 18 | 4,2 | 0 | 35 | 35 | 35 | 35 | 35 | 35 | 35 | 35 | 35 | 35 | 35 | 35 | — | — | — |
| | | 0 | 35 | 70 | 105 | 140 | 175 | 210 | 245 | 280 | 315 | 350 | 385 | 420 | — | — | — |
| 21 | 4,2 | 0 | 25 | 25 | 25 | 25 | 25 | 25 | 30 | 30 | 30 | 30 | 30 | 30 | 30 | 30 | 30 |
| | | 0 | 25 | 50 | 75 | 100 | 125 | 150 | 180 | 210 | 240 | 270 | 300 | 330 | 360 | 390 | 420 |

Варианты подъема каждого ряда при начале подъема амфитеатра со второго ряда, см, аудитории вместимостью 100 мест и более

| Тип аудитории | Ряды | | | | | | | | | | | | | | | | |
|----------------------|------|----|----|----|-----|-----|-----|-----|-----|-----|-----|-----|-----|-----|-----|-----|-----|
| | 1 | 2 | 3 | 4 | 5 | 6 | 7 | 8 | 9 | 10 | 11 | 12 | 13 | 14 | 15 | 16 | 17 |
| Специализированные | 0 | 25 | 25 | 30 | 30 | 35 | 35 | 35 | 35 | 35 | 40 | 40 | 40 | 40 | 40 | 45 | 45 |
| | 0 | 25 | 50 | 80 | 110 | 145 | 180 | 215 | 250 | 285 | 325 | 365 | 405 | 445 | 485 | 530 | 575 |
| Неспециализированные | 0 | 20 | 20 | 20 | 25 | 25 | 25 | 25 | 30 | 30 | 30 | 30 | 30 | 30 | 35 | 35 | 35 |
| | 0 | 20 | 40 | 60 | 85 | 110 | 135 | 160 | 190 | 220 | 250 | 280 | 310 | 340 | 375 | 410 | 445 |

Примечания: 1. Над чертой — подъем каждого ряда, под чертой — общий подъем ряда над уровнем пола первого ряда.

2. Высоту пола второго этажа, равную 4,2 м, принимать для индивидуального проектирования при размещении аудиторий в аудиторных блоках.

1 НЕСПЕЦИАЛИЗИРОВАННЫЕ АУДИТОРИИ ВМЕСТИМОСТЬЮ
ДО 100 МЕСТ БЕЗ ДЕМОНСТРАЦИОННОГО СТОЛА

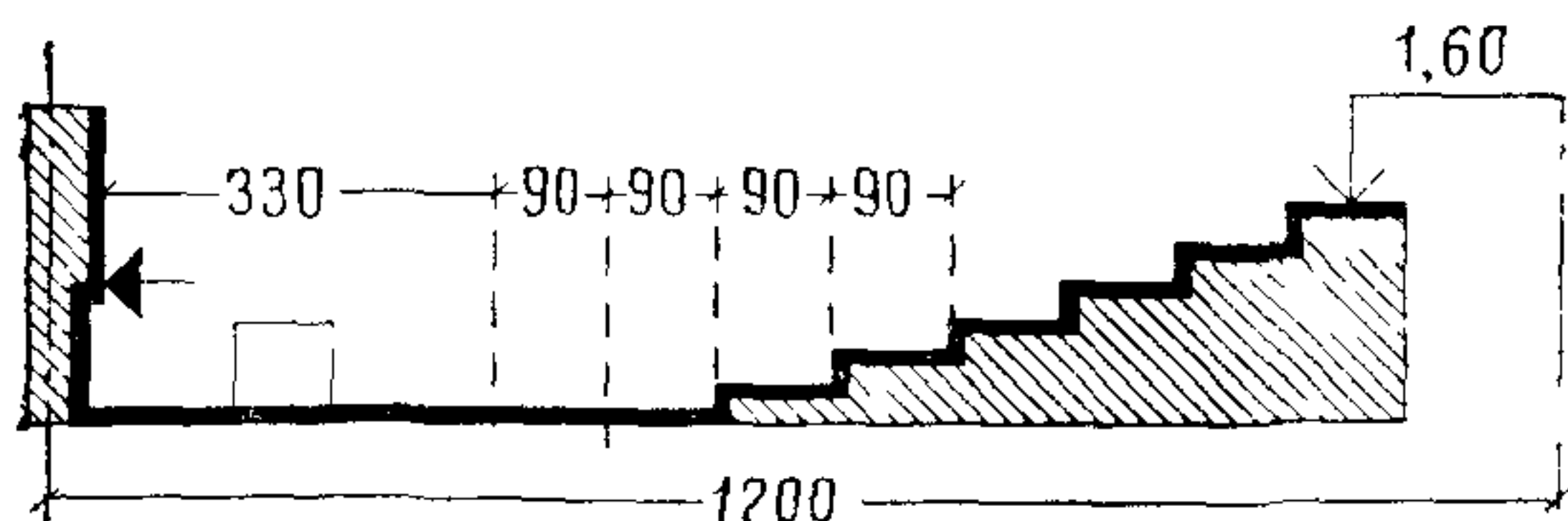

2 НЕСПЕЦИАЛИЗИРОВАННЫЕ АУДИТОРИИ ВМЕСТИМОСТЬЮ
ДО 100 МЕСТ С ДЕМОНСТРАЦИОННЫМ СТОЛОМ

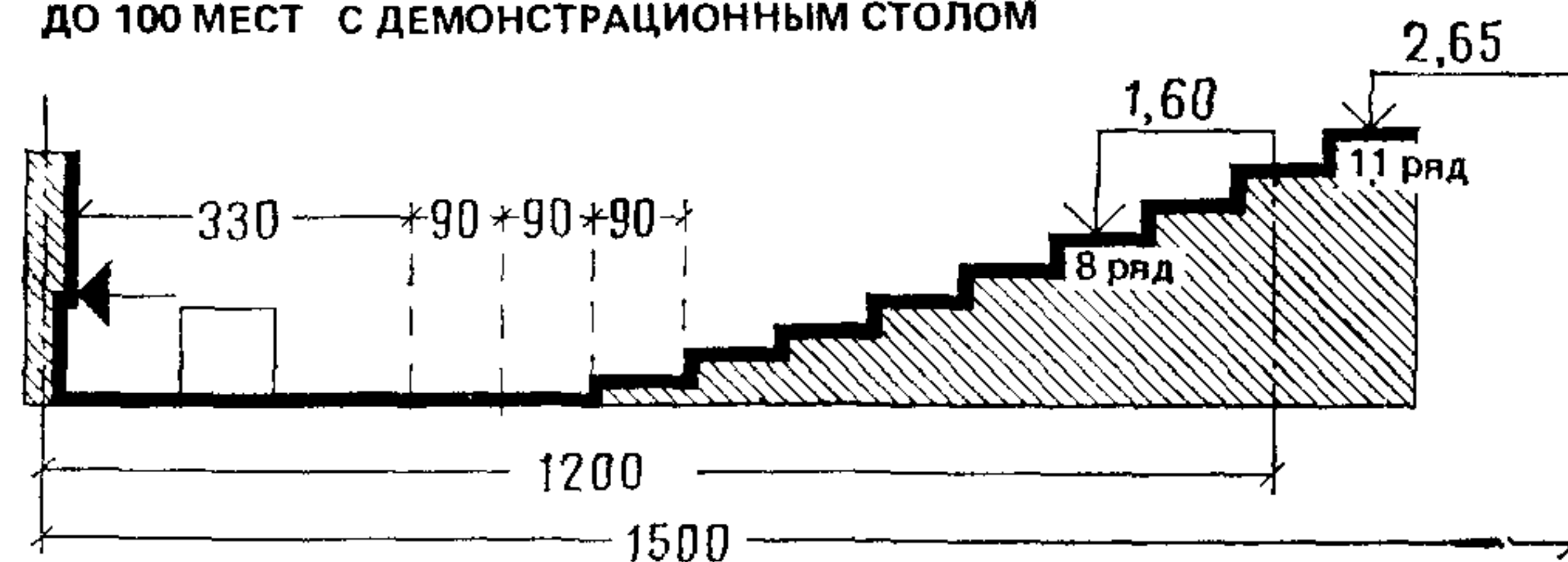

3 НЕСПЕЦИАЛИЗИРОВАННЫЕ АУДИТОРИИ ВМЕСТИМОСТЬЮ СВЫШЕ 100 МЕСТ



4 СПЕЦИАЛИЗИРОВАННЫЕ АУДИТОРИИ ВМЕСТИМОСТЬЮ СВЫШЕ 100 МЕСТ

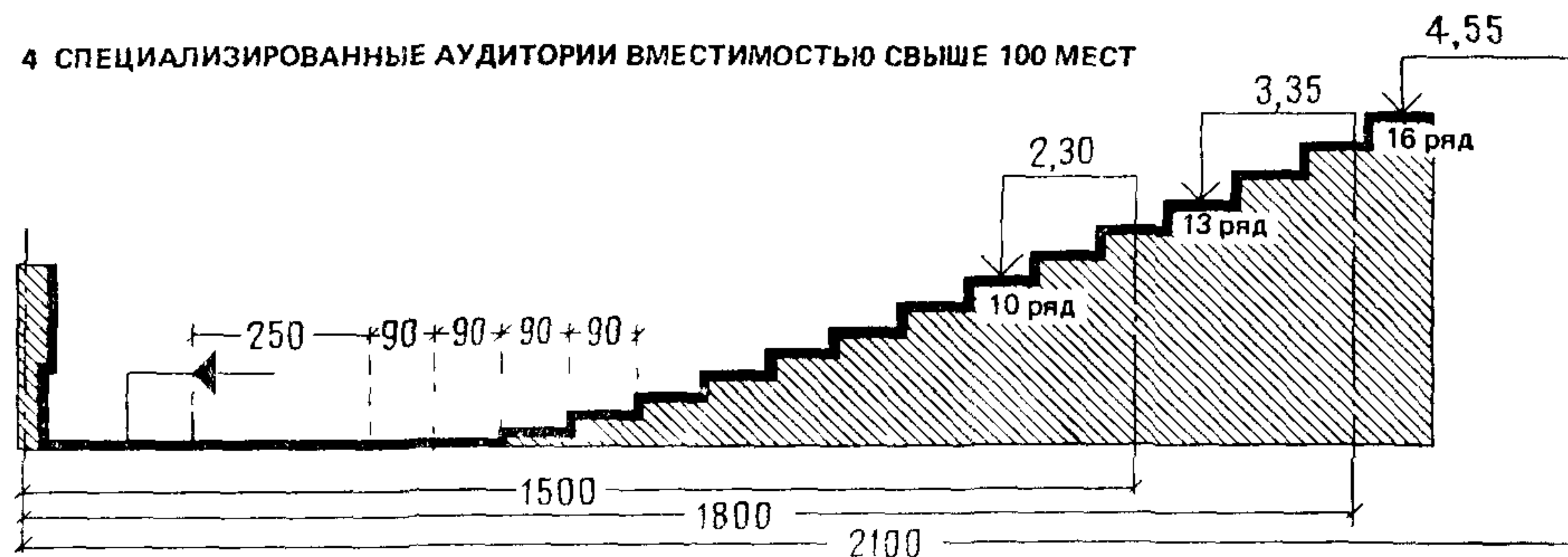

Варианты 1, 2, 3

| Ряды | 1 | 2 | 3 | 4 | 5 | 6 | 7 | 8 | 9 | 10 | 11 | 12 | 13 | 14 | 15 | 16 |
|-----------------------------------|---------------|---------------|-----------------|-----------------|-----------------|------------------|------------------|------------------|------------------|------------------|------------------|------------------|------------------|------------------|------------------|------------------|
| Подъемы* ступе-ней амфитеатра, см | $\frac{0}{0}$ | $\frac{0}{0}$ | $\frac{20}{20}$ | $\frac{25}{45}$ | $\frac{25}{70}$ | $\frac{30}{100}$ | $\frac{30}{130}$ | $\frac{30}{160}$ | $\frac{35}{195}$ | $\frac{35}{230}$ | $\frac{35}{265}$ | $\frac{35}{300}$ | $\frac{35}{335}$ | $\frac{40}{375}$ | $\frac{40}{415}$ | $\frac{40}{455}$ |

Вариант 4

| Ряды | 1 | 2 | 3 | 4 | 5 | 6 | 7 | 8 | 9 | 10 | 11 | 12 | 13 | 14 | 15 | 16 |
|-----------------------------------|---------------|---------------|-----------------|-----------------|-----------------|-----------------|------------------|------------------|------------------|------------------|------------------|------------------|------------------|------------------|------------------|------------------|
| Подъемы* ступе-ней амфитеатра, см | $\frac{0}{0}$ | $\frac{0}{0}$ | $\frac{20}{20}$ | $\frac{20}{40}$ | $\frac{20}{60}$ | $\frac{25}{85}$ | $\frac{25}{110}$ | $\frac{25}{135}$ | $\frac{30}{165}$ | $\frac{30}{195}$ | $\frac{30}{225}$ | $\frac{30}{256}$ | $\frac{30}{285}$ | $\frac{30}{315}$ | $\frac{35}{340}$ | $\frac{35}{385}$ |

* Над чертой — подъем каждого ряда; под чертой — общий подъем ряда над уровнем пола первого ряда.

- Примечания: 1. Варианты 1 и 2 предназначены для индивидуального проектирования.
2. Отметка пола последнего ряда дана при данной длине аудитории.
3. Стрелкой показана расчетная точка видимости.
4. Подъем амфитеатра начинается с третьего ряда.

МАКСИМАЛЬНОЕ ЧИСЛО РЯДОВ В ЗАВИСИМОСТИ ОТ ДЛИНЫ АУДИТОРИИ

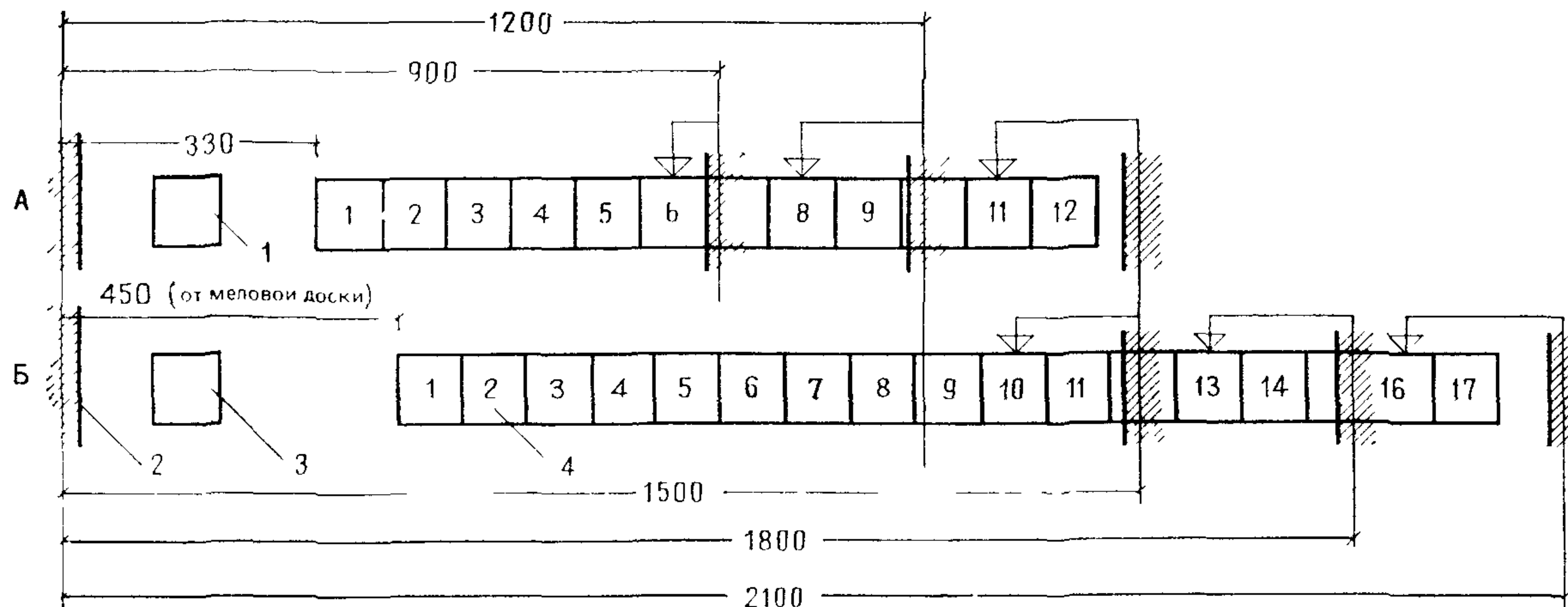

А — неспециализированные аудитории без демонстрационных столов и аудитории с демонстрационным столом вместимостью до 150 мест; Б — аудитории с демонстрационным столом вместимостью 150 мест и более; 1 — стол преподавателя; 2 — меловая доска; 3 — демонстрационный стол; 4 — ряды аудиторных мест

СХЕМЫ РАСПОЛОЖЕНИЯ ЭВАКУАЦИОННЫХ ПРОХОДОВ

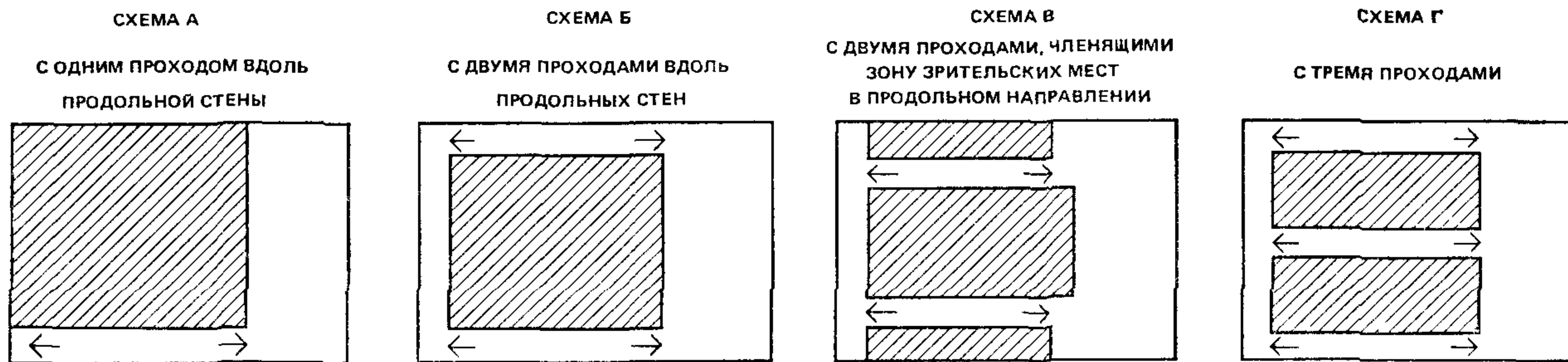

Примечание. Стрелкой показан последний ряд при данной длине аудитории и наличии эвакуационного прохода за ним (кроме аудитории длиной 9 м)

| | | |
|-----------------------------|--|----|
| ЛЕКЦИОННЫЕ АУДИТОРИИ | ЧИСЛО РЯДОВ, МЕСТ В РЯДАХ И ШИРИНА ЭВАКУАЦИОННЫХ ПРОХОДОВ | 13 |
|-----------------------------|--|----|

Оптимальное число мест в ряду и ширина эвакуационных проходов

| Ширина аудитории в осях (в скобках—ширина в чистоте), м | Схемы расположения эвакуационных проходов | Ширина эвакуационных проходов*, см, при числе мест в ряду | | | | | | | | | | | | | | | | | |
|--|---|---|------------------|-----------------|-------------------|-----------------------|----|----|----|----|-------------------|----|----|-------------------|----|----|-------------------|-------------------------|-------------------|
| | | 8 | 9 | 10 | 11 | 12 | 13 | 14 | 15 | 16 | 17 | 18 | 19 | 20 | 21 | 22 | 23 | 24 | 25 |
| 6 (5,5) | А | $\frac{100}{-}$ | | | | | | | | | | | | | | | | | |
| 7,2 (6,7) | А | | | $\frac{100}{-}$ | | | | | | | | | | | | | | | |
| | Б | | $\frac{100}{75}$ | | | | | | | | | | | | | | | | |
| 9 (8,5) | Б | | | | $\frac{100}{120}$ | $\frac{100^{**}}{90}$ | | | | | | | | | | | | | |
| 12 (11,5) | Б | | | | | | | | | | $\frac{135}{135}$ | | | | | | | | |
| 15 (14,5) | Б | | | | | | | | | | | | | | | | $\frac{120}{120}$ | | |
| | В | | | | | | | | | | | | | $\frac{120}{110}$ | | | | | |
| 18 (17,5) | Б | | | | | | | | | | | | | | | | | $\frac{220}{210}$ | |
| | В | | | | | | | | | | | | | | | | | | $\frac{130}{125}$ |
| | Г | | | | | | | | | | | | | | | | | $\frac{150^{***}}{130}$ | |

* Над чертой — ширина прохода вдоль правой продольной стены, под чертой — вдоль левой продольной стены, кроме случая, обозначенного ***.

** Вариант для аудиторий вместимостью менее 100 мест.



*** Над чертой — ширина проходов вдоль продольных стен, под чертой — по оси аудитории.

ЛЕКЦИОННЫЕ АУДИТОРИИ

СХЕМЫ ЭВАКУАЦИИ. МИНИМАЛЬНАЯ ШИРИНА ЭВАКУАЦИОННЫХ ВЫХОДОВ

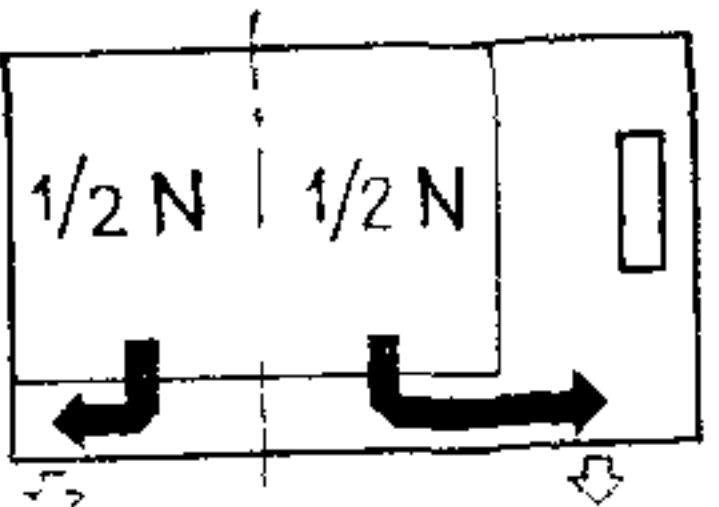
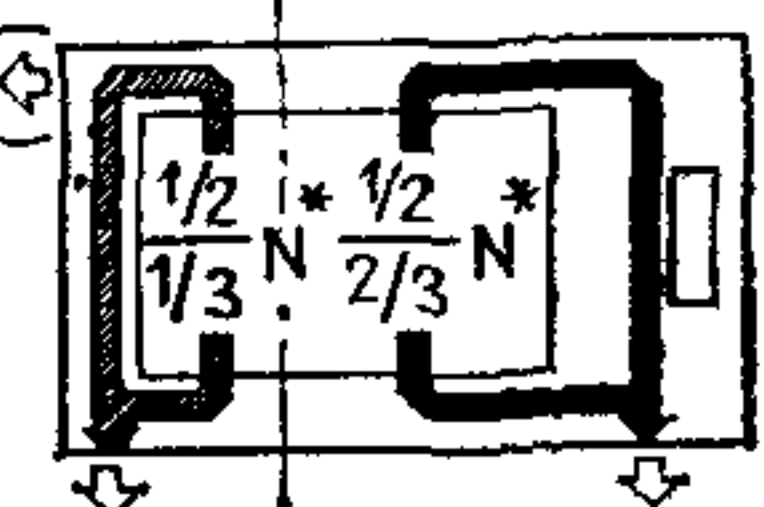
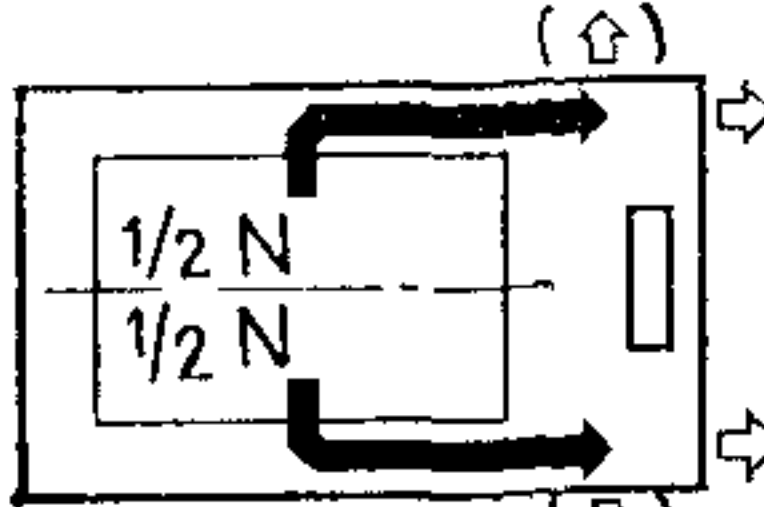
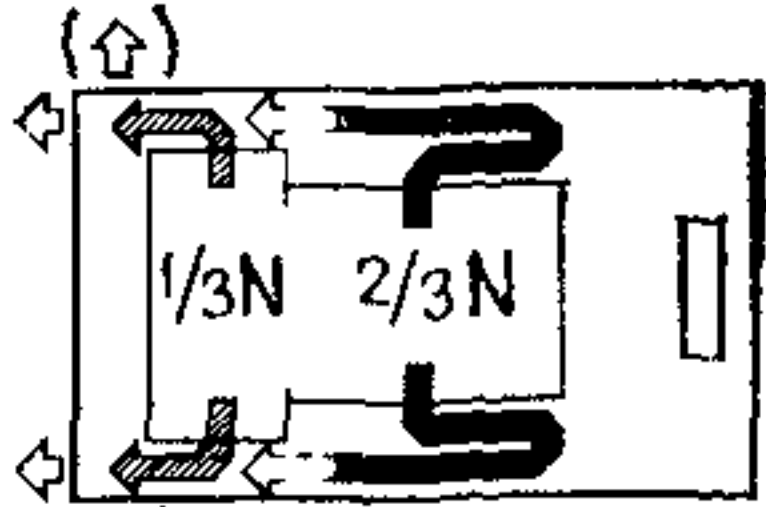
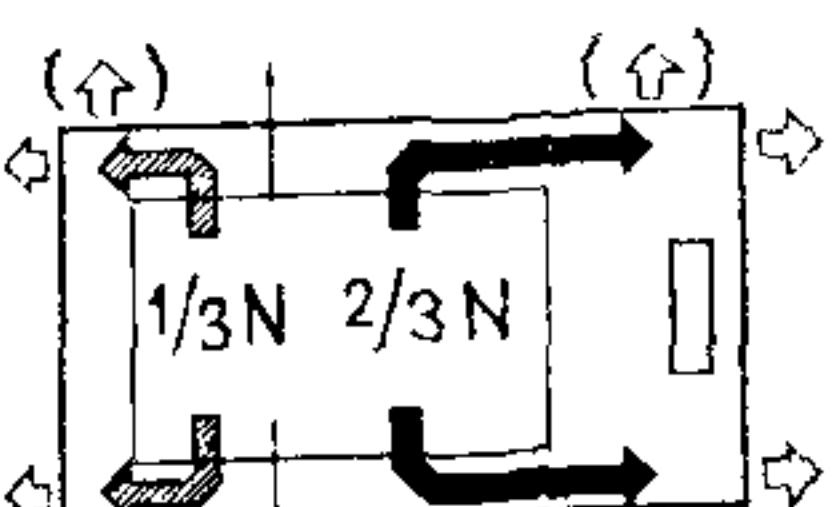
14

| Возможные схемы эвакуации | Габариты аудиторий, м | | | | | | | | | | | | |
|---|-----------------------|-----|--------|------|------|-------|-------|-------|-------|-------|-------|-------|-------|
| | 6×12 | 9×9 | 7,2×12 | 9×12 | 9×15 | 12×12 | 12×15 | 12×18 | 15×15 | 15×18 | 15×21 | 18×18 | 18×21 |
|  | 90 | — | 90 | — | — | — | — | — | — | — | — | — | — |
|  | — | 90 | 90 | 90 | 100 | 110 | 110 | 110 | — | — | — | — | — |
|  | — | — | — | — | — | 110 | 110 | 110 | 110 | — | — | — | — |
|  | — | — | — | — | — | — | — | — | 110 | 110 | 110 | 110 | 110 |
|  | — | — | — | — | — | — | — | — | 110 | 110 | 110 | 110 | 110 |

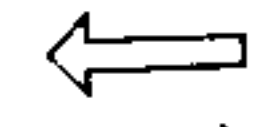
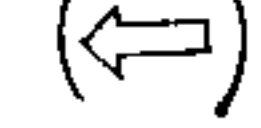
-  — направление эвакуации из аудитории по горизонтали и вниз
-  — направление эвакуации из аудитории вверх
-  — предпочтительное размещение дверного проема
-  — возможное размещение дверного проема
- вместимость аудиторий

При проектировании путей эвакуации следует руководствоваться положением об обеспечении эвакуации всех находящихся в помещении людей в течение 2 мин, т. е. времени, определенного СНиП «Противопожарные нормы проектирования зданий и сооружений».

Расчетное время эвакуации определяется по участкам, составляющим маршрут эвакуации (от аудиторного места по продольному проходу к выходу из аудитории). В развитие противопожарных мер назначены размеры эвакуационных выходов

из аудиторий и приняты также схемы эвакуации, при которых обеспечивалось бы нормативное время эвакуации.

В аудиториях вместимостью до 90 мест предусматривается горизонтальный пол, более 90 — устраивается амфитеатр.

Расположение эвакуационных выходов должно быть рассредоточенным. При устройстве двух выходов из аудитории с горизонтальным полом через каждый из них эвакуируется по 1/2 общего числа учащихся в аудитории. При наличии амфитеатра в аудитории, первый и последний ряды мест в которой расположены на уровнях полов двух разных этажей, 2/3 общего числа учащихся в аудитории эвакуируется в нижний этаж и 1/3 учащихся в верхний этаж.

Перед дверными проемами в аудиториях вместимостью более 100 мест необходима горизонтальная площадка, свободная от оборудования, расположенная в одном уровне с дальнейшим участком пути эвакуации или имеющая разность высот с ней не менее трех ступеней. Площадь этой площадки определяется из расчета 0,1 м² на каждого учащегося, эвакуирующегося через этот выход.

СХЕМА АКУСТИЧЕСКОЙ ОБРАБОТКИ АУДИТОРИИ

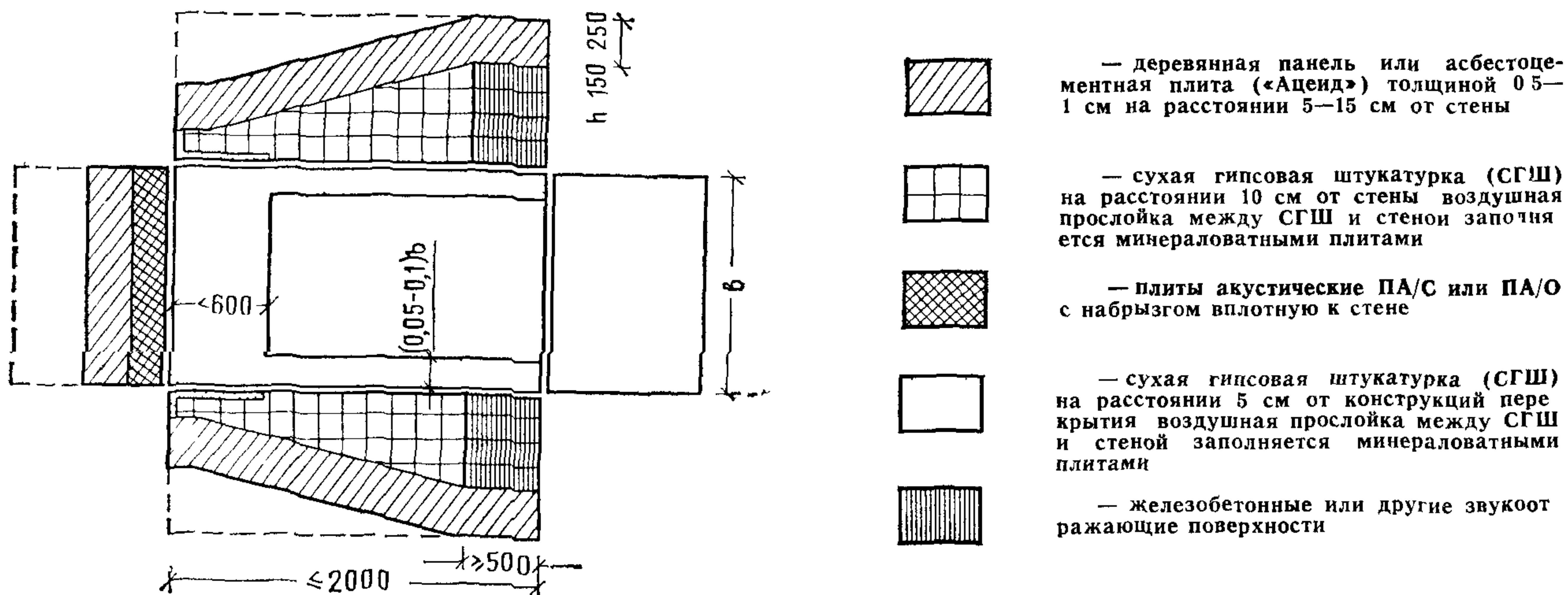

$$(r_1 + r_1) - r_0 \leq 1000 \text{ см,}$$

$$r_2 + r_2' + r_2) - r_0 \leq 1000 \text{ см,}$$

где r_1, r_2 — отраженные лучи, r_0 — прямой луч

РАЦИОНАЛЬНОЕ РАСПРЕДЕЛЕНИЕ ОТРАЖЕНИЙ ОТ ПОТОЛКА ДЛЯ АУДИТОРИИ ВМЕСТИМОСТЬЮ 300 МЕСТ И БОЛЕЕ

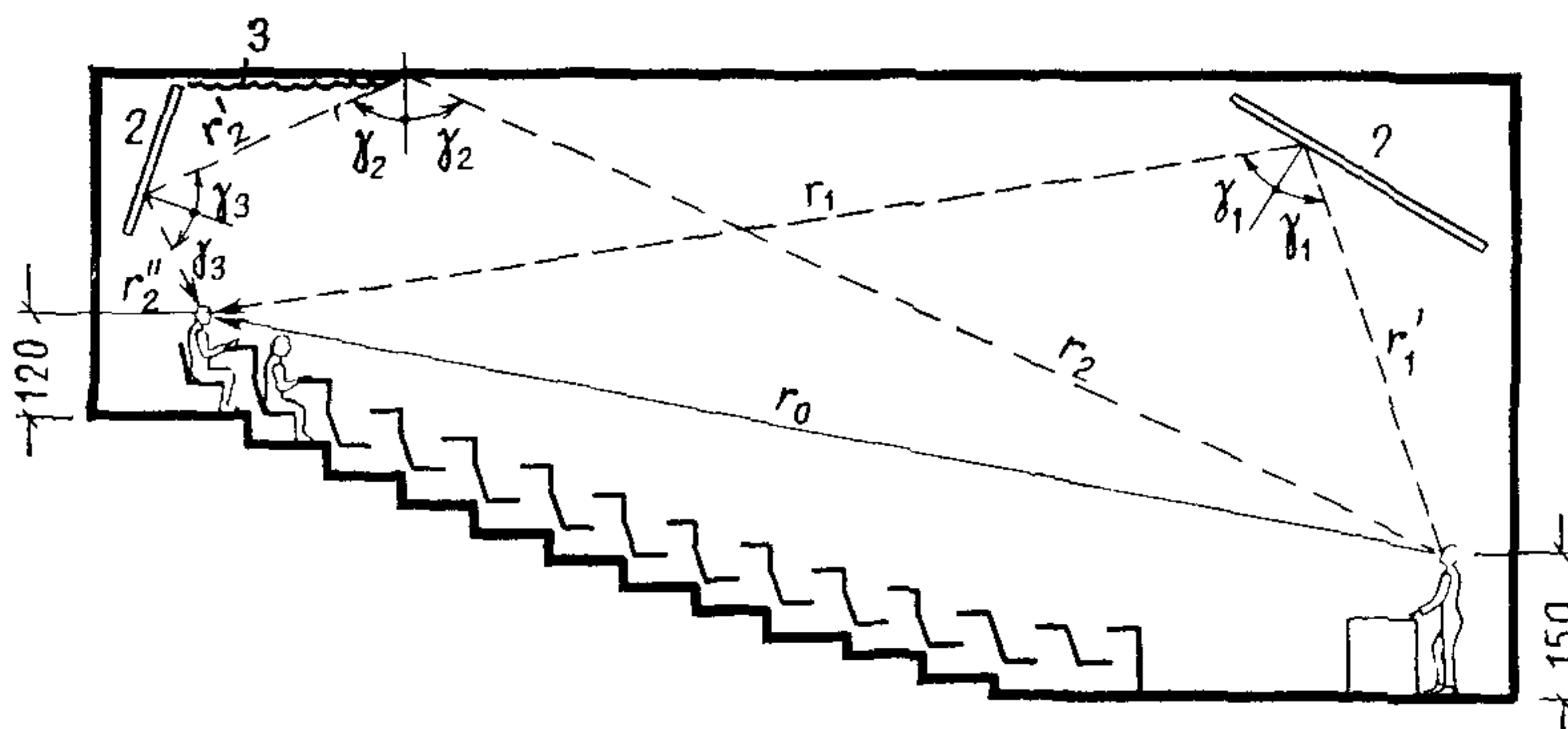

1 — потолок 2 — экран отражатель, 3 — звукопоглощающий материал

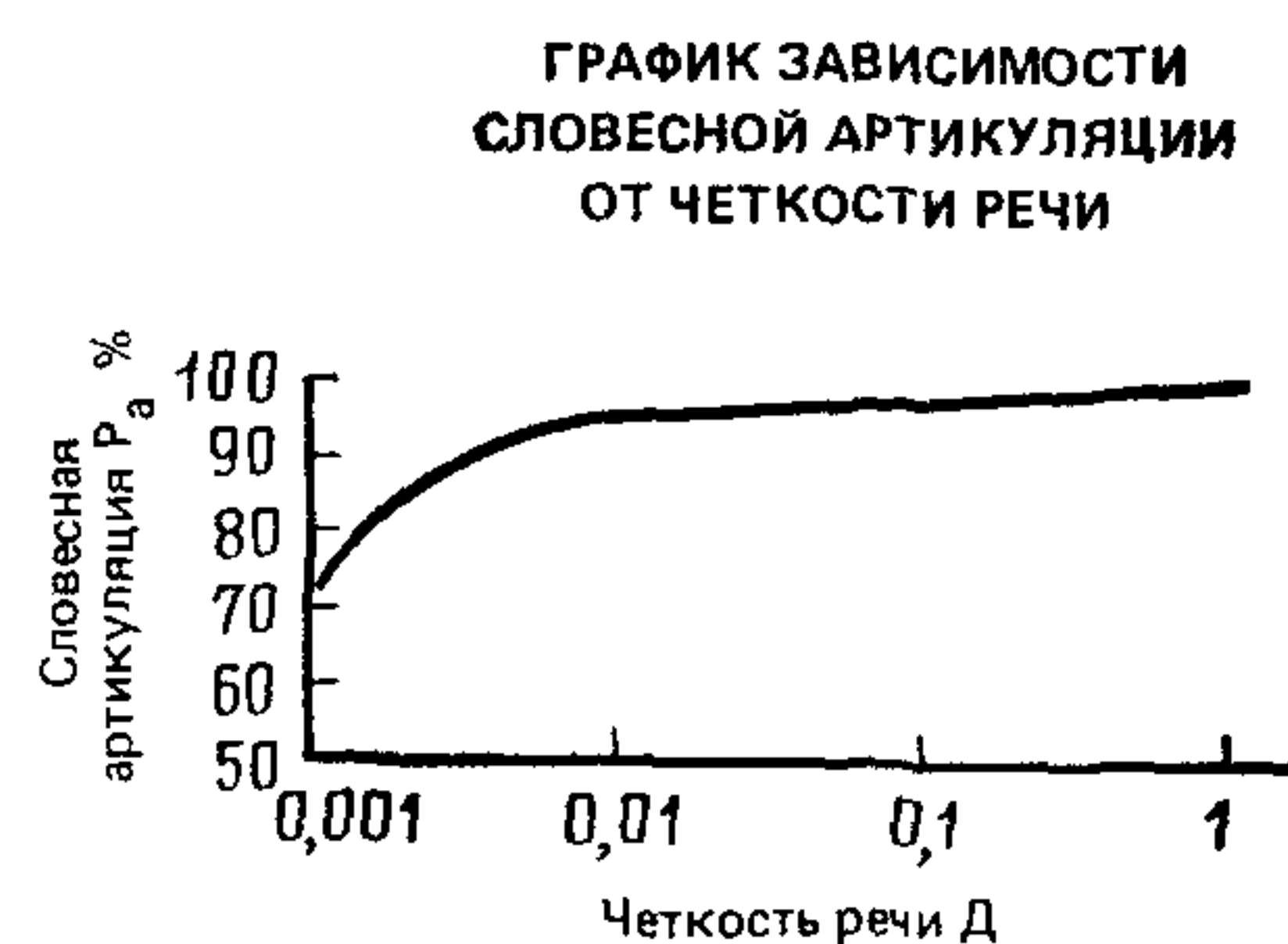
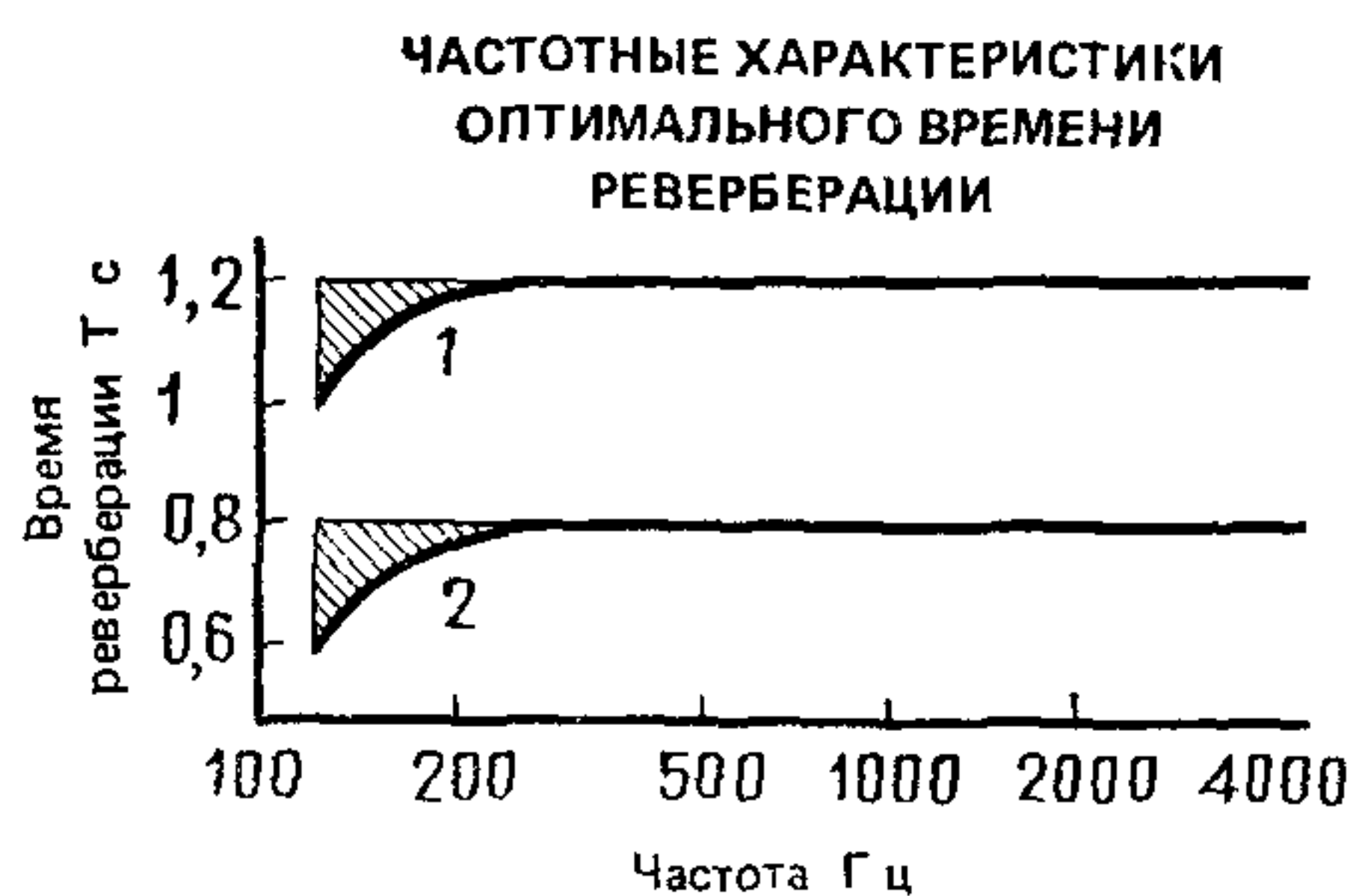
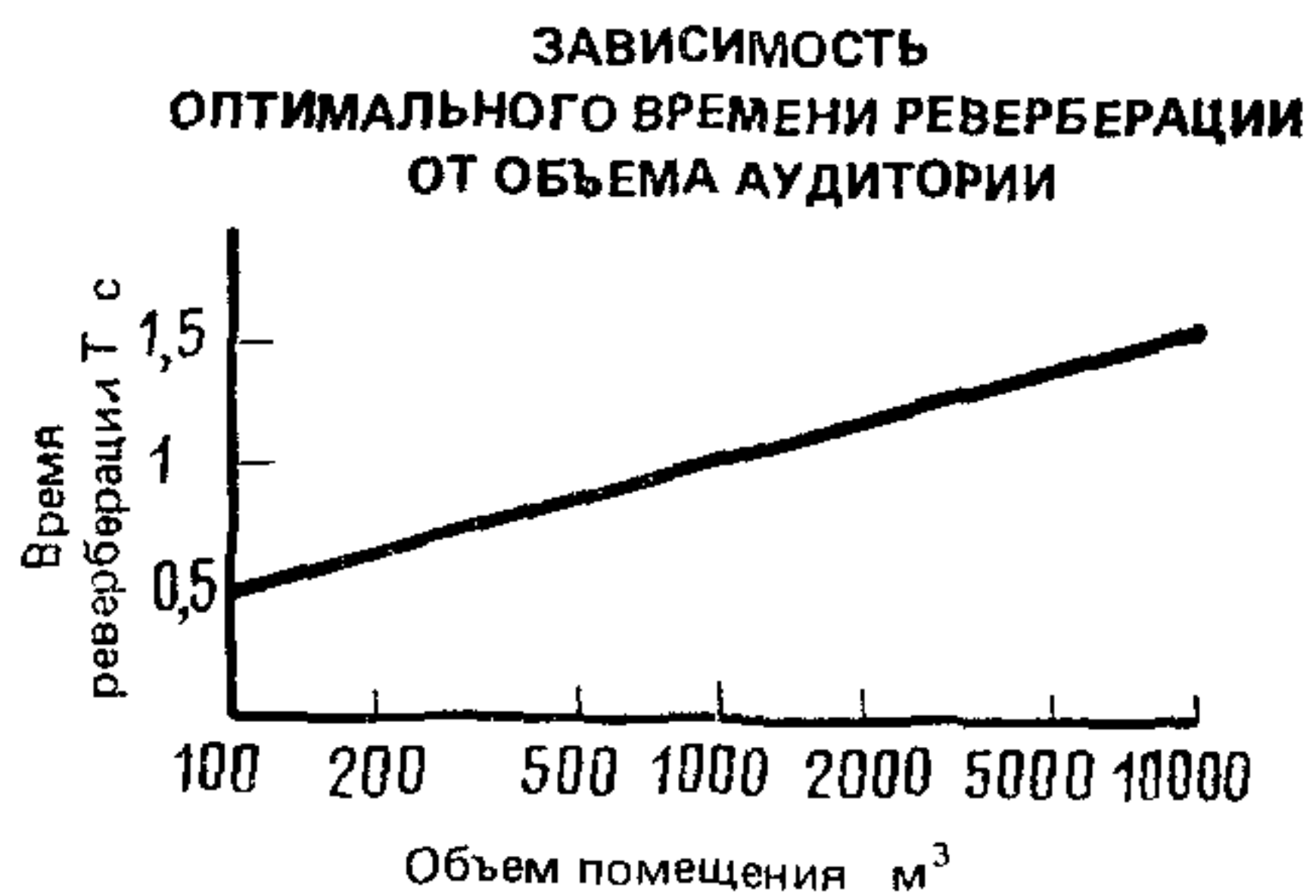

1 — для аудитории объемом 500 м³ 2 — для аудитории объемом 2000 м³

| | | |
|----------------------|---------------------------------|----|
| ЛЕКЦИОННЫЕ АУДИТОРИИ | ПРИМЕРЫ ЕСТЕСТВЕННОГО ОСВЕЩЕНИЯ | 16 |
|----------------------|---------------------------------|----|

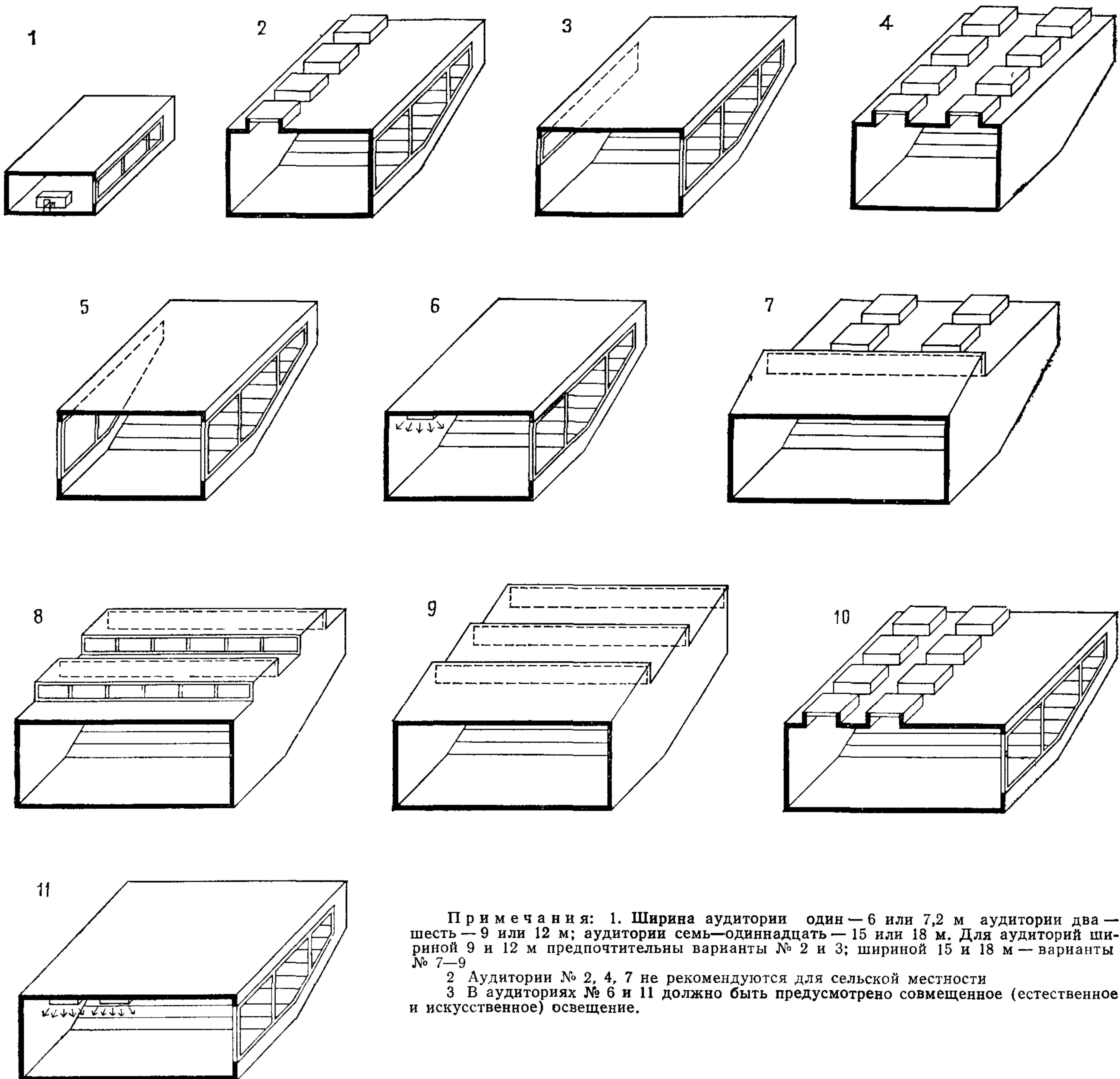

Примечания: 1. Ширина аудитории один — 6 или 7,2 м; аудитории два — шесть — 9 или 12 м; аудитории семь — одиннадцать — 15 или 18 м. Для аудиторий шириной 9 и 12 м предпочтительны варианты № 2 и 3; шириной 15 и 18 м — варианты № 7—9.
 2. Аудитории № 2, 4, 7 не рекомендуются для сельской местности.
 3. В аудиториях № 6 и 11 должно быть предусмотрено совмещенное (естественное и искусственное) освещение.

Расчет условий естественного и искусственного освещения аудиторий выполняется согласно требованиям СНиП «Естественное и искусственное освещение. Нормы проектирования». Регламентируемые основные количественные и качественные показатели позволяют обеспечить световую среду, приближенную к комфортной. Нормируемая освещенность в аудиториях составляет 300 лк на горизонтальной поверхности пюпитров и 500 лк — на вертикальной поверхности доски в ее середине. В случае недостаточности или отсутствия естественного света нормируемый уровень освещенности повышается на одну ступень и составляет 400 лк на горизонтальной поверхности пюпитров и 600 лк — на вертикальной поверхности доски в ее середине.

Световой комфорт оценивается не только количественными, но и качественными показателями — направлением и тенеобразующим действием света, контрастностью освещения, распределением яркостей в окружающем пространстве.

Для обеспечения благоприятного распределения яркости в поле зрения учащихся и преподавателей отношение яркости рабочей поверхности пюпитров к среднему значению яркости стены не должно превышать 3, что достигается следующими значениями коэффициентов отражения рабочей поверхности — 0,4—0,6, стен — не менее 0,3.

Направление света на аудиторных местах представлено на листе 4. Примеры естественного освещения аудиторий представлены на листе 16.

| Освещение | Приемы солнцезащиты | Примечание | Приемы солнцезащиты | Примечание |
|----------------------------|---------------------|--|---------------------|--|
| Боковое | | 1 — шторы светорассеивающие; 2 — жалюзи | | 1 — шторы раздвижные или подъемные; 2 — жалюзи |
| | | Геометрические размеры фонаря выбираются в соответствии с высотой стояния солнца на небосводе так, чтобы прямой свет от солнца не проходил в аудиторию | | 1 — шторы раздвижные |
| Верхнее зенитное и шедовое | | Шеды световыми проемами должны быть ориентированы на север | | 1 — подвижный экран или горизонтальные шторы; 2 — подвесной потолок Не рекомендуется для сельской местности |
| | | 1 — жалюзи; 2 — подвесной потолок Не рекомендуется для сельской местности | | 1 — поворотный щит; 2 — подвесной потолок Не рекомендуется для сельской местности |

- прямой свет от солнца;
- светонепроницаемые материалы;
- светорассеивающие материалы;
- светопрозрачные материалы.

Угол α принимается в соответствии с высотой стояния солнца на небосводе, определяемой по формуле:

$$h_0 = (90^\circ - \varphi^\circ) + 20^\circ,$$

где φ° — географическая широта местности.

В аудиториях следует применять такие конструктивные решения светопрозрачных ограждений и их инженерно-техническое оборудование, которые обеспечивают экранирование прямых солнечных лучей во время учебных

занятий и создают уровень освещенности на аудиторных местах около 150 лк при затемнении аудитории для использования динамической или статической проекции.

Аудитории, требующие экранирования прямых солнечных лучей, рекомендуется применять как регулируемые (шторы, жалюзи), так и стационарные (жалюзи, зенитные фонари с повышенным опорным контуром, шеды) солнцезащитные устройства. Аудиторий, требующих экранирования прямых солнечных лучей и затемнения световых лучей, рекомендуется применять регулируемые устройства, которые могут либо выполнять светозащитные функции при стационарной солнцезащите (шторы, подвижные экраны), либо совмещать солнцезащитные и светозащитные функции (регулируемые жалюзи). Последнее является наиболее предпочтительным.

| | | |
|-----------------------------|----------------------------------|-----------|
| ЛЕКЦИОННЫЕ АУДИТОРИИ | НОМЕНКЛАТУРА СВЕТИЛЬНИКОВ | 18 |
|-----------------------------|----------------------------------|-----------|

| Серия и особенности исполнения светильников | Тип светильника | Класс светильников по светораспределению и тип кривых по ГОСТ 17677-82 | КПД, % | Габаритные размеры светильника, мм | | | Завод-изготовитель |
|--|---|--|--------|------------------------------------|--------|--------|---|
| | | | | длина | ширина | высота | |
| <p>Серия встроенных светильников с рассеивателями из опалового органического стекла ЛВ001</p> <p>Серия потолочных светильников для индивидуальной установки и для стыкования в линию с рассеивателями из опалового органического стекла ЛПО28</p> <p>Унифицированная серия подвесных светильников для индивидуальной установки и для стыкования в линию ЛС002. Металлические боковины и пластмассовая экраняющая решетка</p> <p>Полифункциональный светильник серии ЛС002. Эритемная лампа, установленная на корпусе сверху над плоским зеркальным отражателем</p> <p>Унифицированная серия подвесных светильников для индивидуальной установки и для стыковки в линию ЛС004. Боковины из светорассеивающей пластмассы и пластмассовая решетка</p> <p>Унифицированная серия одноламповых светильников для освещения школьных досок, вертикальных экспозиций с зеркальным отражателем ЛПО30</p> | ЛВ001-2×40 | П, Д | 60 | 1260 | 320 | 222 | Рижский светотехнический завод |
| | ЛПО28-2×40 | Р, Д | 75 | 1288 | 337 | 130 | Опытный завод Всесоюзного научно-исследовательского светотехнического института, Москва |
| | ЛПО28-2×65 | Р, Д | 75 | 1588 | 337 | 130 | |
| | ЛС002-4×40/Р-0,2 | Р, Д | 65 | 1265 | 440 | 100 | Амурский светотехнический завод, Райчихинск |
| | ЛС002-2×40/1×30/Р | Р, Д | 60 | 1265 | 292 | 126 | Производственное объединение «Армэлектросвет», АрмССР |
| | ЛС004-2×40-003 | Р, Д | 70 | 1265 | 292 | 90 | Амурский светотехнический завод, Райчихинск То же |
| | ЛС004-2×65-003 | Р, Д | 70 | 1565 | 292 | 90 | |
| | ЛПО30×40-125-10 потолочный ЛПО30×40-125-11,12 подвесной ЛПО30×40-125 настенный | П, Д | 70 | 2660* | 220 | 102 | Производственное объединение «Ватра», Тернополь Киевской обл. |

* Длина двух стыкованных светильников.

| Габариты помещения*, м | Число светильников рекомендуемых типов, шт. | | | | Удельная мощность, Вт/м² | | |
|------------------------|---|------------|------------|---------------------|----------------------------|----------------------------|----------------------------|
| | для общего освещения** | | | для освещения доски | ЛВ001-2×40 ЛПО30×40-125 | ЛПО28-2×40 ЛПО30×40-125 | ЛС002-4×40 ЛПО30×40-125 |
| | ЛВ001-2×40 | ЛПО28-2×40 | ЛС002-4×40 | ЛПО30×40-125 | | | |
| 6×12×3 | 10 | 9 | 6 | 1 | 16,5 | 15 | 16 |
| 7,2×12,3 или 3,3 | 13 | 11 | 7 | 1 | 18,3 | 16 | 18 |
| 9×9×3 или 3,3 | 12 | 11 | 7 | 1 | 18,3 | 17,1 | 20,3 |
| 9×12×3 или 3,3 | 18 | 15 | 9 | 1 | 19,2 | 16,1 | 19,7 |
| 9×15×6,3 | 25 | 20 | 11 | 1 | 20,7 | 16,5 | 19,2 |
| 12×12×5,3 | 25 | 23 | 13 | 1,5*** | 19,3 | 16,3 | 19,8 |
| 12×15×6,3 | 33 | 26 | 15 | 1,5*** | 20,6 | 16,6 | 18,5 |
| 12×18×6,5 | 37 | 31 | 17 | 1,5*** | 19 | 16 | 17,7 |
| 15×15×6,3 | 42 | 36 | 18 | 2 | 20,6 | 17,7 | 18,2 |
| 15×18×6,5 | 48 | 39 | 22 | 2 | 19,3 | 16 | 17,8 |
| 15×21×7 или 7,15 | 51 | 43 | 24 | 2 | 17,7 | 14,8 | 16,7 |
| 18×18×6,5 | 55 | 45 | 26 | 2 | 18,5 | 15,1 | 17,9 |
| 18×21×7 или 7,15 | 60 | 49 | 30 | 2 | 17,1 | 14,2 | 17,1 |

* Ширина и длина аудиторий даны в осях, высота — минимальная высота функционального габарита аудитории.

** Для перехода от мощности светильника 2×40 Вт к другим мощностям — 2×65; 4×40; 4×65; 6×40 Вт, значения, указанные в таблице, следует разделить на коэффициенты, равные 1,6; 2; 3,2 3 соответственно.

*** Поскольку светильники серии ЛПО30 выпускаются стыкованными по два, в случае необходимости допускается разъединение и последующая стыковка в линию светильников в нужном числе в зависимости от длины доски.

АУДИТОРИЯ РАЗМЕРОМ 12x18 м ЧА 200 МЕСТ

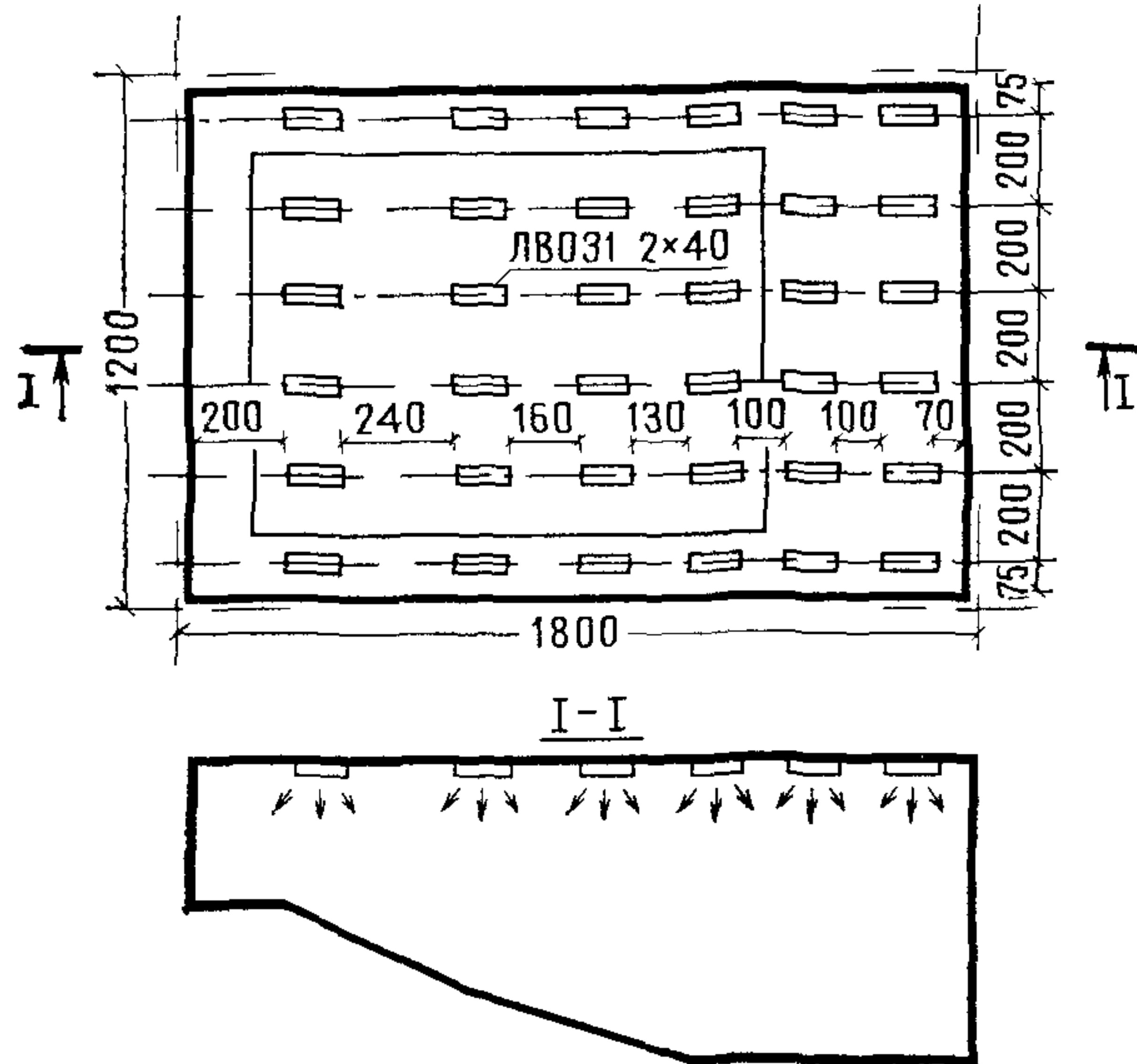

АУДИТОРИЯ РАЗМЕРОМ 18x21 м НА 350 МЕСТ

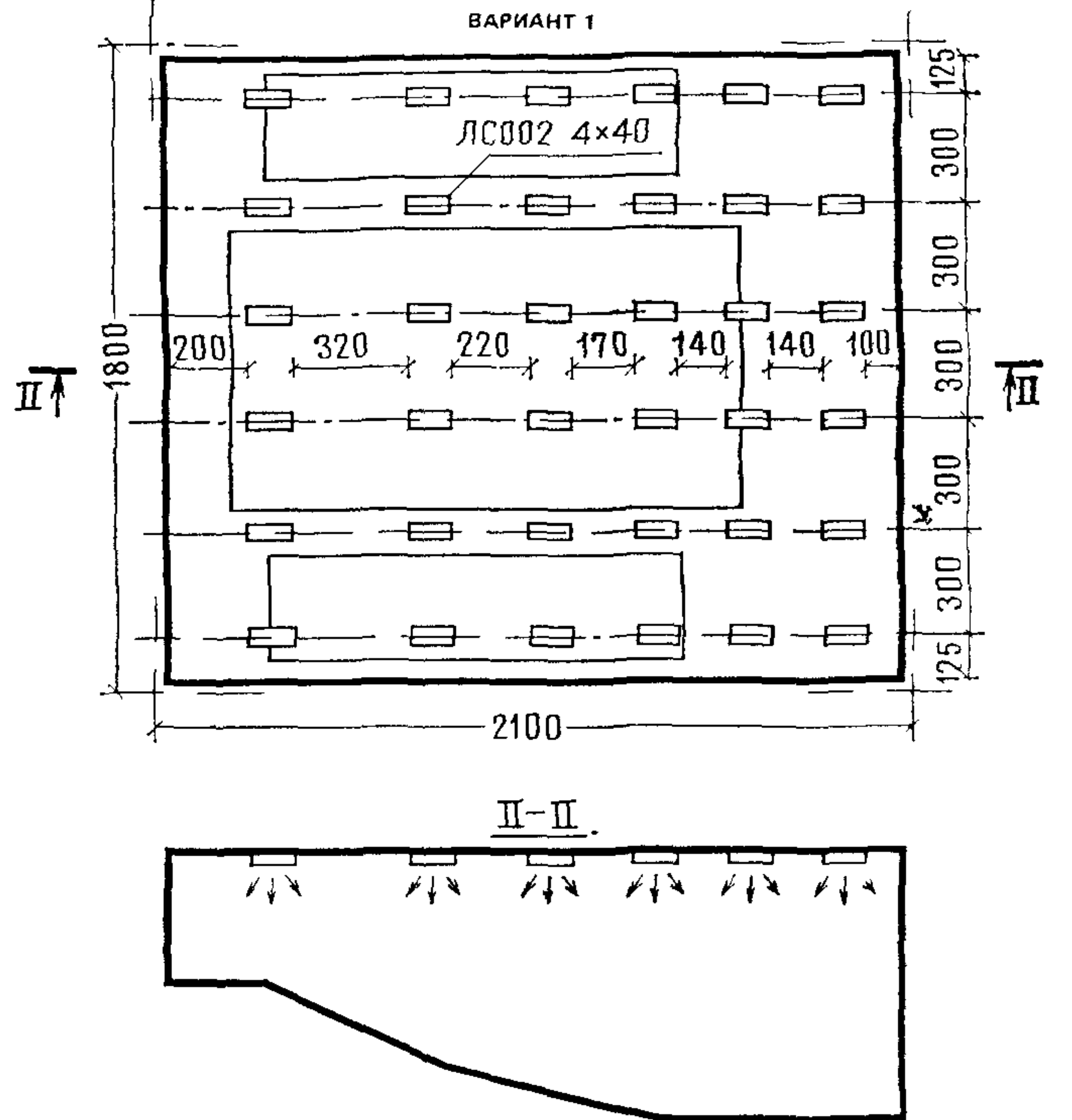

Примечание Привязка светильников по продольной оси может быть использована в любой аудитории такой же длины.

Для ограничения пульсации светового потока газоразрядных ламп регламентируется значение коэффициента пульсации, равное 15%. Это достигается применением светильников с компенсируемыми схемами включения для всех типов люминесцентных ламп и дополнительным подключением светильников к разным фазам сети для ламп типов ЛЕЦ, ЛДЦ, ЛХЕ.

Расчет осветительных установок для аудиторий с достаточной естественной освещенностью по нормируемым показателям освещения проводился при коэффициенте запаса $K_3=1,5$ со светильниками, указанными на листе 18, для усредненной высоты помещения, учитывающей наличие амфитеатра, при этом коэффициенты отражения потолка брали равными 70%, стен — 50%, пола — 10% при использовании в светильниках люминесцентных ламп типа ЛБ. Число светильников, устанавливаемых в аудитории, приводится в таблице на листе 18. В случае применения светильников с лампами других типов при использовании данных таблицы следует учитывать поправочный коэффициент для ламп ЛЕЦ, равный 1,5; ЛХБ — 1,05, ЛХЕ — 1,6, ЛДЦ — 1,5.

Для обеспечения равномерной освещенности по продольной оси помещения аудиторий с амфитеатром (значение коэффициента неравномерности $Z_n=1,1$) светильники общего освещения располагаются равномерными рядами с переменным шагом в зависимости от изменения высот вдоль линии зрения учащихся.

Расчет освещенности на доске проводился точечным методом при совместном действии светильников локализованного света ЛПО 30x40-125, установленных вдоль всей длины доски, и светильников общего освещения.

В районах Крайнего Севера для создания необходимой зрительной дозы удельная мощность зрительного облучения должна составлять 1—2 Вт/м².

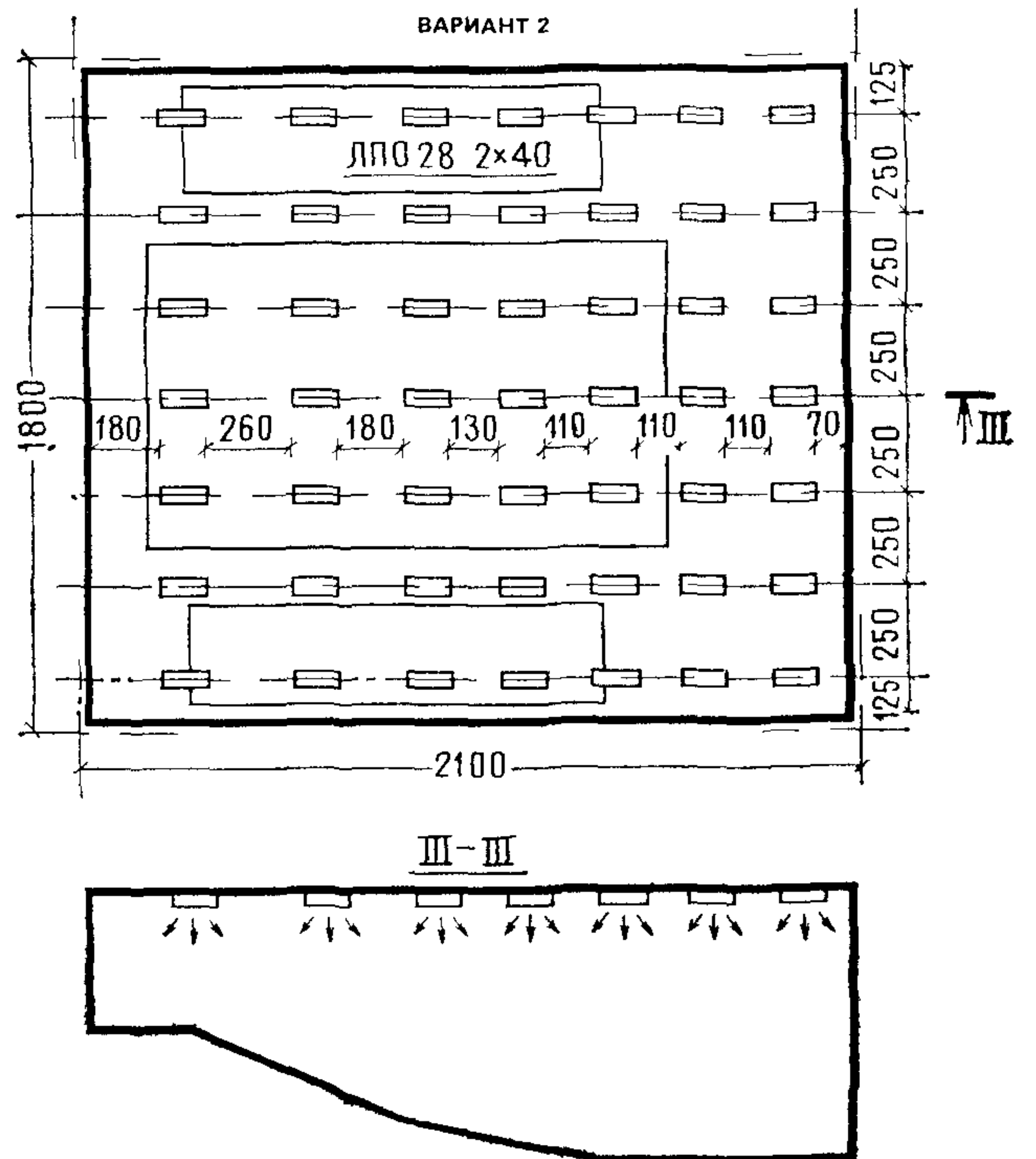

СХЕМЫ РАЗМЕЩЕНИЯ КИНООБОРУДОВАНИЯ



СХЕМА ПЛАНИРОВКИ ПРОЕКЦИОННОЙ



Вариант 1 — с кинопроекционной (16- и 35-мм пленка); вариант 2 — с кинопроектором (16-мм пленка) в аудитории. Допустимо для аудиторий вместимостью до 200 мест.

Требования к размерам и размещению оборудования в проекционной

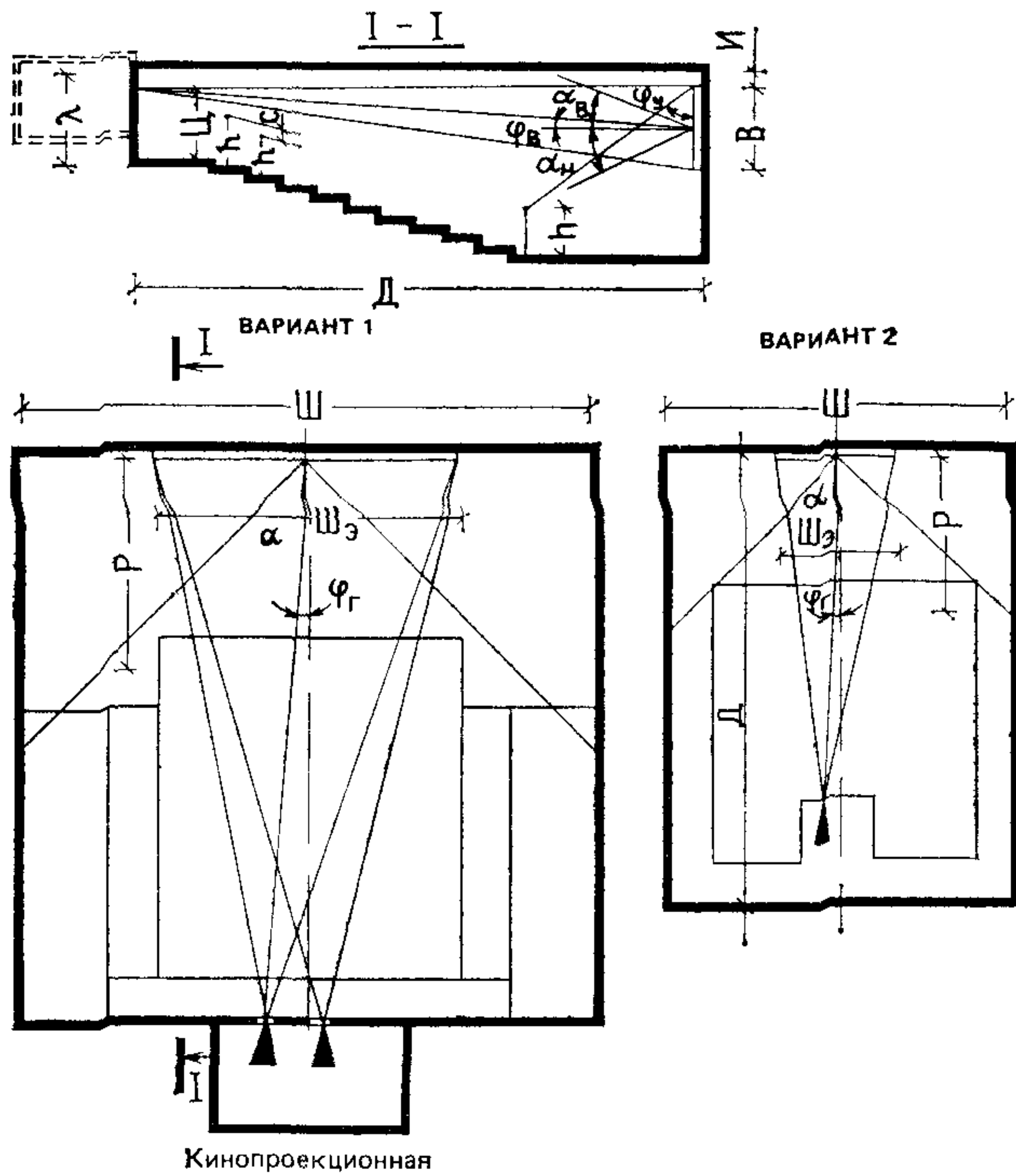
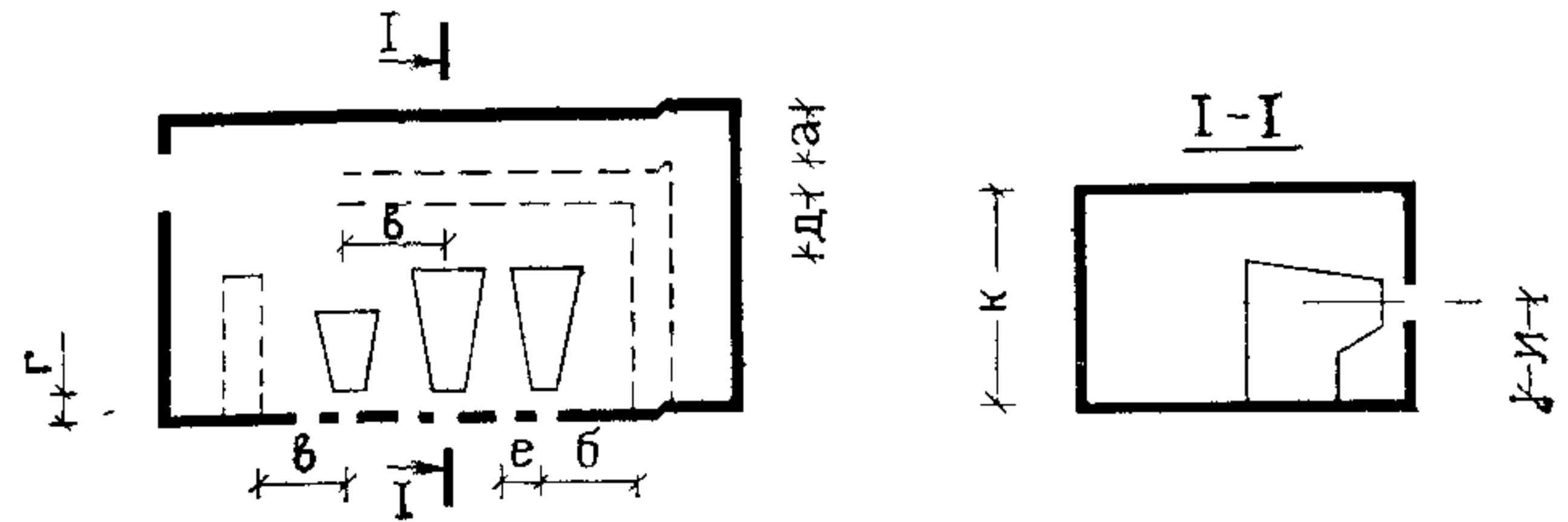
| Обозначение | Наименование измерения | Размеры, м, при проекторах | |
|-------------|---|----------------------------|--|
| | | для 35-мм филь- мов | для 35-мм с лам- пами накалива- ния и 16-мм фильмов |
| а | От оборудования до стены. при необходимости доступа со стороны стены | 0,8 | — |
| | без необходимости доступа со стороны стены | 0,1 | 0,1 |
| б | От оптической оси левого ки- нопроектора до оборудования или левой стены | 1,2 | 1 |
| в | Между оптическими осями со- седних кинопроекторов, а так- же от оптической оси правого кинопроектора до оборудова- ния или правой стены | 1,5 | 1,2 |
| г | От передней стены до кинопро- ектора | 0,35 | 0,35 |
| д | От кинопроектора до задней стены или оборудования | 1,2 | 1,2 |
| е | Между центрами проекционно- го и смотрового окон | 0,5 | 0,5 |

Продолжение

| Обозначение | Наименование измерения | Размеры, м, при проекторах | |
|-------------|--|----------------------------|--|
| | | для 35-мм филь- мов | для 35-мм с лам- пами накалива- ния и 16-мм фильмов |
| и | От оптической оси кинопроек- тора до пола кинопроекционной | 1,25 | 1,25 |
| к | Высота кинопроекционной от пола до потолка в чистоте, не менее | 2,6 | 2,6 |

Требования к размещению кинооборудования в аудитории

| Обоз- наче- ние | Наименование измерения | Размеры |
|-----------------------|------------------------|---|
| Д | Длина аудитории | Согласуется с ус- ловиями видимо- сти с учетом при- ближенности к до- ске |
| Ш | Ширина аудитории | То же |

| | | |
|-----------------------------|-------------------------------------|-----------|
| ЛЕКЦИОННЫЕ АУДИТОРИИ | КИНОФИКАЦИЯ. ИСХОДНЫЕ ДАННЫЕ | 20 |
|-----------------------------|-------------------------------------|-----------|

Продолжение

Продолжение

| Обозначение | Наименование измерения | Размеры | Обозначение | Наименование измерения | Размеры |
|-------------|--|----------------------|-------------|--|----------------------|
| $Ш_э$ | Ширина рабочего поля экрана: | | | Угол с нормалью в центре экрана, ограничивающий зону размещения СЛУШАТЕЛЕЙ | |
| | широкого | $0,43 D$ | α | в горизонтальной плоскости: | |
| | кашетированного | $0,34 D$ | | при $\varphi_в$ не более 6° | $\leq 45^\circ$ |
| | обычного | $0,25 D$ | | при $\varphi_в$ более 6° | $\leq 40^\circ$ |
| B | Высота рабочего поля экрана: | | | в вертикальной плоскости: | |
| | широкого | $Ш_э: 2,35$ | $\alpha_в$ | выше нормали в центре экрана | $\leq 30^\circ$ |
| | кашетированного | $Ш_э: 1,85$ | $\alpha_н$ | ниже нормали в центре экрана | $\leq 20^\circ$ |
| | обычного | $Ш_э: 1,37$ | | | |
| $И$ | Расстояние от верхней кромки рабочего поля экрана до потолка | $\geq 0,5 \text{ м}$ | C | Превышение луча зрения, направленного на нижнюю кромку экрана над глазами впереди сидящего зрителя | $\geq 12 \text{ см}$ |
| Φ_y | Вертикальный угол между лучом зрения учащегося, направленным к верхней горизонтальной кромке экрана и вертикальной образующей плоскости экрана | $\geq 45^\circ$ | h | Расчетная высота сидящего | 120 см |
| | Допустимые углы отклонения оптической оси кинопроектора от нормали в центре экрана в плоскости: | | P | Расстояние от экрана до спинки первого ряда | $\geq 3 \text{ см}$ |
| $\Phi_г$ | горизонтальной | $\leq 6^\circ$ | $Ц$ | Расстояние от нижнего проекционного луча до пола в зоне зрительских мест | $\geq 1,9 \text{ м}$ |
| $\Phi_в$ | вертикальной при проекции: | | λ | Высота от пола верхнего ряда амфитеатра до низа конструкций перекрытий | $\geq 2,5 \text{ м}$ |
| | сверху вниз | $\leq 10^\circ$ | | | |
| | снизу вверх | $\leq 3^\circ$ | | | |

Киноэкраны для демонстрации 16- или 35-мм кинофильмов в аудиториях приняты плоскими с возможностью демонстрации обычных, кашетированных или широкоэкранных фильмов. Способы определения расчетных габаритов рабочего поля экрана, размеров экрана фокусного расстояния проекционного объектива, необходимого светового потока, условия выбора и комплектации кинопроекционной и звуковоспроизводящей аппаратуры приведены в РТМ 19-77-77 «Развитие и техническое оснащение киносети».

Фокусное расстояние объектива определяется по формуле

$$F_0 = (an/Ш) m,$$

где a — расчетная ширина проецируемого поля изображения, мм. Для 35-мм широкоэкранных и кашетированных фильмов $a=21$; для 35-мм обычных фильмов $a=20,9$; для 16-мм обычных фильмов $a=9,6$; n — проекционное расстояние (от центра киноэкрана до объектива кинопроектора), м; m — коэффициент. Для широкоэкранных фильмов $m=2$, для кашетированных и обычных фильмов $m=1$.

Яркость киноэкрана должна составлять $L_n = 40 \begin{smallmatrix} +25 \\ -20 \end{smallmatrix}$ кд/м². Необходимый световой поток, лм, определяется по формуле

$$\Phi_n = 170S,$$

где S — площадь рабочего поля экрана, м².

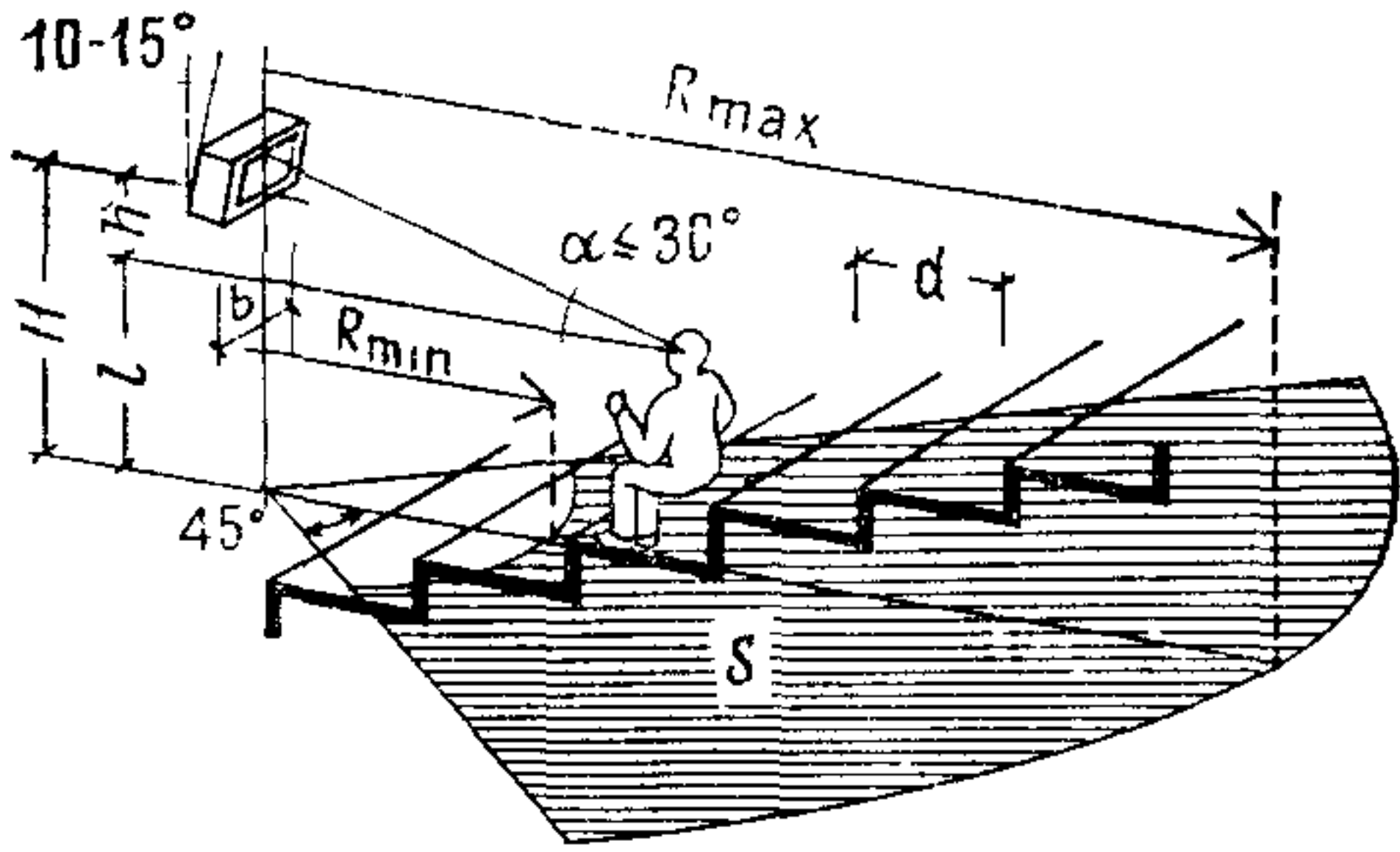

b — ширина экрана телевизора; H — максимальное расстояние от нижней кромки экрана до уровня пола первого расчетного ряда для данного телевизора: $H=l+144 b/d$; h — расстояние от нижней кромки экрана до уровня глаз зрителя; l — расстояние от уровня глаз сидящего зрителя до уровня пола, равное 120 см; d — расстояние между спинками смежных рядов; α — вертикальный угол зрения, образуемый горизонтальной линией на уровне глаз и лучом, проходящим от глаз зрителя первого расчетного ряда к верхней кромке экрана; S — площадь, обслуживаемая телевизором; R_{max} — наибольшее допустимое удаление зрителя от телевизора: $R_{max}=12 b$; R_{min} — наименьшее допустимое удаление зрителя от телевизора: $R_{min}=3 b$; C — расчетное превышение луча зрения для последнего ряда — не менее 12 см.

АУДИТОРИЯ РАЗМЕРОМ 9x12 м НА 90 МЕСТ

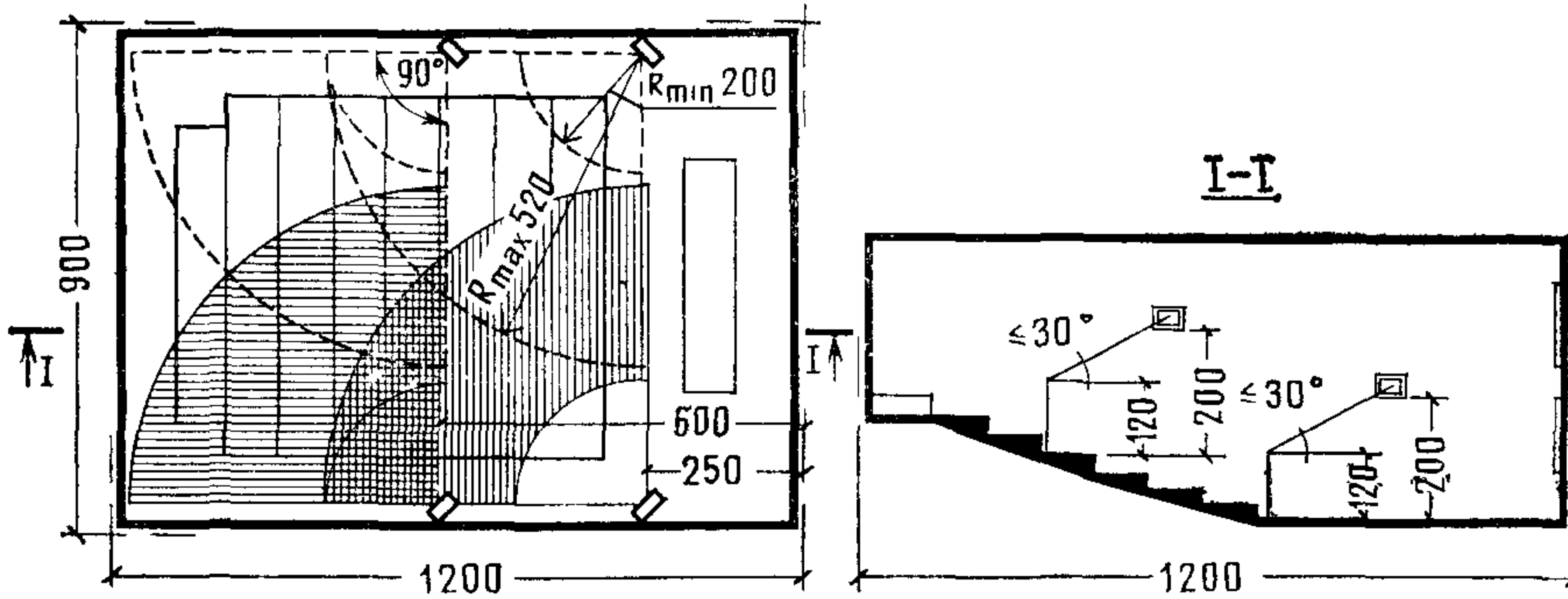

АУДИТОРИЯ РАЗМЕРОМ 12x15 м НА 150 МЕСТ

АУДИТОРИЯ РАЗМЕРОМ 12x18 м НА 200 МЕСТ

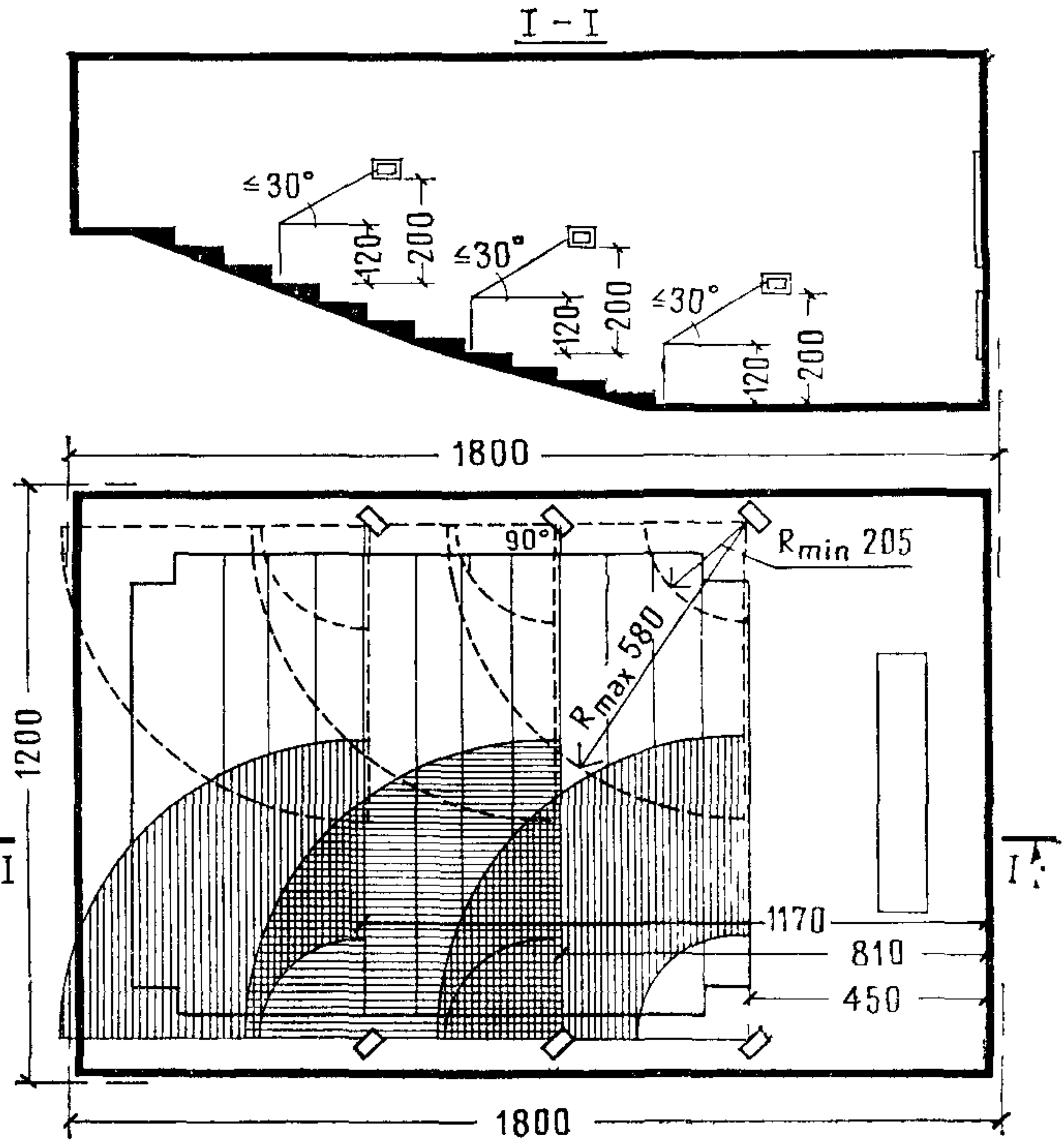
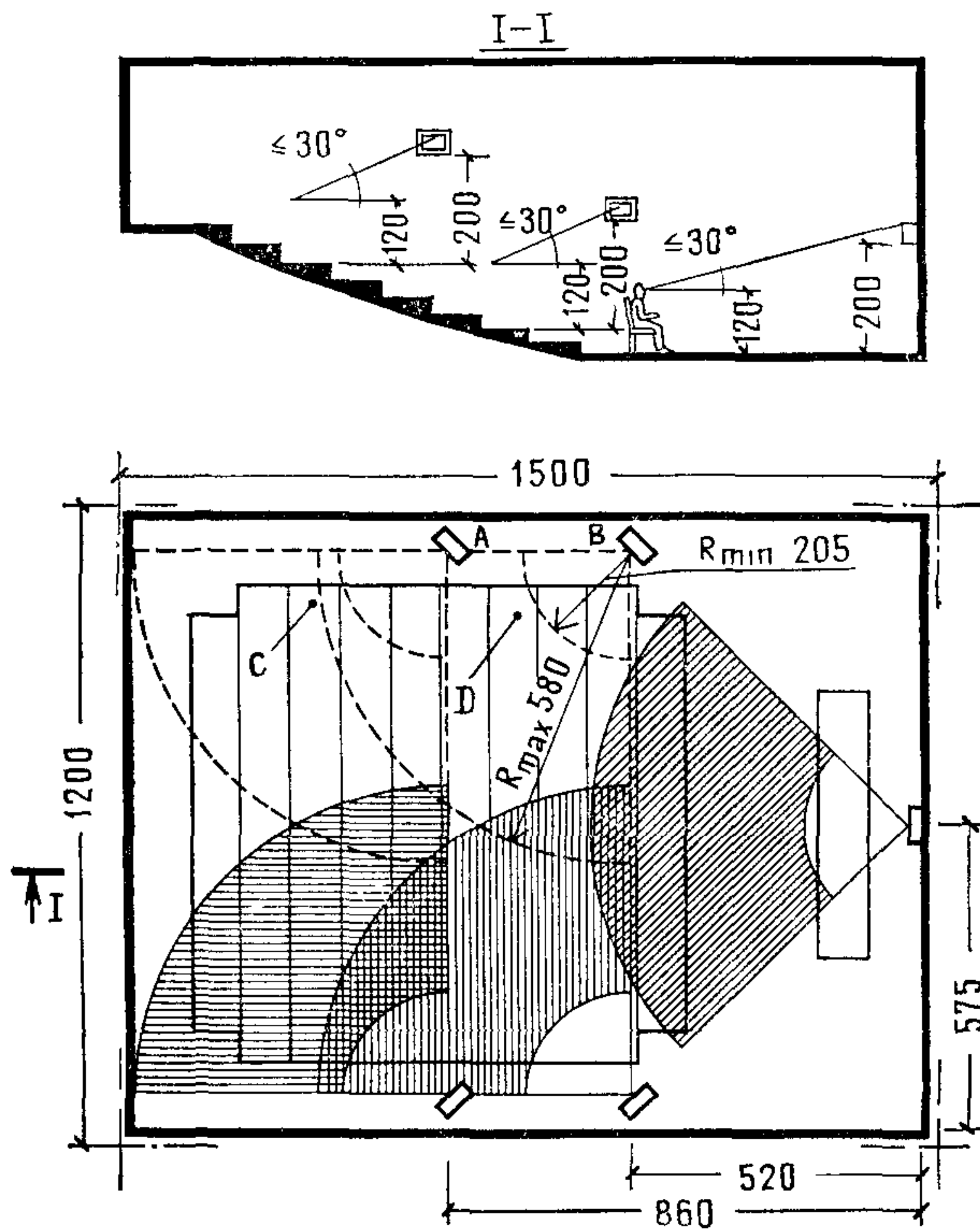

| | | |
|-----------------------------|--|-----------|
| ЛЕКЦИОННЫЕ АУДИТОРИИ | СХЕМЫ РАЗМЕЩЕНИЯ ТЕЛЕВИЗИОННЫХ ПРИЕМНИКОВ | 21 |
|-----------------------------|--|-----------|

Условия расположения учащихся по отношению к телевизионному приемнику

| Вместимость аудитории, мест | Диagonalь кинескопа, см | Тип оборудования | Габариты, см | Размер изображения, см | Удаление учащихся, см | | Высота нижней кромки экрана, см | Число телеприемников в аудитории | Площадь, обслуживаемая телевизором, м ² | Примечание |
|-----------------------------|-------------------------|-----------------------|--------------|------------------------|-----------------------|-------------|---------------------------------|----------------------------------|--|--|
| | | | | | максимальное | минимальное | | | | |
| 90 | 50 | Устройство ВК 50 В 60 | 45,6×46×46,5 | 43×34 | 520 | 200 | 190 | 4 | 20,4 | Из комплекта ПТУ-48 Дополнение к комплекту АТК-1 То же |
| 150 | 61 | Телевизор «Березка» | 68,5×52,5×42 | 48,1×37,5 | 580 | 205 | 200 | 5 | 26,5 | |
| 200 | 61 | То же | 68,5×52,5×42 | 48,1×37,5 | 580 | 205 | 200 | 6 | 26,6 | |

Высота установки телевизионного приемника определяется по формуле

$$H = l + 12CB/d.$$

Для лекционных аудиторий данная формула принимает следующий вид:

$$H = 120 + 144B/d.$$

Высота установки телевизора зависит от размера телевизионного изображения и расстояния между рядами. Схемы размещения телевизионных приемников в аудиториях и таблицы условий их размещения приведены на листе 21.

В качестве основного телевизионного оборудования рекомендуется аудиторный телевизионный комплекс типа АТК-1, прикладные телевизионные установки типа ПТУ-48 или ПТУ-51. Аудиторный телевизионный комп-

лекс типа АТК-1 представляет собой десятиканальную по входу и двенадцатиканальную по выходу замкнутую телевизионную систему. Основу комплекса составляют встроенный телепроектор, устройства управления, коммутации, обработки телевизионного сигнала и звукового сопровождения. Дополнительно в различные варианты комплектации АТК-1 могут входить видеоманитфон, телевизионный диапроектор и до двенадцати телевизионных приемников.

Прикладная телевизионная установка типа ПТУ-48 представляет собой четырехканальную по входу и восьмиканальную по выходу замкнутую телевизионную систему. Основу комплекта оборудования составляют телевизионные камеры, устройства управления коммутации и видеоконтрольные устройства. Прикладная телевизионная установка типа ПТУ-51 — это восьмиканальная по входу и выходу замкнутая телевизионная система.

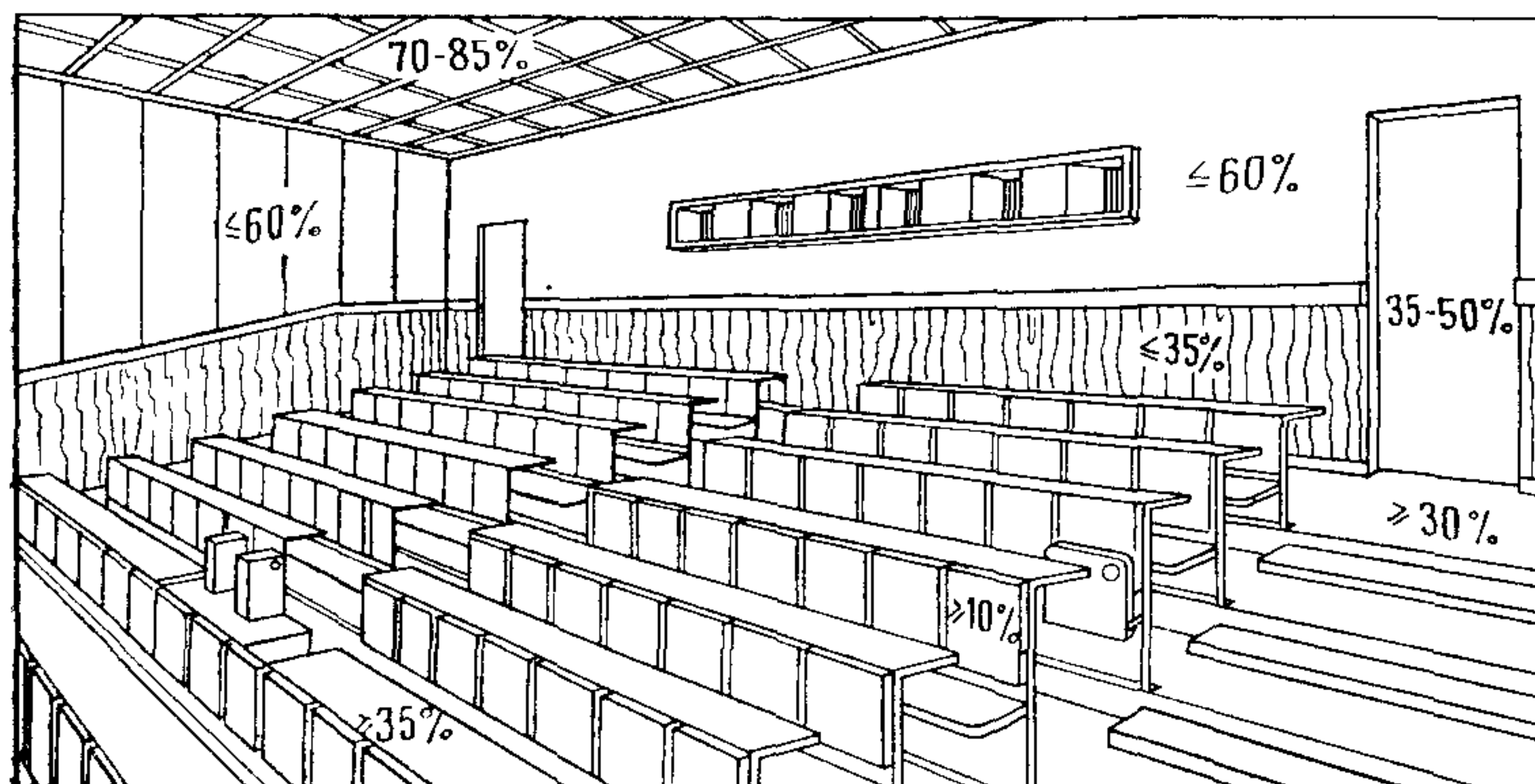
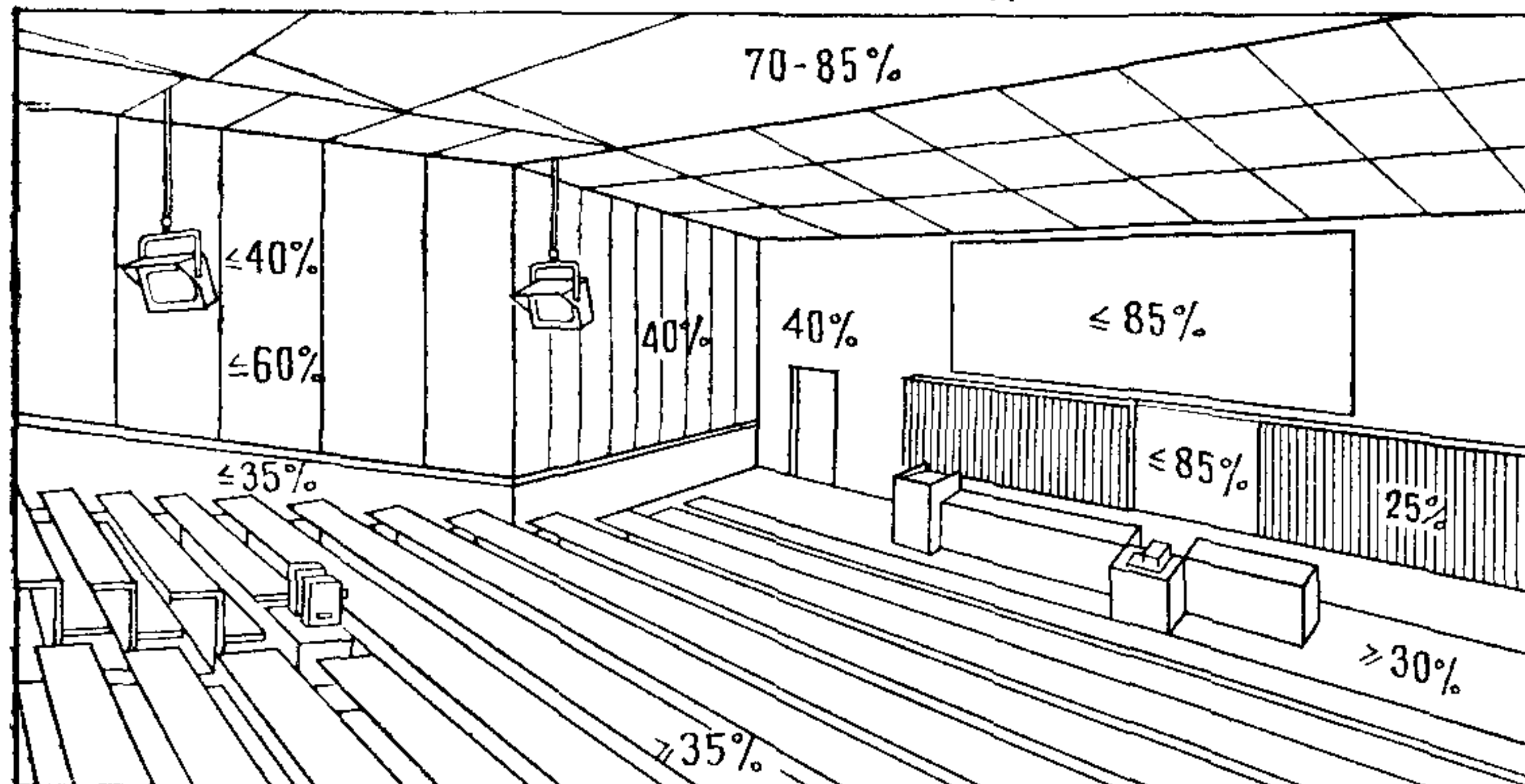
РЕКОМЕНДУЕМЫЕ КОЭФФИЦИЕНТЫ ОТРАЖЕНИЯ
ПОВЕРХНОСТЕЙ СТЕН И ОБОРУДОВАНИЯ

Решение интерьера аудитории должно способствовать концентрации внимания учащихся на демонстрационной зоне. Цветовую гамму следует строить на нюансных сочетаниях цветов. Торцевую стену, служащую фоном для оборудования этой зоны, надо окрашивать в светлый малонасыщенный цвет, находящийся в гармоническом сочетании с цветом меловой доски. Для окрас-

Примеры цветового решения
основных элементов аудиторий

| Элемент | № колера по альбому ¹ | | |
|--------------------------------|----------------------------------|----|----|
| | | | |
| Пол | 14 | 17 | 26 |
| Передняя стена и боковая часть | 10 | 23 | 31 |
| Боковые стены | 12 | 15 | 32 |
| Задняя стена | 12 | 15 | 32 |
| Потолок | 6 | 15 | 9 |
| Кресла | 13 | 37 | 49 |

¹ Крачклис В. К. Альбом колеров. — М., 1973.

ки передней стены рекомендуются цвета, находящиеся в цветовом спектре от голубого до желто-зеленого. Мебель в демонстрационной зоне необходимо применять светлых тонов либо с неокрашенными деревянными поверхностями, покрытыми прозрачным огнестойким матовым лаком (ОР-2124М, МЛ-2111М). Цветовое решение боковых стен должно быть спокойным, не отвлекающим. Для их окраски уместно применять теплый или холодный, близкий к белому цвету, который создает в то же время рассеянное отражение. В белый цвет желательно окрашивать потолок. Стены и потолок должны иметь матовую шероховатую фактуру.

Элементы группы технических средств обучения (ТСО) должны быть одного цвета, который может быть нейтральным или находящимся в гармонии с цветом мебели. Цвет штор для затемнения может быть малонасыщенным, гармонирующим по цвету с мебелью или же с цветом боковых стен.

Для покрытия полов рекомендуются материалы, имеющие светлые малонасыщенные цвета.

РАЗДЕЛ II. НЕСПЕЦИАЛИЗИРОВАННЫЕ И СПЕЦИАЛИЗИРОВАННЫЕ ЛЕКЦИОННЫЕ АУДИТОРИИ И ПРЕПАРАТОРСКИЕ

| | | |
|-----------------------------|--|-----------|
| ЛЕКЦИОННЫЕ АУДИТОРИИ | АУДИТОРИЯ РАЗМЕРОМ 6×12 М НА 50 И 60 МЕСТ. ФУНКЦИОНАЛЬНО-ГАБАРИТНЫЕ СХЕМЫ | 23 |
|-----------------------------|--|-----------|

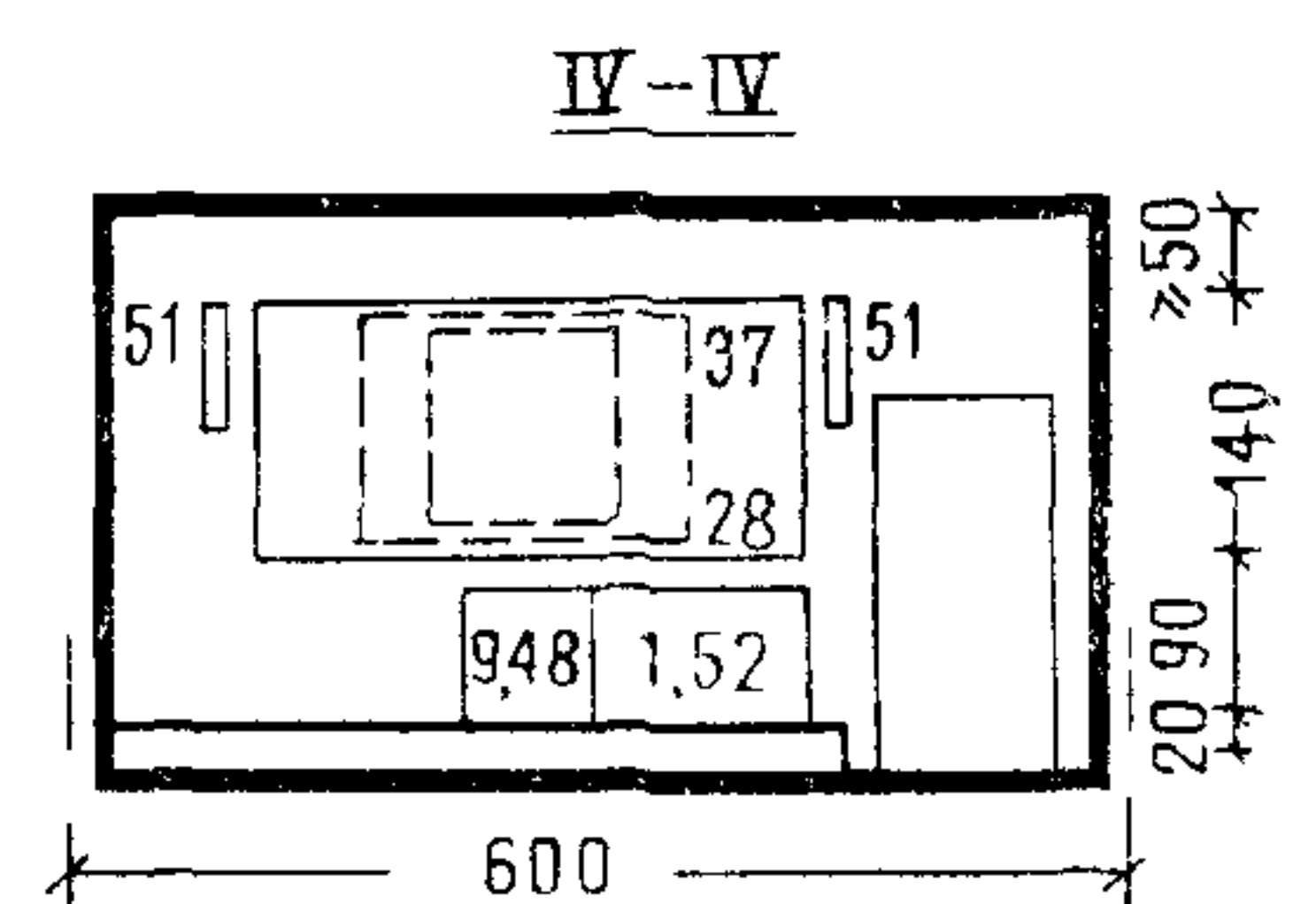
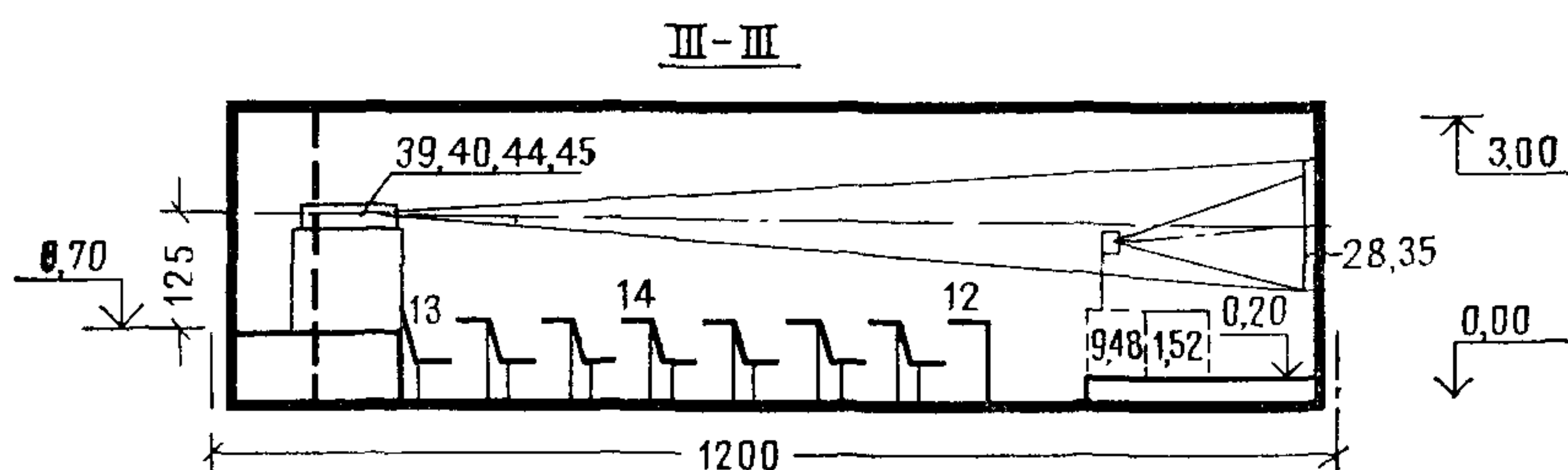
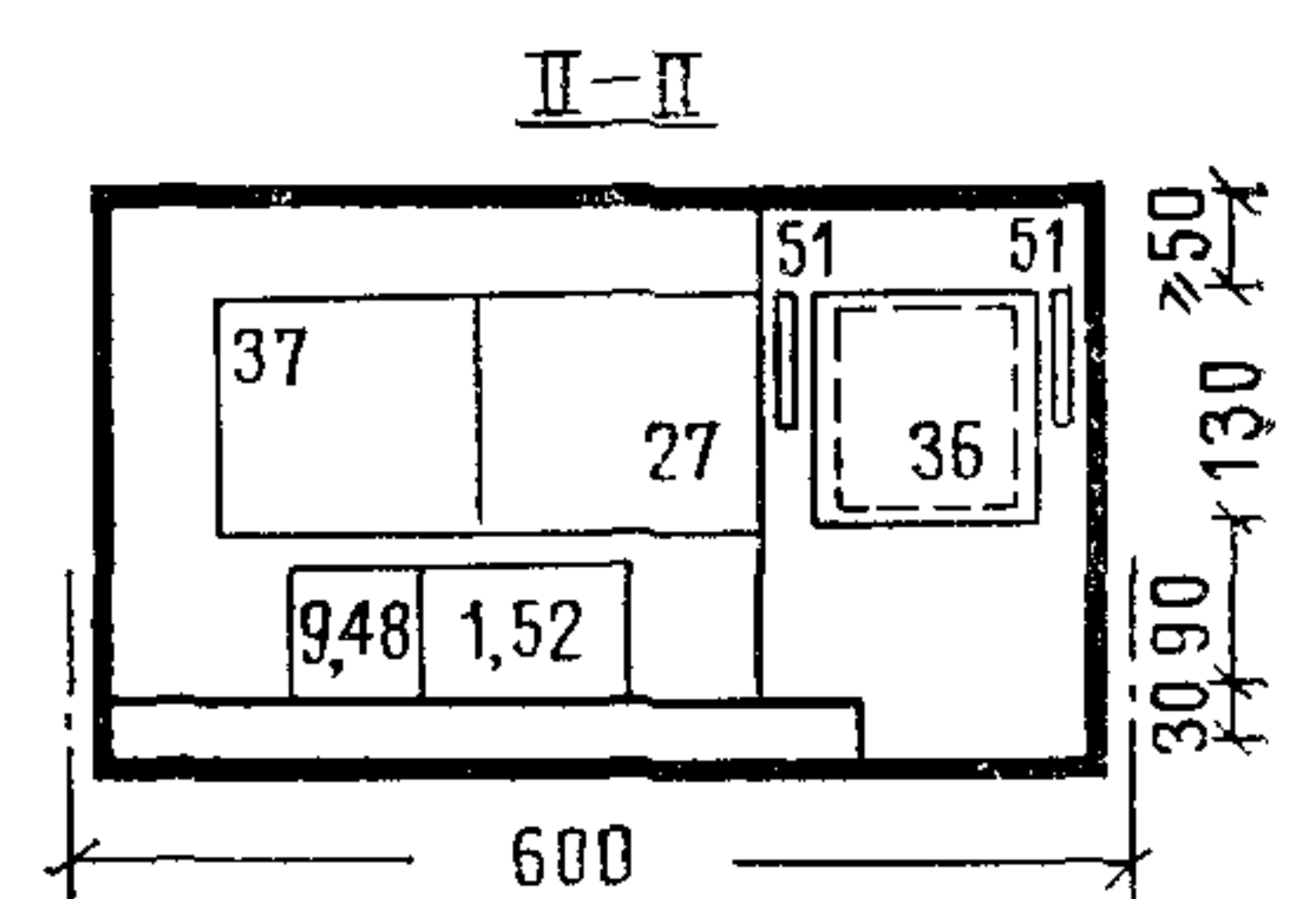
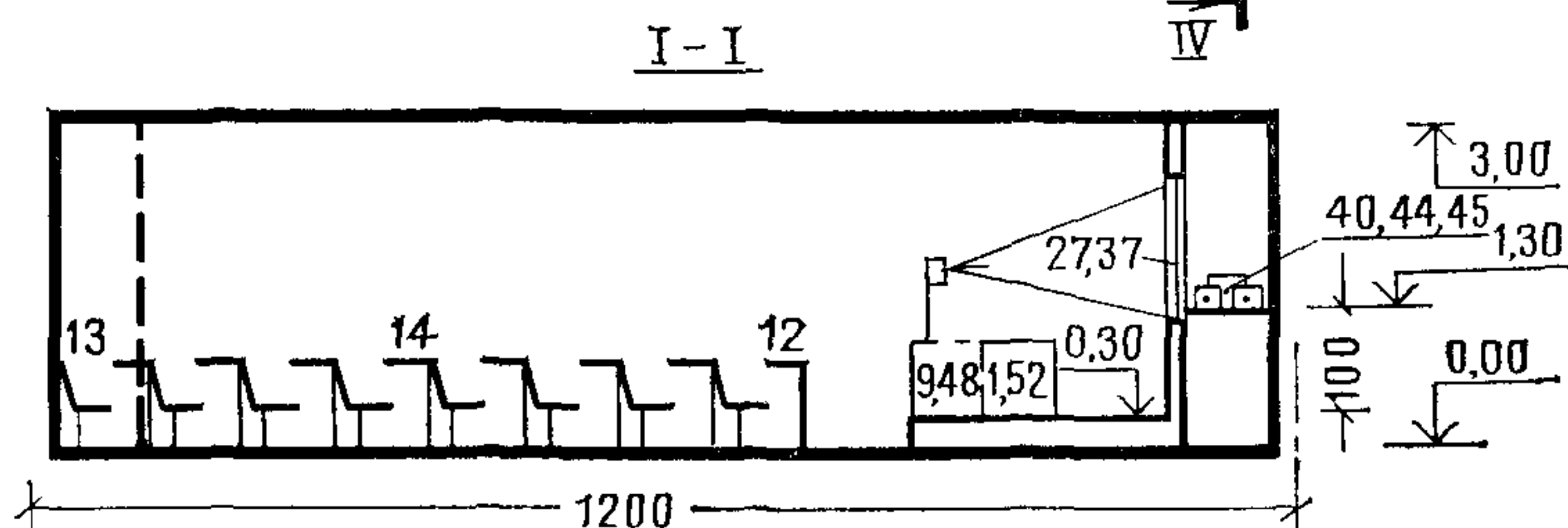
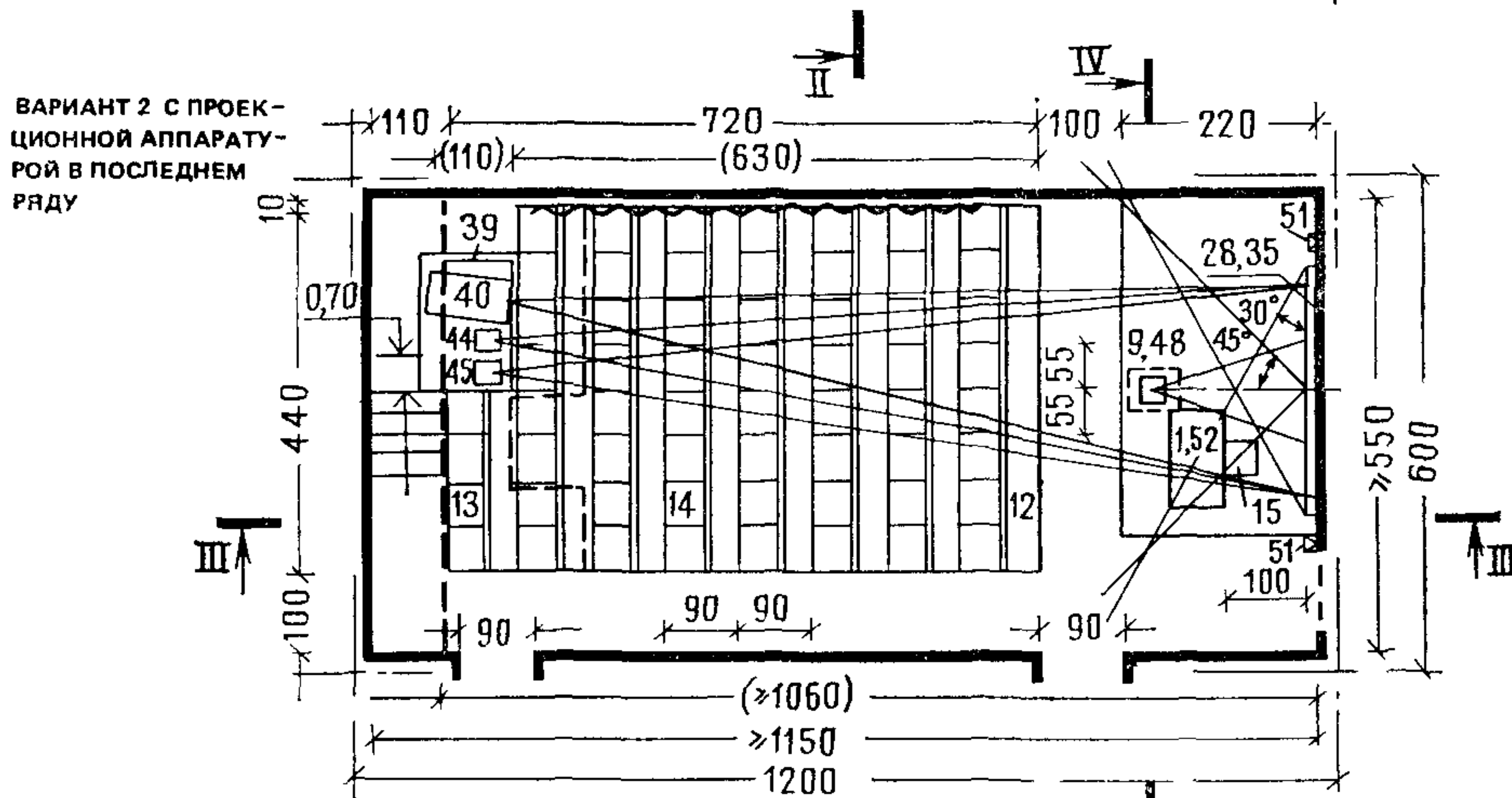
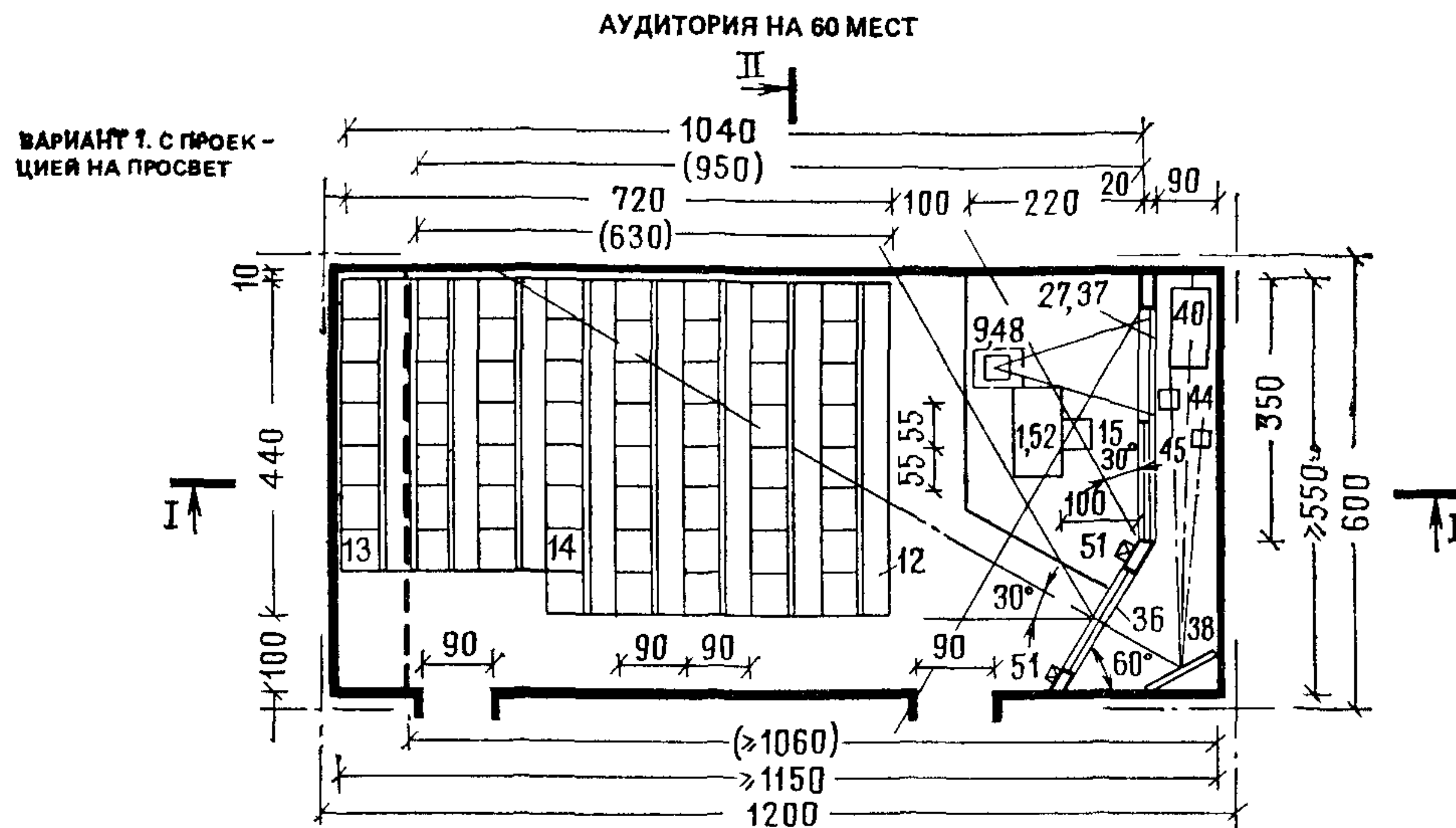

Примечания:
1. Спецификацию мебели и оборудования см. на листах 5—7 и 10.

2. Аудитория предназначена для профессионально-технических и средних специальных учебных заведений.

3. Проекционная аппаратура (поз. 40, 44, 45) управляется автоматически, доступ к ней осуществляется при раздвигании подвижных полотен меловой доски.

4. Для варианта аудитории на 50 мест: минимальные функциональные размеры приведены в скобках; положение спинок кресел последнего ряда и стены за ним обозначено пунктиром; в варианте 2 кожух (поз. 39) с проекционной аппаратурой следует приблизить к меловой доске на 90 см.

АУДИТОРИЯ НА 60 МЕСТ С ПРОЕКЦИЕЙ НА ПРОСВЕТ

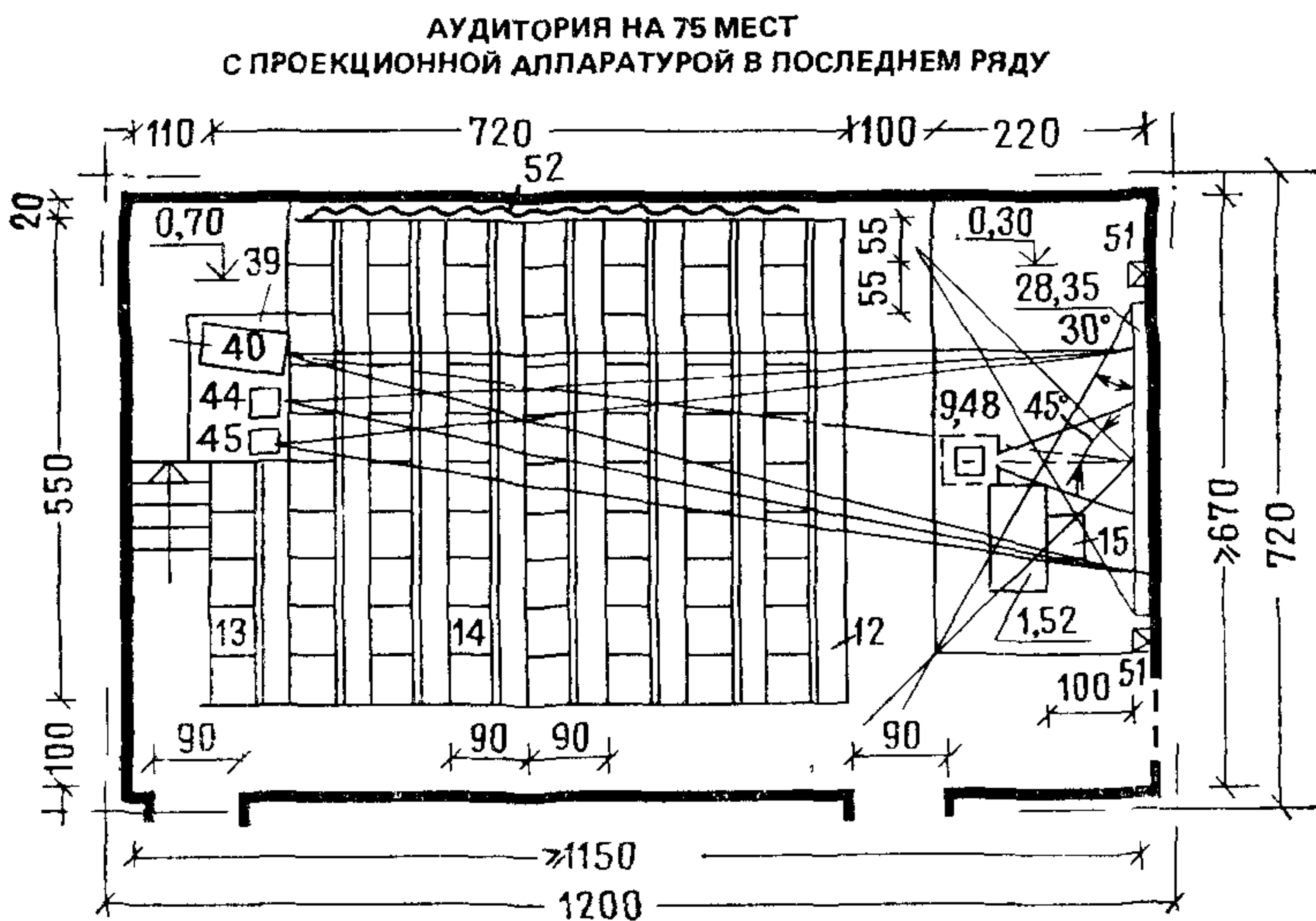
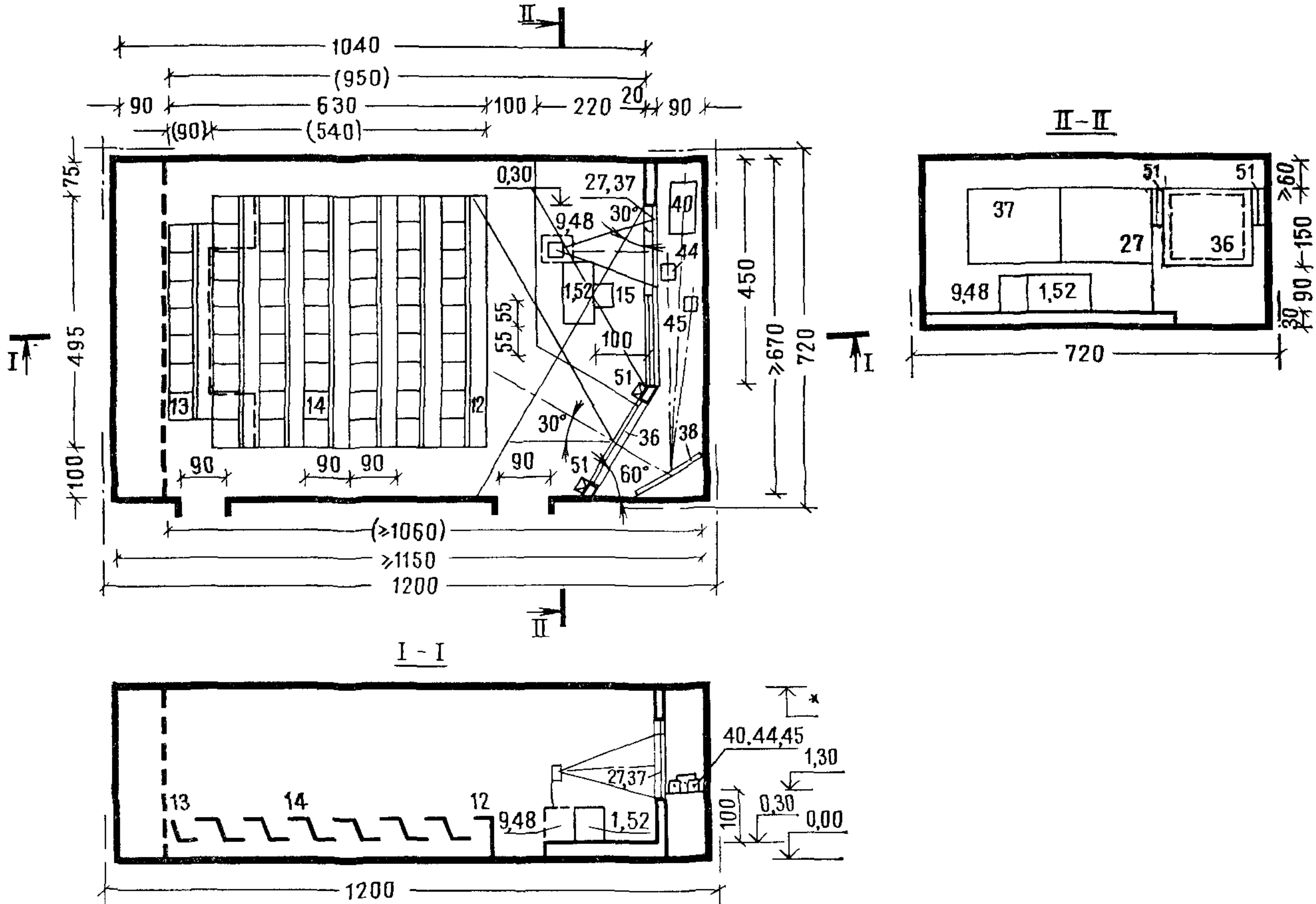

Примечания: 1. Спецификацию мебели и оборудования см. на листах 5—7, 10.

2. Проекционная аппаратура (поз. 40, 44, 45) управляется автоматически, доступ к ней осуществляется при раздвигании подвижных полотен меловой доски.

3. Для варианта аудитории на 50 мест: минимальные функциональные размеры приведены в скобках; положение спинок кресел последнего ряда и стены за ним обозначено пунктиром.

* Высота аудитории принимается равной высоте этажа (до пола следующего этажа) 3,3 или 3,6 м в зависимости от вида учебного заведения.

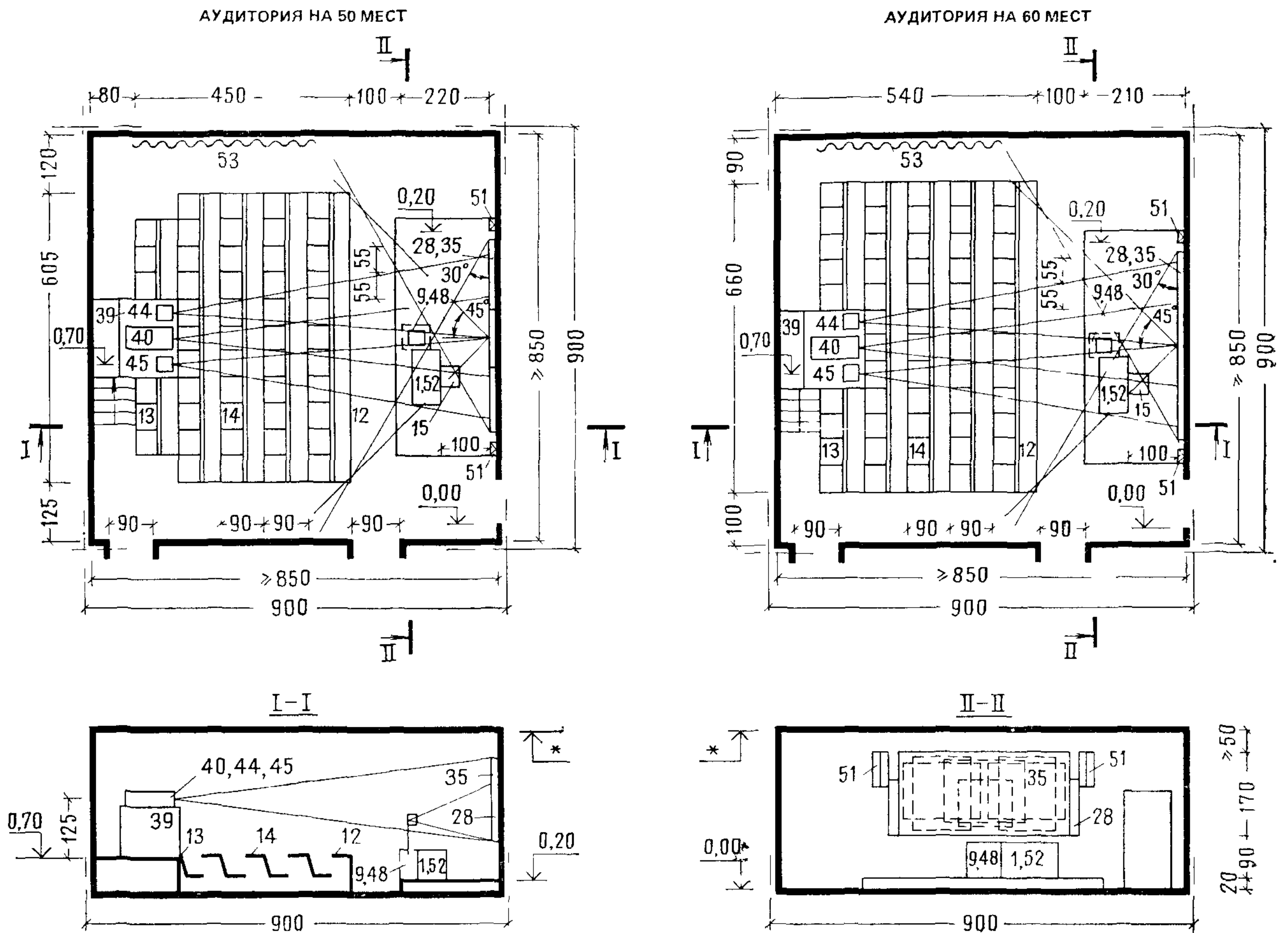

ВАРИАНТЫ РАСПОЛОЖЕНИЯ КИНОЭКРАНОВ НАД МЕЛОВОЙ ДОСКОЙ

СТАЦИОНАРНЫЙ ЭКРАН

УБИРАЮЩИЙСЯ ЭКРАН

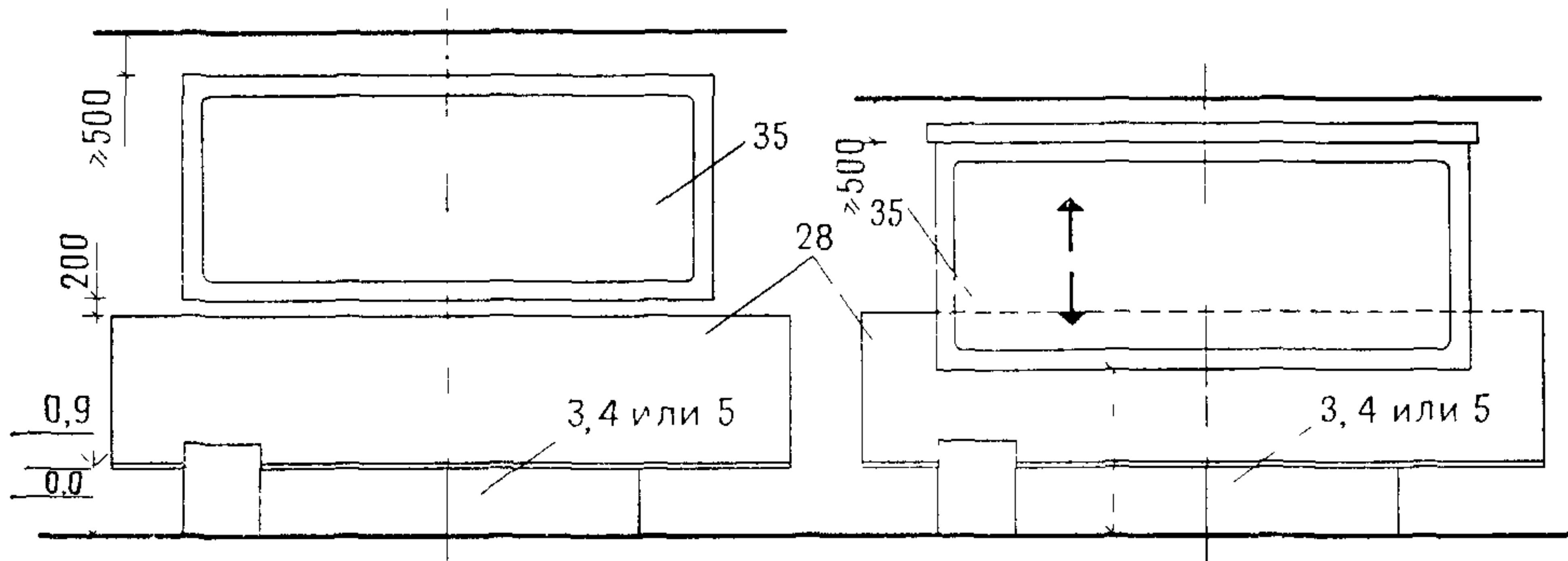

Примечание.
Спецификацию мебели и оборудования см. на листах 5—7, 10.

* Высота аудитории принимается равной высоте этажа (до пола следующего этажа) 3,3 или 3,6 м в зависимости от вида учебного заведения.

При необходимости снижения высоты аудитории применяется убирающийся экран марок ЭВМ-С, ЭВМ-У, который в развернутом положении может закрывать часть меловой доски.

АУДИТОРИЯ НА 120 МЕСТ

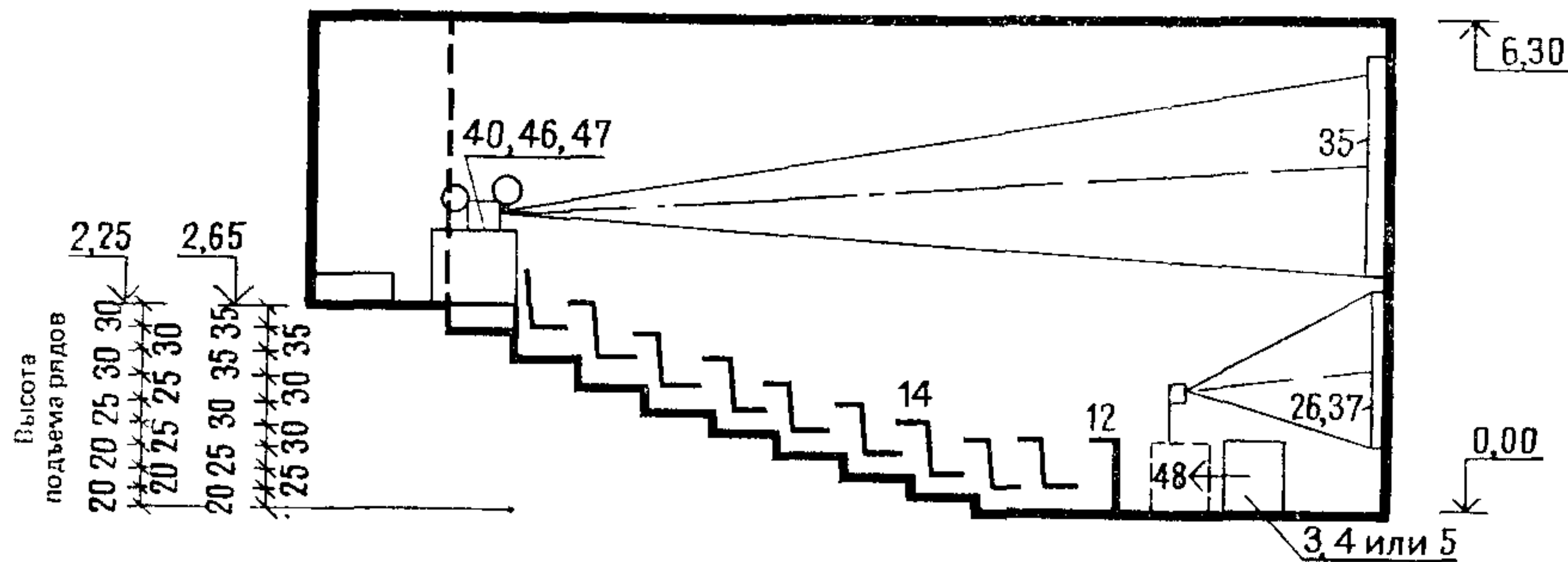
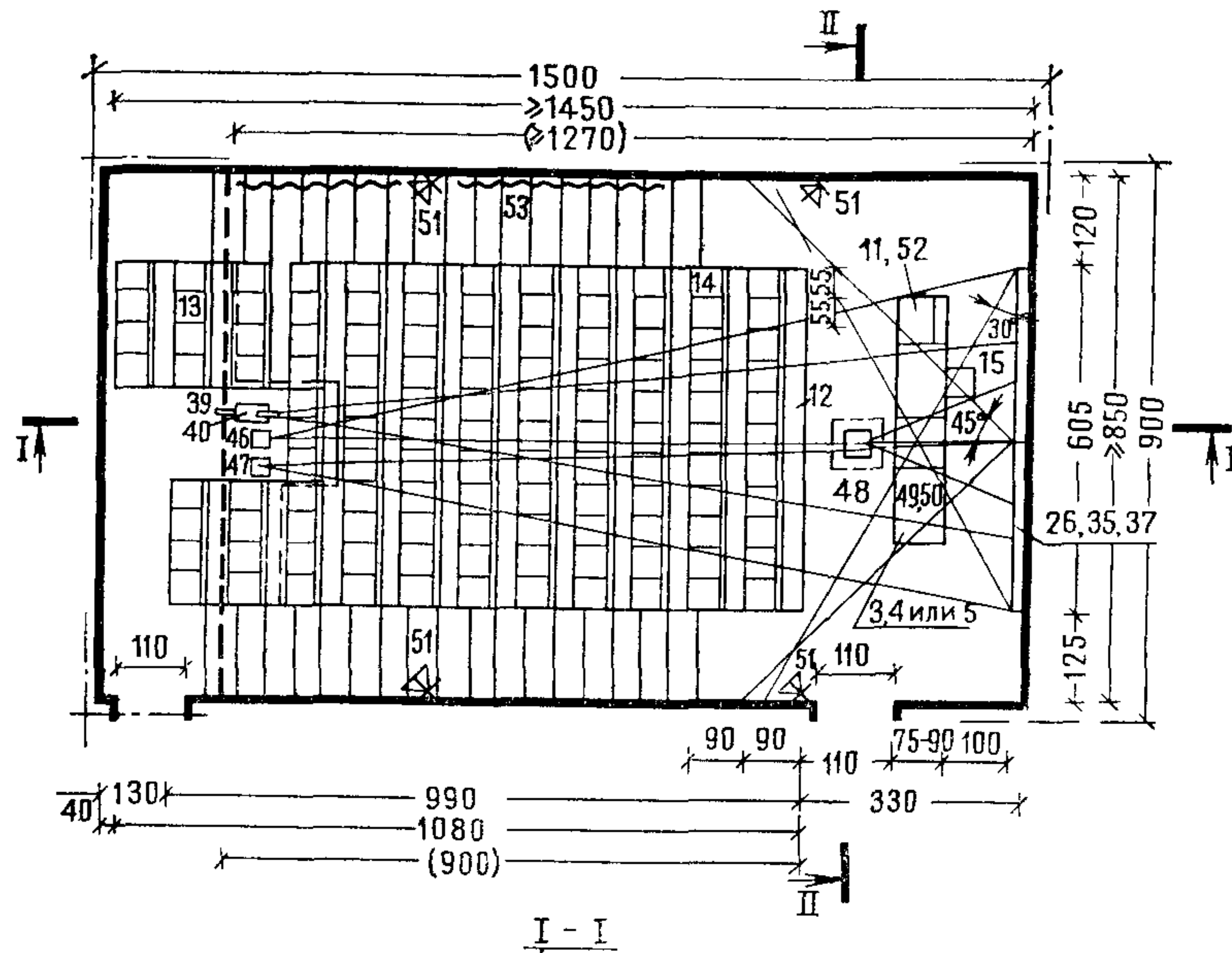

II - II

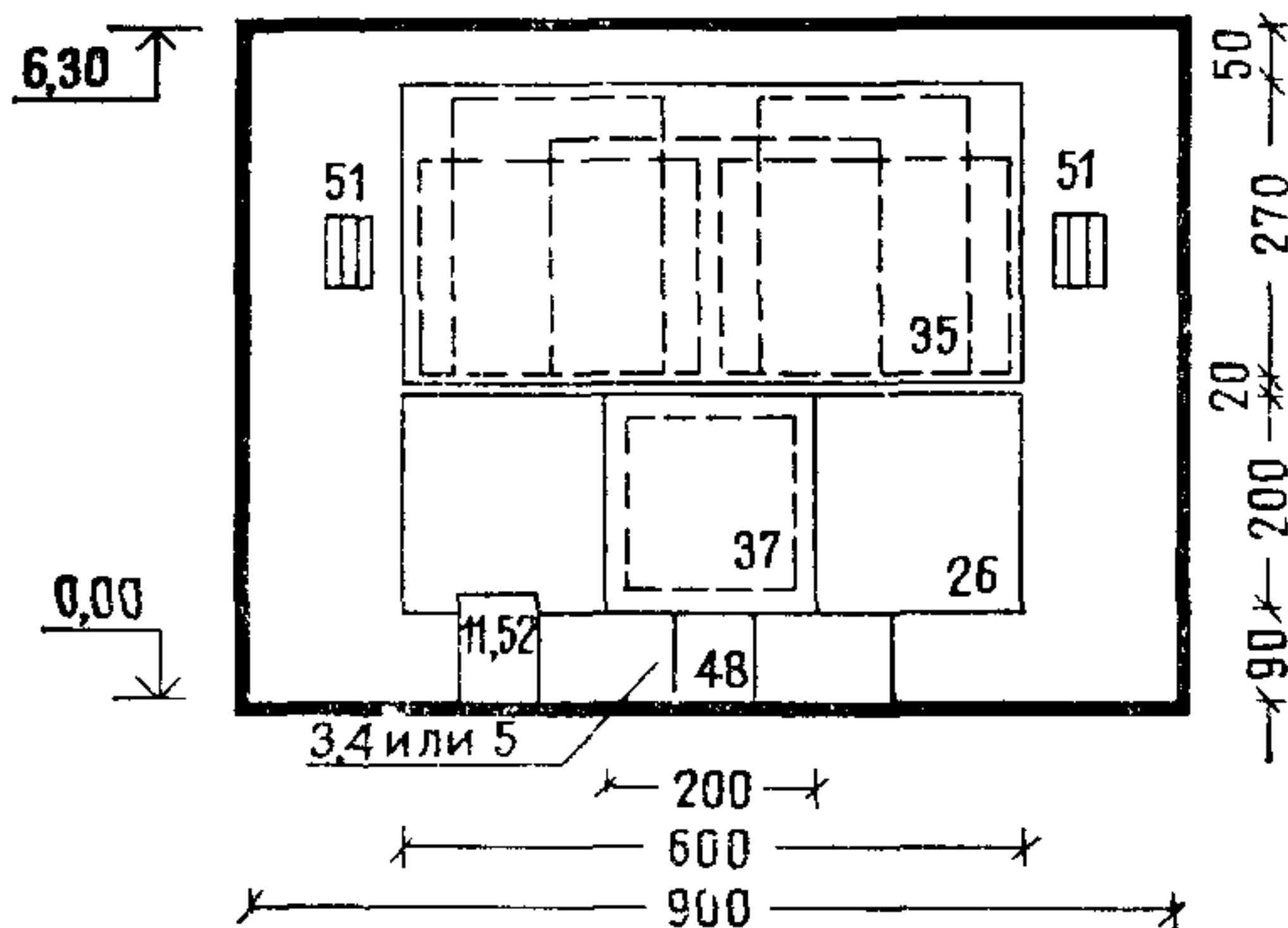

Примечания: 1. Спецификацию мебели и оборудован на листах 5—7, 10.

2. Варианты организации эвакуации см. на листе 14.

3. В специализированных химических аудиториях исполе демонстрационный стол поз. 3; в физических — поз. 4; в неспециализированных — поз. 5.

4. В специализированных аудиториях профиль пола амфитеатра принимается с возвышением последнего ряда над первым 265 см, в неспециализированных — 225 см. Варианты см. на листе 12.

5. Для варианта аудитории на 100 мест: минимальные функциональные размеры приведены в скобках; положение спинок кресел последнего ряда и стены за ним обозначено пунктиром, кожух (поз. 39) с проекционной аппаратурой следует приблизить к меловой доске на 90 см.

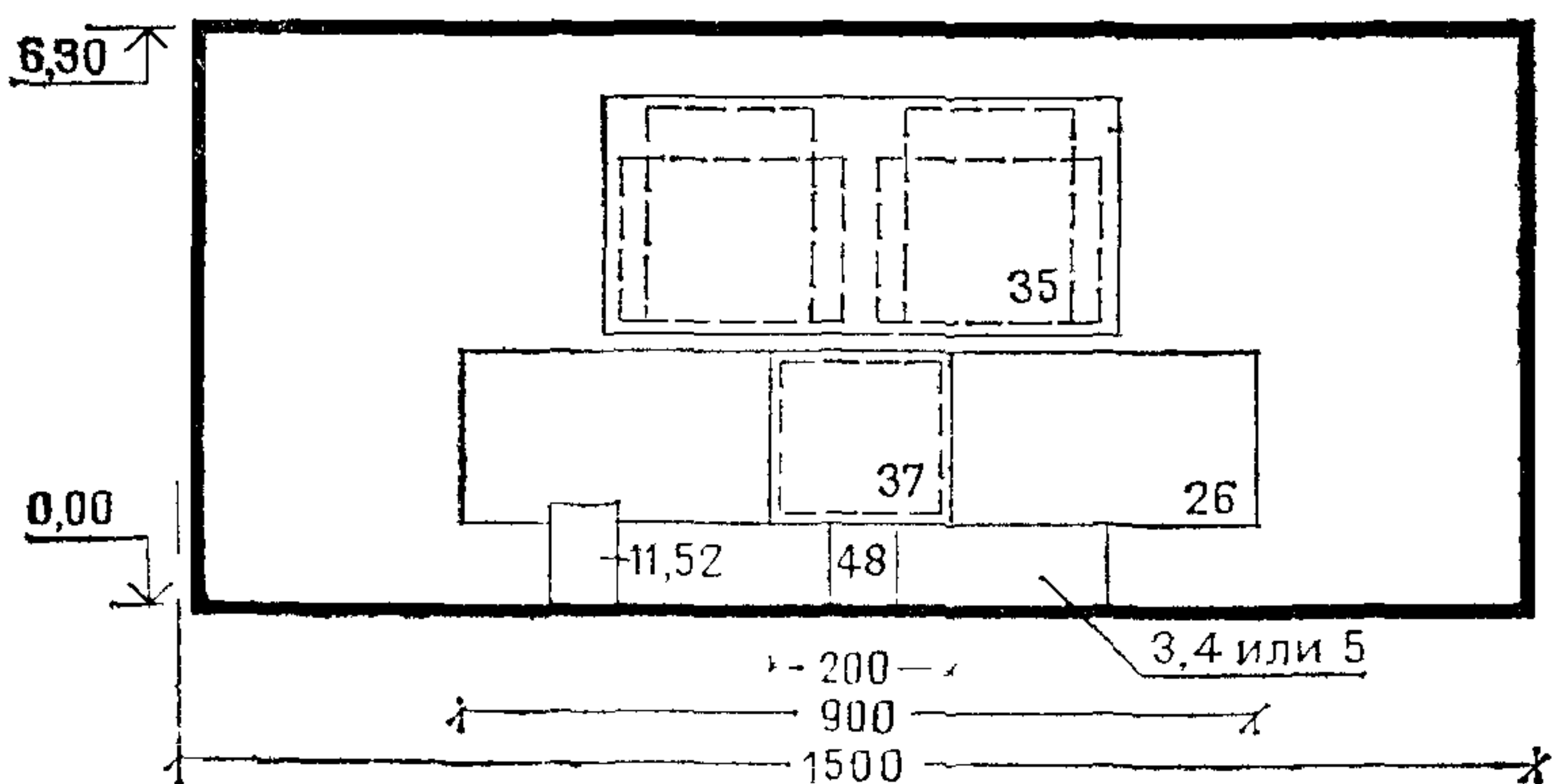
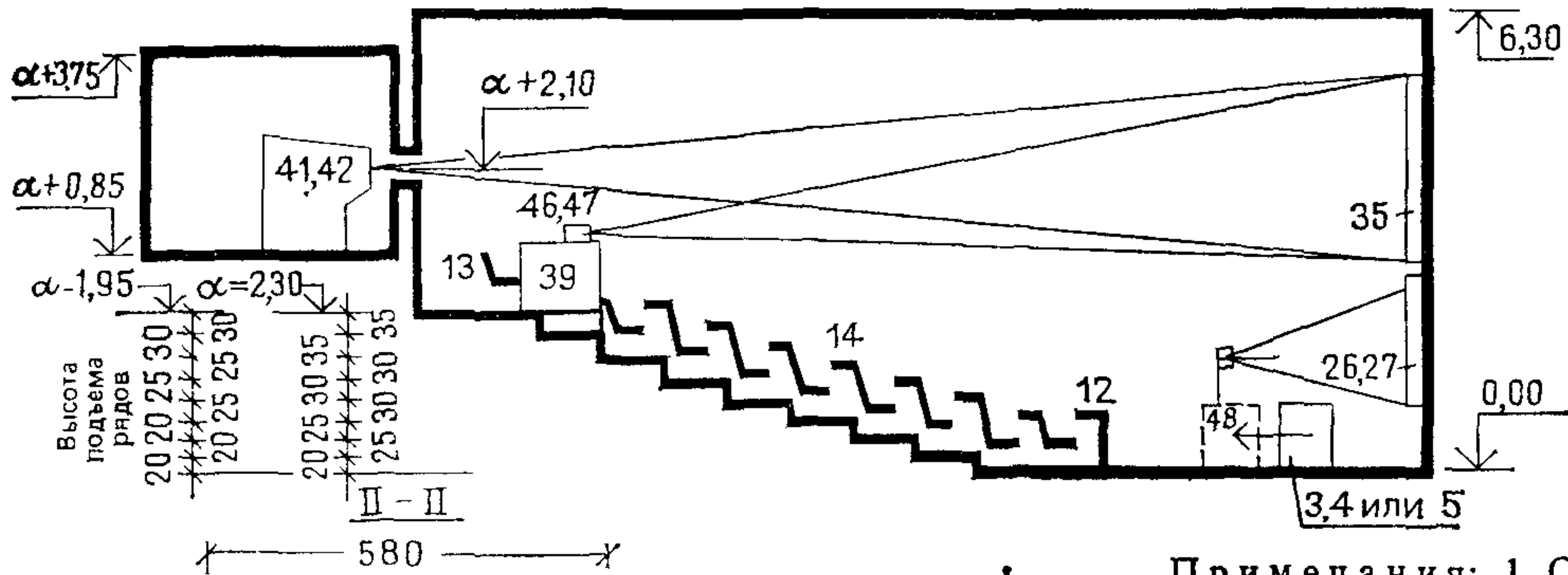
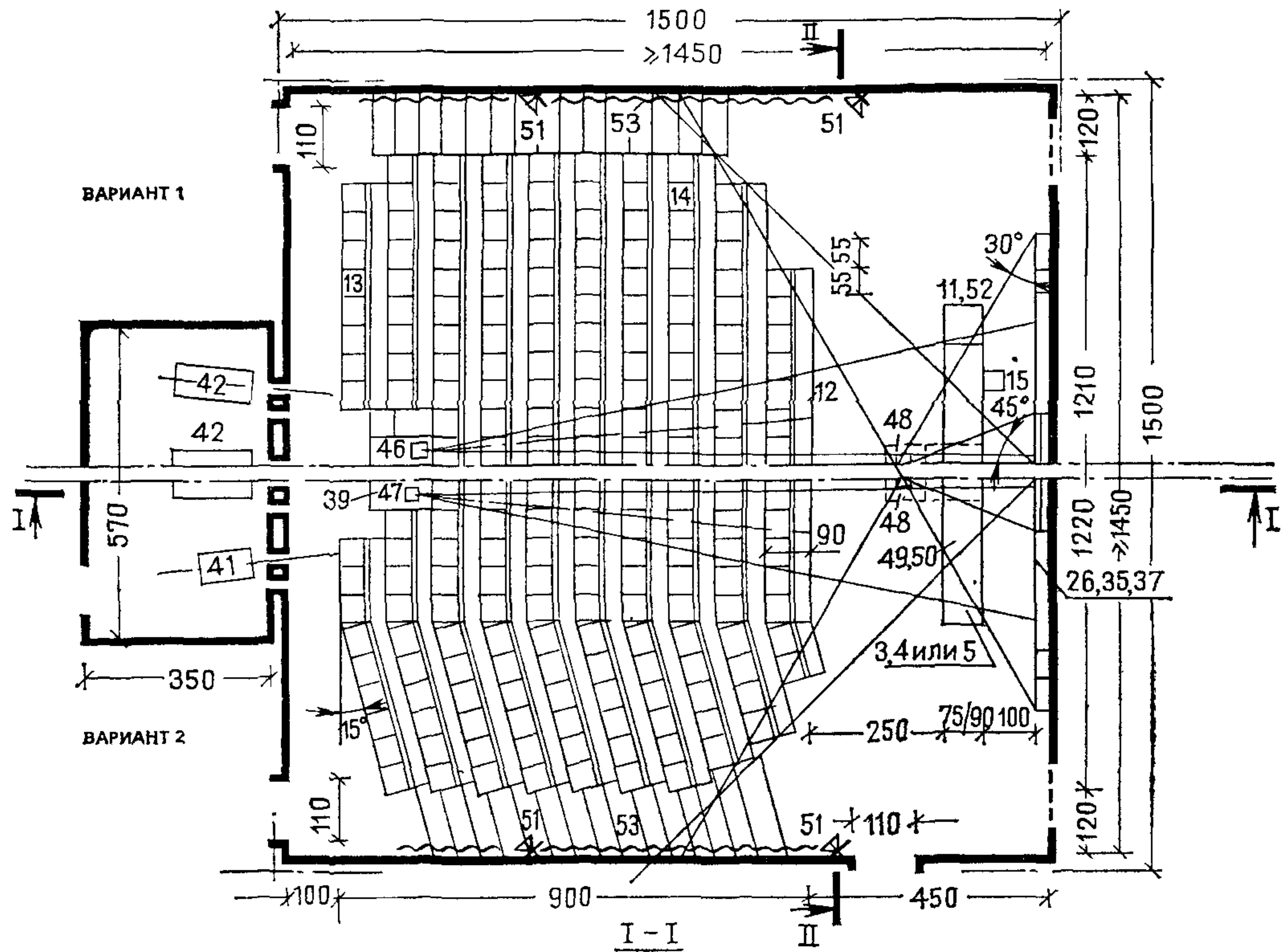

Примечания: 1. Спецификацию мебели и оборудования см. на листах 5—7, 10.
2. Варианты организации эвакуации см. на листе 14.

3. В специализированных химических аудиториях используется демонстрационный стол поз. 3; в физических — поз. 4; в неспециализированных — поз. 5.

4. В специализированных аудиториях профиль пола амфитеатра принимается с возвышением последнего ряда над первым 230 см, в неспециализированных — 195 см. Варианты см. лист 12

5. На плане аудитории варианта 1 условно показана планировка с рядами мест по прямой; варианта 2 — с рядами мест по ломаной прямой.

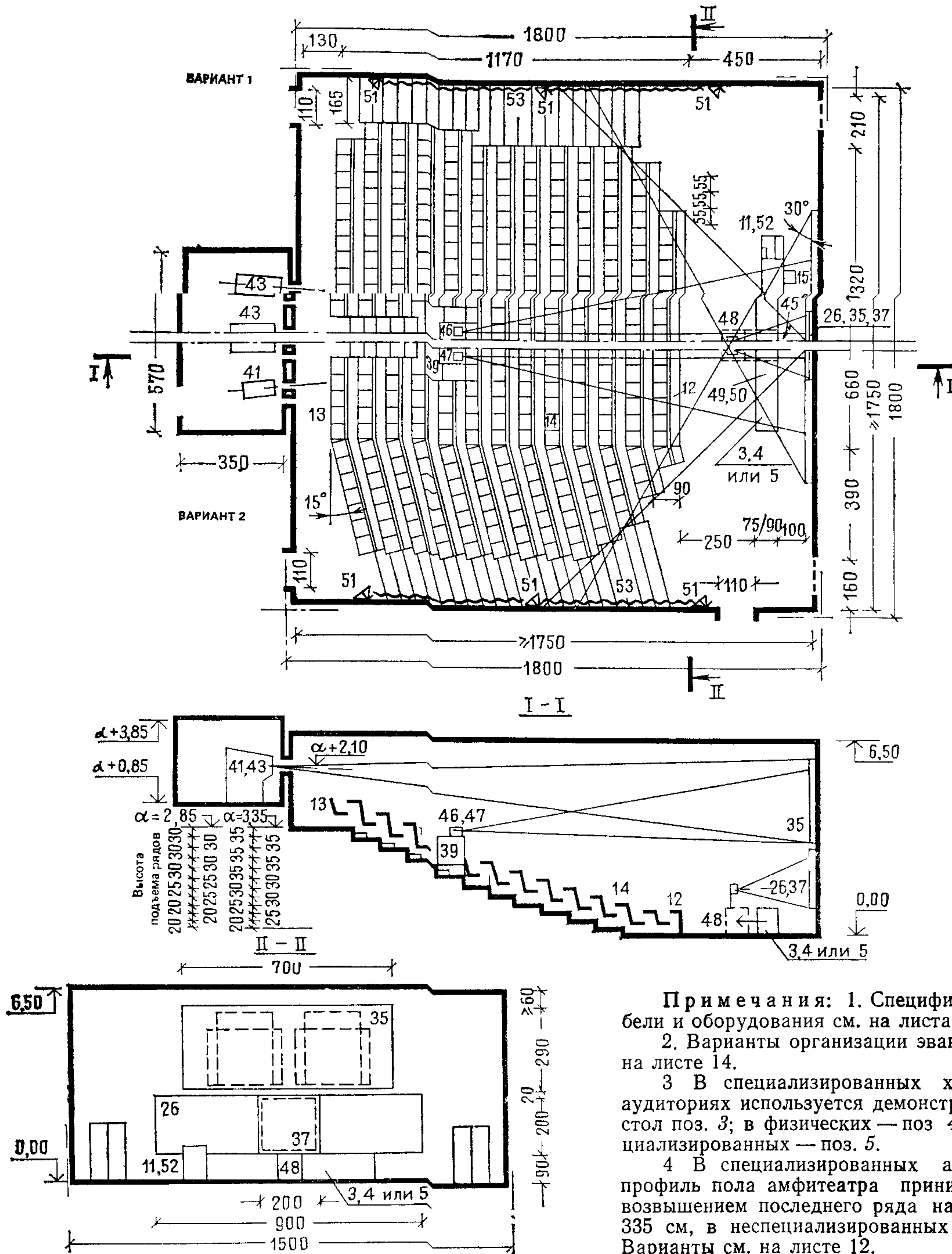

Примечания: 1. Спецификацию мебели и оборудования см. на листах 5—7, 10.
2. Варианты организации эвакуации см. на листе 14.
3. В специализированных химических аудиториях используется демонстрационный стол поз. 3; в физических — поз. 4; в неспециализированных — поз. 5.
4. В специализированных аудиториях профиль пола амфитеатра принимается с возвышением последнего ряда над первым 335 см, в неспециализированных — 285 см. Варианты см. на листе 12.

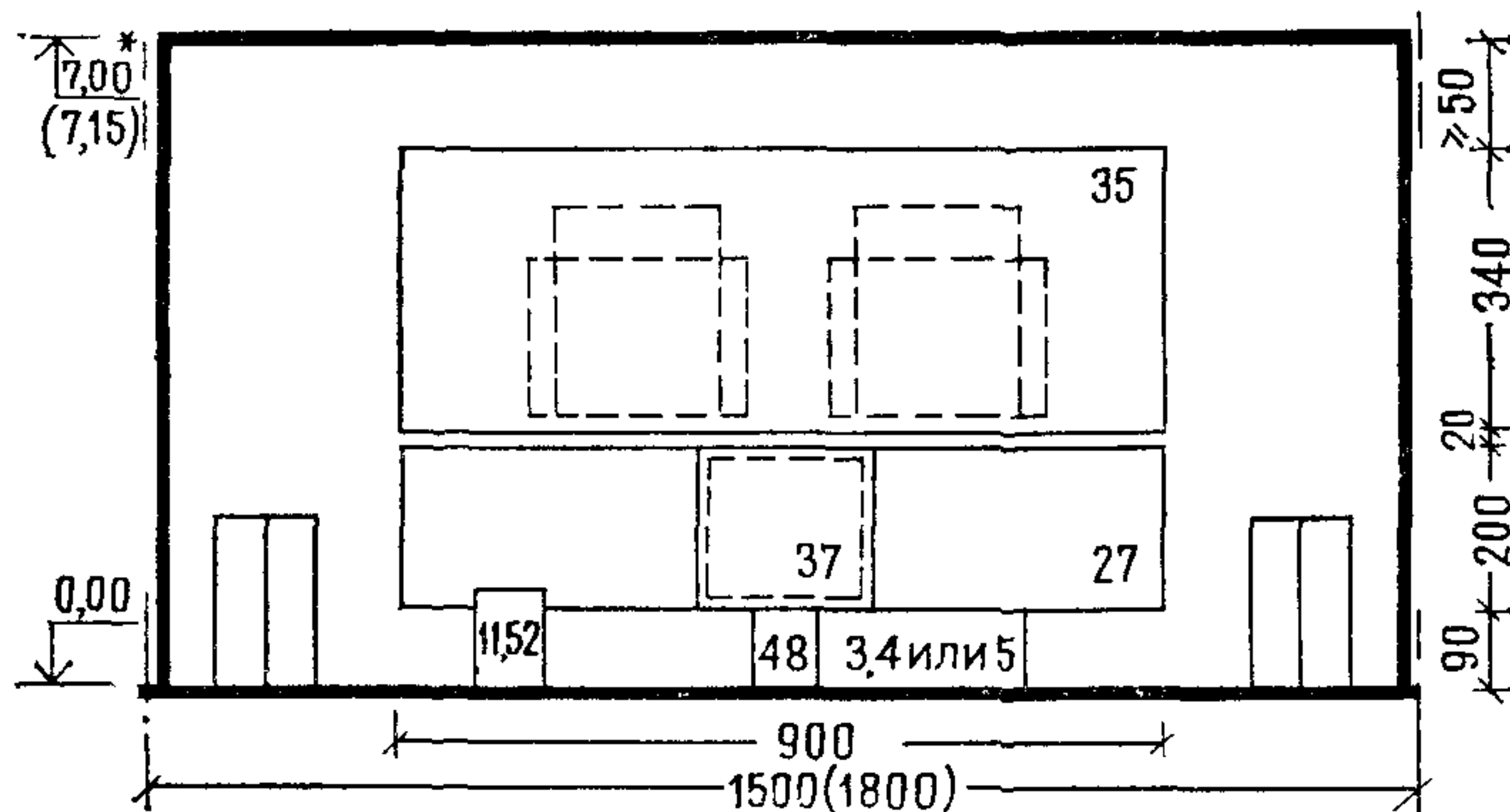
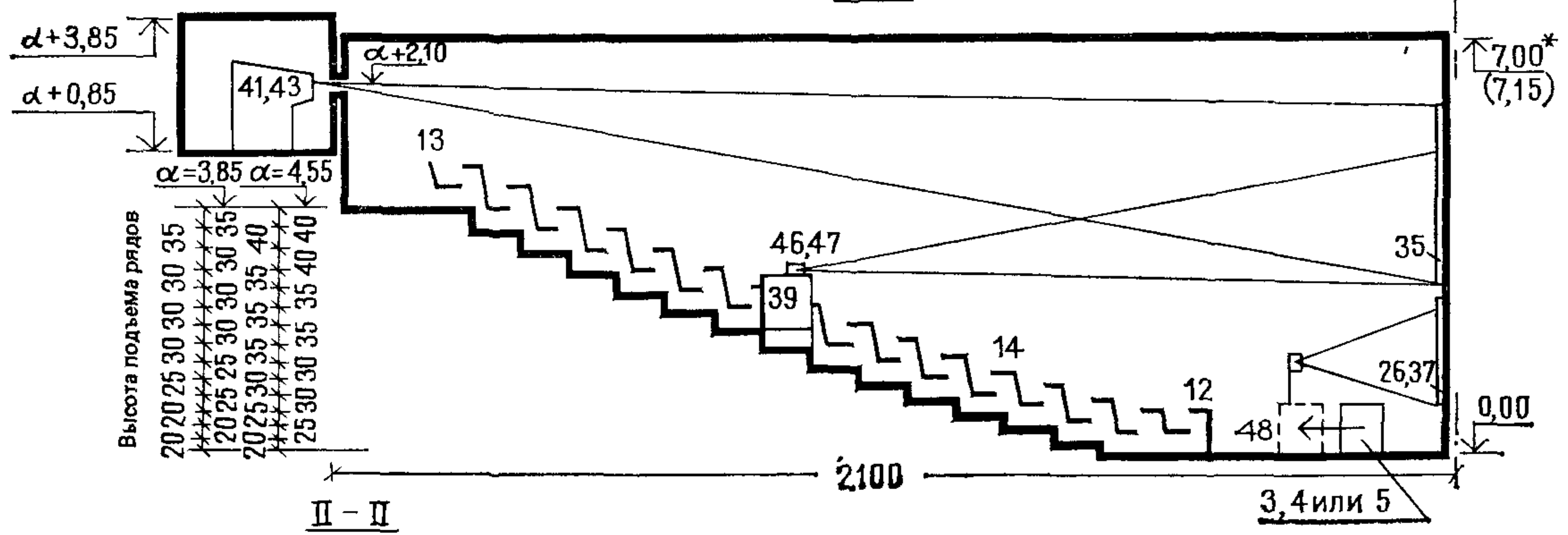
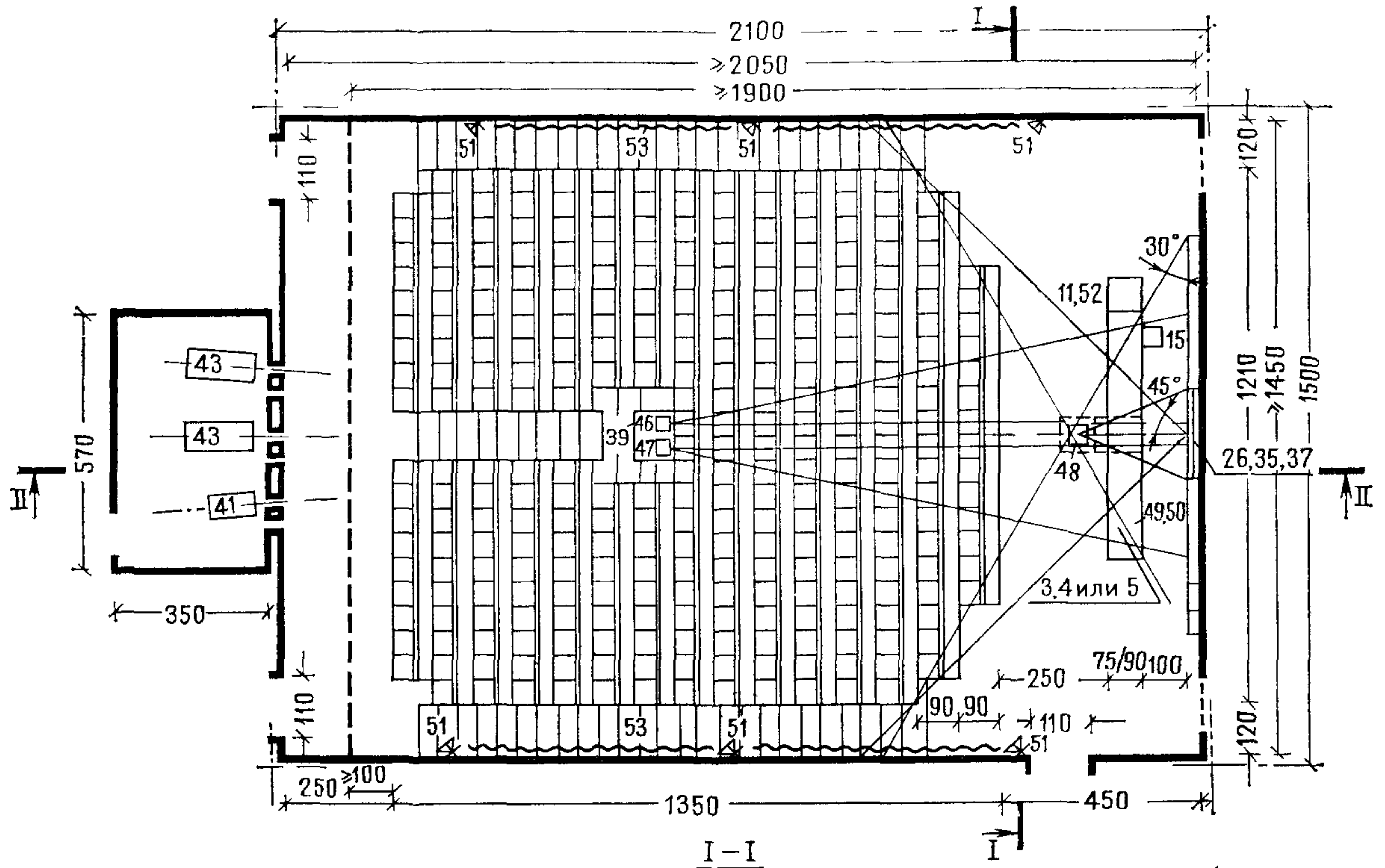

Примечания: 1. Спецификацию мебели и оборудования см. на листах 5—7, 10.

2. В специализированных химических аудиториях используется демонстрационный стол поз. 3; в физических — поз. 4, в неспециализированных — поз. 5.

3. Варианты организации эвакуации см. на листе 14.

4. Длина минимального функционального габарита аудитории показана пунктиром.

5. На разрезах I—I и II—II в скобках приведены функциональные размеры аудитории, представленной на листе 35.

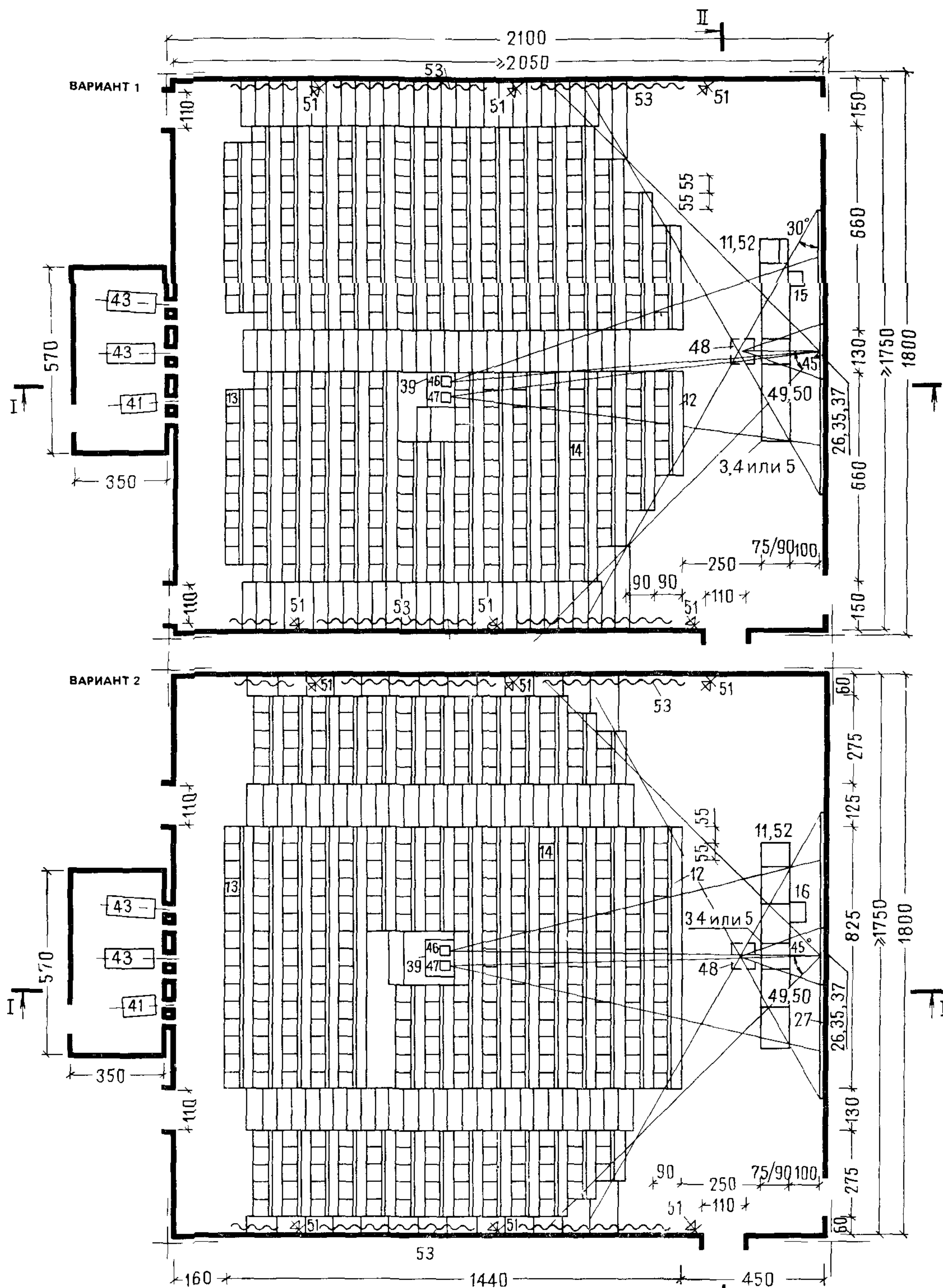

Примечание. Разрезы I-I и II-II, а также примечания см. на листе 33. Варианты организации эвакуации см. на листе 13.

**ПРЕПАРАТОРСКАЯ
ПРИ АУДИТОРИИ НА 60 И 90 МЕСТ**

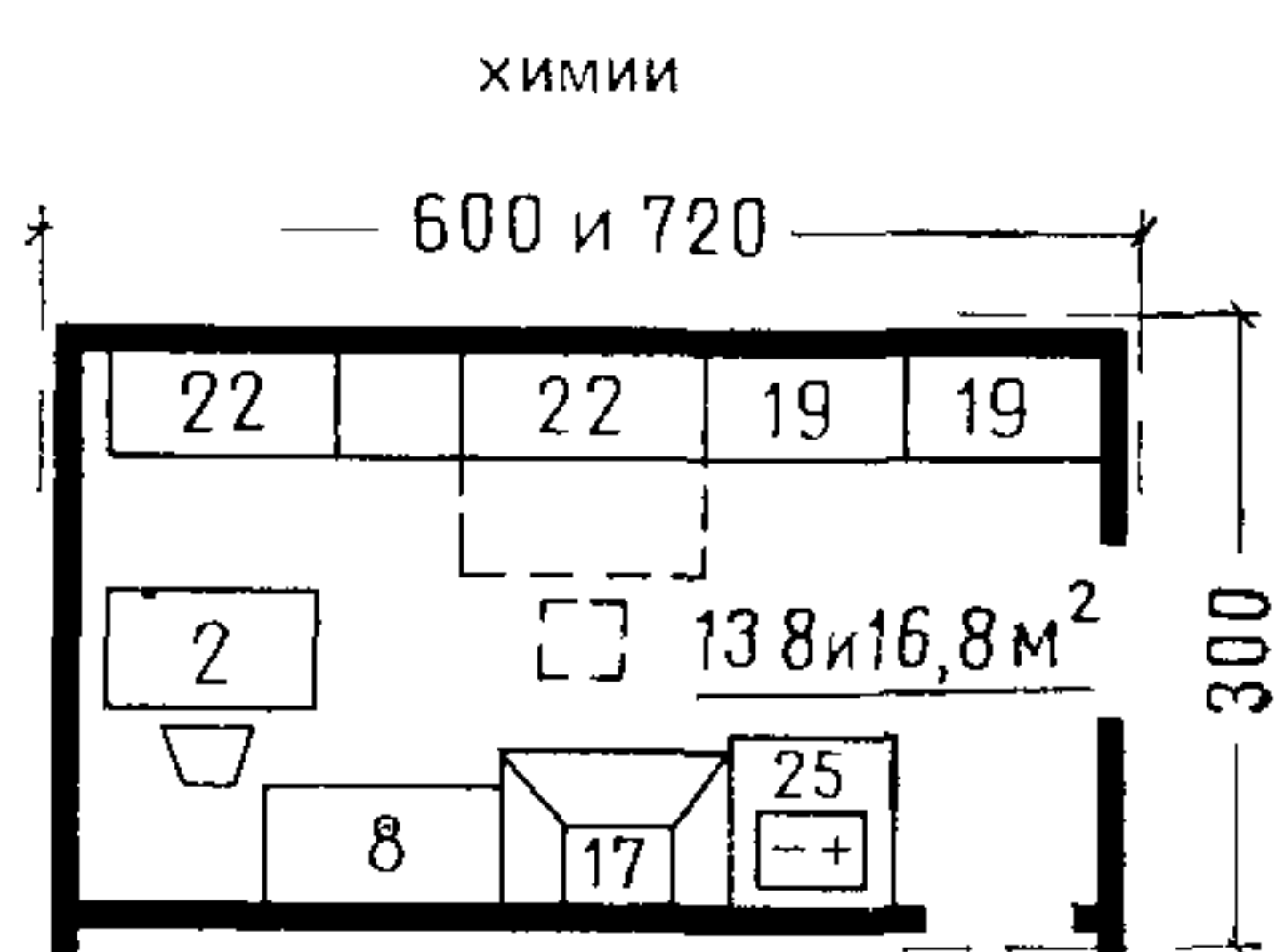
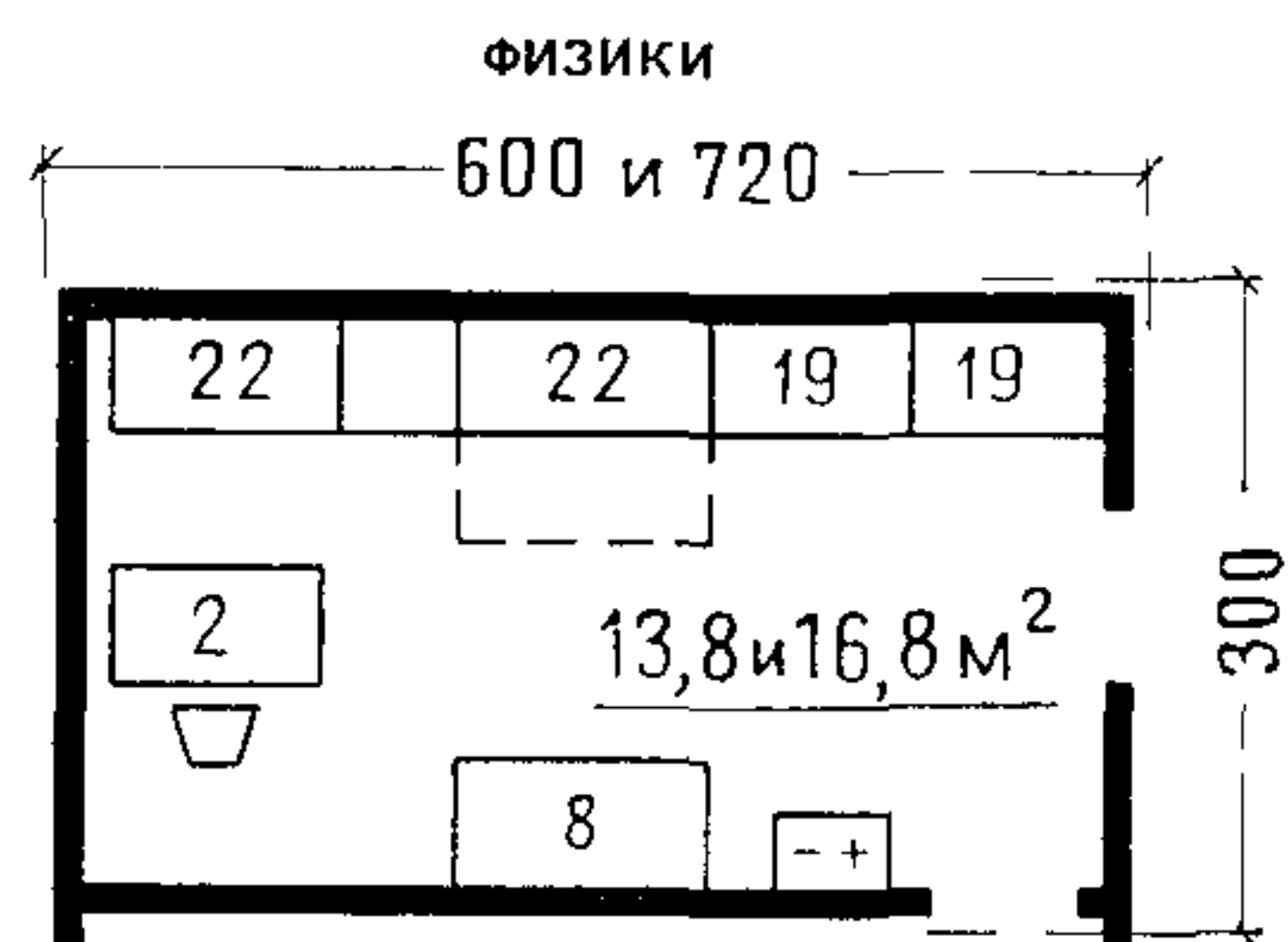

ПРЕПАРАТОРСКАЯ ПРИ АУДИТОРИИ НА 100—200 МЕСТ

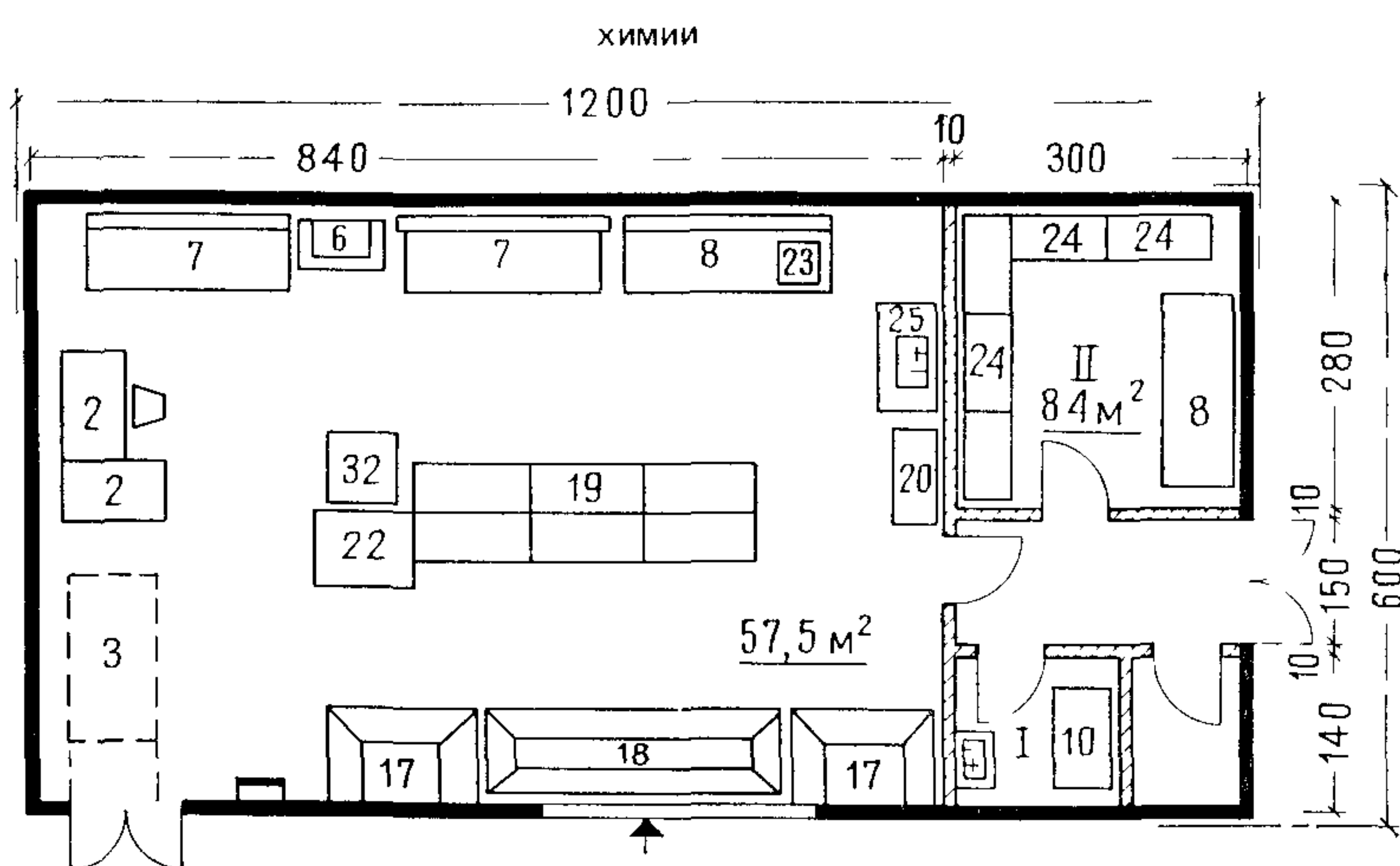
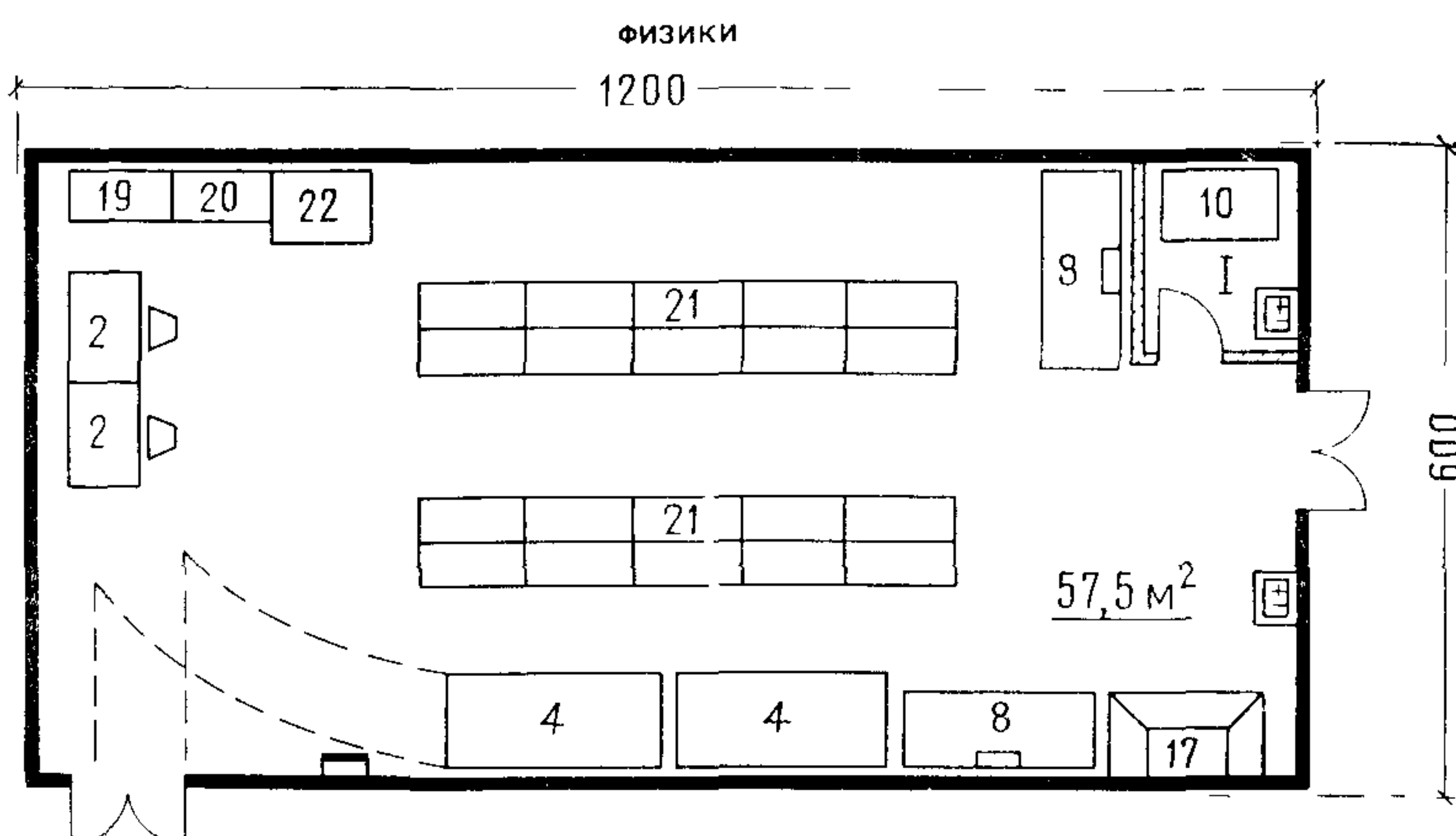

- Местный вентиляционный отсос
- ⊕ Тиски
- ⊞ Раковина с подводом холодной и горячей воды
- Место установки громоздкого оборудования
- ▭ Электроцит
- ← Возможен проем для демонстрации опытов из препараторской

I — фотокабина, II — кладовая

Спецификация мебели и оборудования (число предметов)

| №, по- зиции | Наименование | Препараторская | | | | | | | | | |
|-----------------|--|----------------|---------|---------|---------|--------|---------|---------|-----|---------|-----|
| | | химии | | | | физики | | | | | |
| | | 60—90 | 100—200 | 200—300 | 300—350 | 60—90 | 100—200 | 200—300 | | 300—350 | |
| | | | | | | | | один | два | один | два |
| 2 | Стол письменный одностумбовый | 1 | 2 | 4 | 3 | 1 | 2 | 2 | 5 | 2 | 5 |
| 3 | Стол демонстрационный для химических аудиторий (подвижная часть) | — | 1 | 1 | 1 | — | — | — | — | — | — |
| 4 | Стол демонстрационный для физических аудиторий (подвижная часть) | — | — | — | — | — | 2 | — | 2 | — | 2 |

| | | |
|-----------------------------|---|-----------|
| ЛЕКЦИОННЫЕ АУДИТОРИИ | ПРЕПАРАТОРСКИЕ ПРИ АУДИТОРИЯХ ФИЗИКИ И ХИМИИ НА 60—90 И 100—200 МЕСТ. ФУНКЦИОНАЛЬНО-ГАБАРИТНЫЕ СХЕМЫ | 36 |
|-----------------------------|---|-----------|

Продолжение

| № по- зиции | Наименование | Препараторская | | | | | | | | | |
|----------------|--|----------------|---------|---------|---------|--------|---------|---------|-----|---------|-----|
| | | химии | | | | физики | | | | | |
| | | 60—90 | 100—200 | 200—300 | 300—350 | 60—90 | 100—200 | 200—300 | | 300—350 | |
| | | | | | | | | один | два | один | два |
| 6 | Стол для весов | — | 1 | 2 | 2 | — | — | — | — | — | — |
| 7 | Стол лабораторный химический: | | | | | | | | | | |
| | островной | — | — | 1 | 2 | — | — | — | — | — | — |
| | пристенный | — | 2 | 1 | 1 | — | — | — | — | — | — |
| 8 | Стол лабораторный физический | 1 | 1 | 2 | 2 | 1 | 2 | 2 | 2 | 3 | 4 |
| 10 | Стол для фоторабот | — | 1 | 1 | 1 | 1 | 1 | 1 | 1 | 1 | 1 |
| 17 | Шкаф вытяжной | 1 | 2 | 3 | 4 | — | 1 | 1 | 2 | 1 | 2 |
| 18 | Шкаф вытяжной демонстрационный | — | 1 | 1 | 1 | — | — | — | — | — | — |
| 19 | Шкаф лабораторный | 2 | 6 | 9 | 9 | 2 | 1 | 2 | — | 7 | 4 |
| 20 | Шкаф для лабораторной посуды | — | 1 | 1 | 1 | — | 1 | 1 | 1 | 1 | 1 |
| 21 | Шкаф-витрина для физического ка- бинета | — | — | — | — | — | 1 | 4 | 3 | 4 | 3 |
| 22 | Шкаф для учебных пособий | 2 | 1 | 1 | 1 | 4 | 1 | 2 | 2 | 1 | 1 |
| 23 | Шкаф сушильный | — | 1 | 1 | 1 | — | — | — | — | — | — |
| 24 | Стеллаж | — | 5 | 9 | 7 | — | — | 3 | 4 | 3 | 17 |
| 25 | Мойка лабораторная | 1 | 1 | 1 | 1 | 1 | — | 1 | 1 | 1 | 1 |
| 29 | Станок настольный сверлильный | — | — | — | — | — | — | 1 | 1 | 1 | 1 |
| 30 | Станок точильный двухсторонний | — | — | — | — | — | — | 1 | 1 | 1 | 1 |
| 31 | Станок токарный повышенной точно- сти | — | — | — | — | — | — | 1 | 1 | 1 | 1 |
| 32 | Холодильник | — | 1 | 1 | 1 | — | — | — | — | — | — |
| 33 | Стол для сборочных работ | — | — | — | — | — | — | 1 | 1 | 1 | 1 |
| 34 | Верстак слесарный | — | — | — | — | — | — | 2 | 2 | 2 | 2 |

Пр и м е ч а н и е. Техническую характеристику мебели и оборудования см. на листах 5—7.

ВАРИАНТ ДВУХЭТАЖНОЙ ПЛАНИРОВКИ

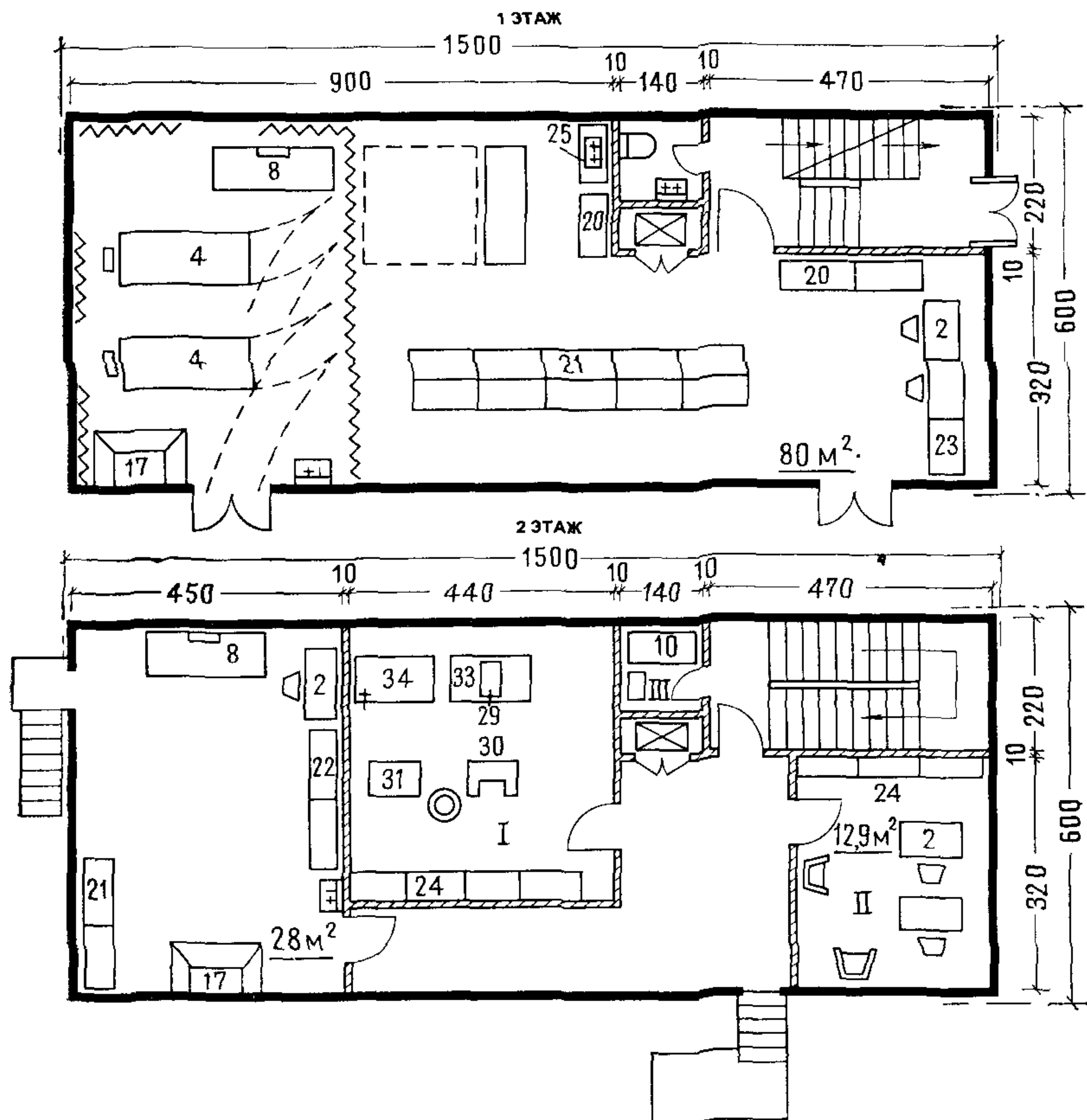

ВАРИАНТ ОДНОЭТАЖНОЙ ПЛАНИРОВКИ

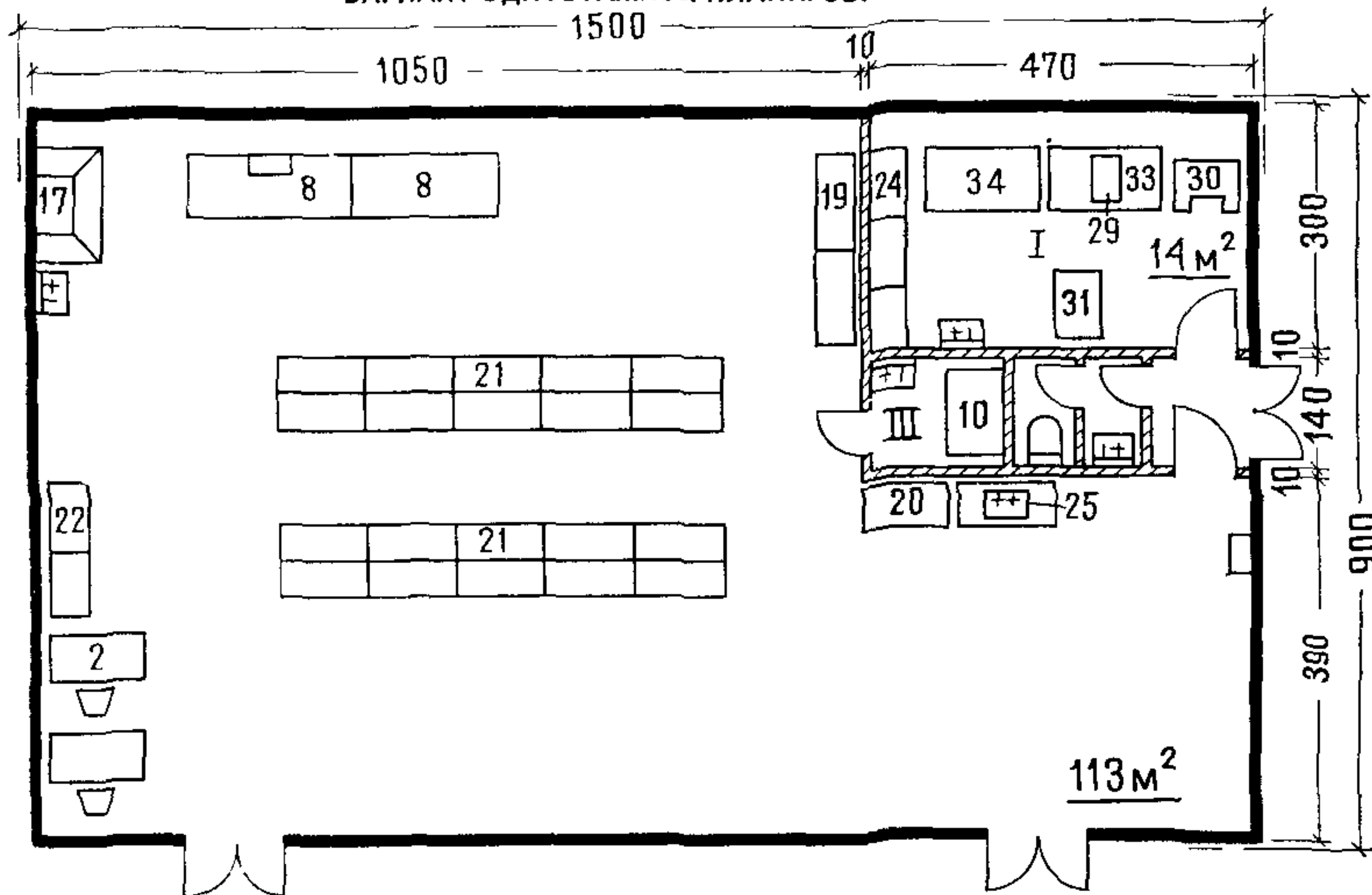

I — мастерская; II — комната преподавателей, III — фотокабина

При использовании препа­ра­тор­ских для проекции на просвет их пло­щадь может быть увеличена (но не более 108 м²), а глубина (по оси аудитории) принимается по расчету в зависимости от применяемой аппаратуры. В этом случае демонстрационная аппаратура располагается за кино­экраном. В аудиториях вместимостью до 100 мест аппаратура распола­гается за меловой доской (см. листы 23, 24, 26). Доступ к ней осуществ­ляется при раздвижении подвижных по­лотен меловой доски. При аудиториях большей вместимости аппаратура располагается в помещении препа­ра­торской, которая в этом случае долж­на находиться за демонстрационной стеной.

Препа­ра­торская должна иметь не менее двух выходов: один непосред­ственно в аудиторию, другой — в кор­ridor.

Нормативная площадь, м², пре­па­ра­торских:

При физической аудитории вместимостью:

более 350 мест 144
200—300 мест 108

При химической аудитории вместимостью 200—300 мест 72

При неспециализированных аудиториях вместимостью:

200—300 мест 72
100—150 мест 36

Примечание. Спецификацию мебели и оборудования см. на листе 36, а номенклатуру мебели и обо­ру­дования — на листах 5—7, 10.

ПРЕПАРАТОРСКАЯ ХИМИИ ПРИ АУДИТОРИЯХ НА 200—300 МЕСТ

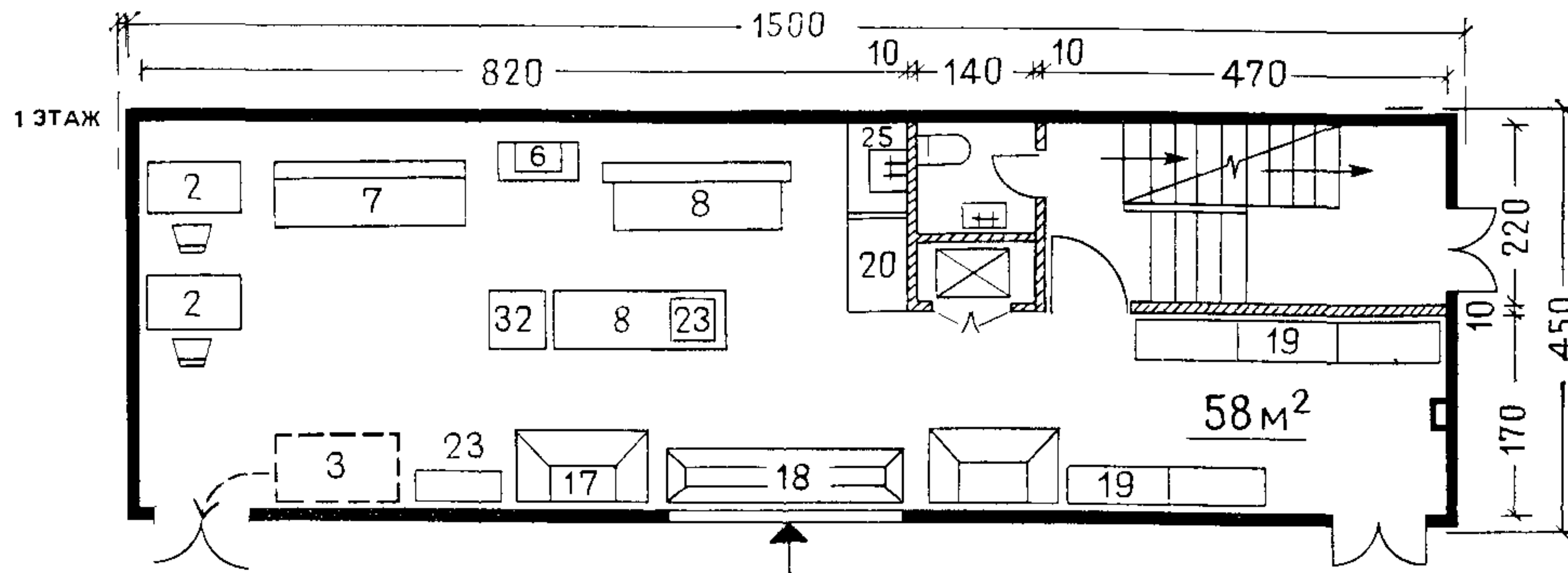

I — препаратная, лаборатория преподавателей, II — кладовая; III — комната преподавателей; IV — уборная
Стрелкой показан возможный проем для демонстрации опытов из препаратной

Примечание. Спецификацию мебели и оборудования см на листе 36, номенклатуру мебели и оборудования см. на листах 5—7.

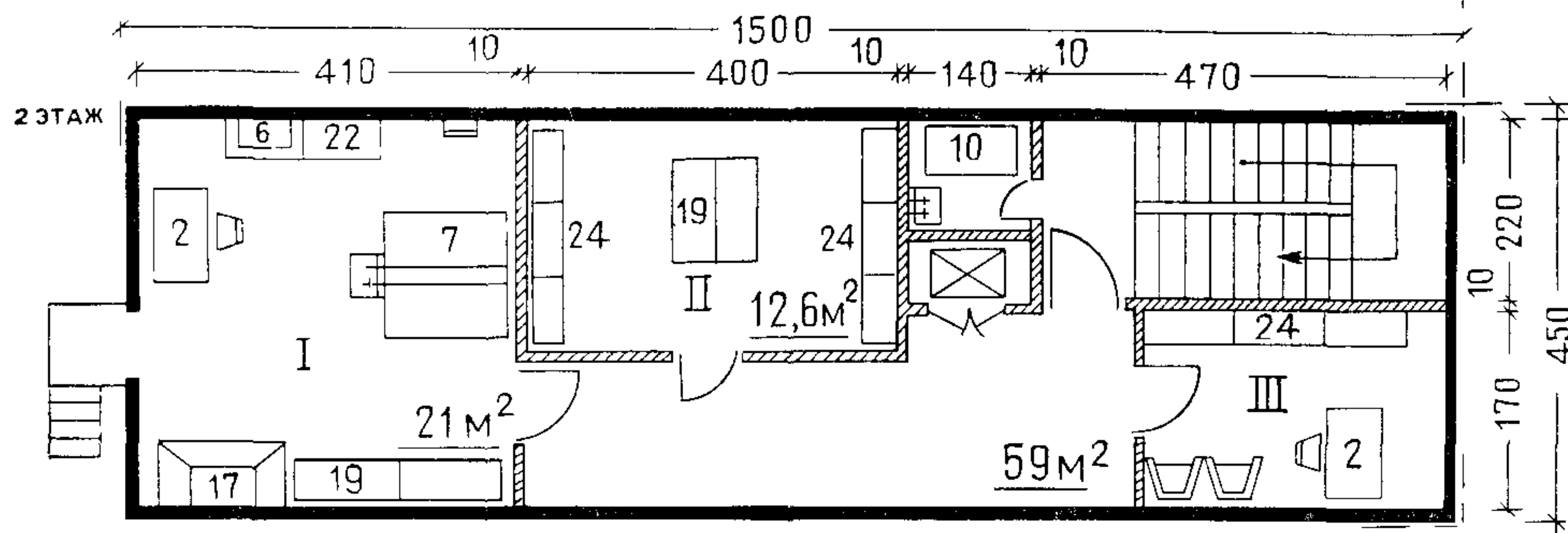

ПРЕПАРАТОРСКАЯ ХИМИИ ПРИ АУДИТОРИЯХ НА 300—350 МЕСТ

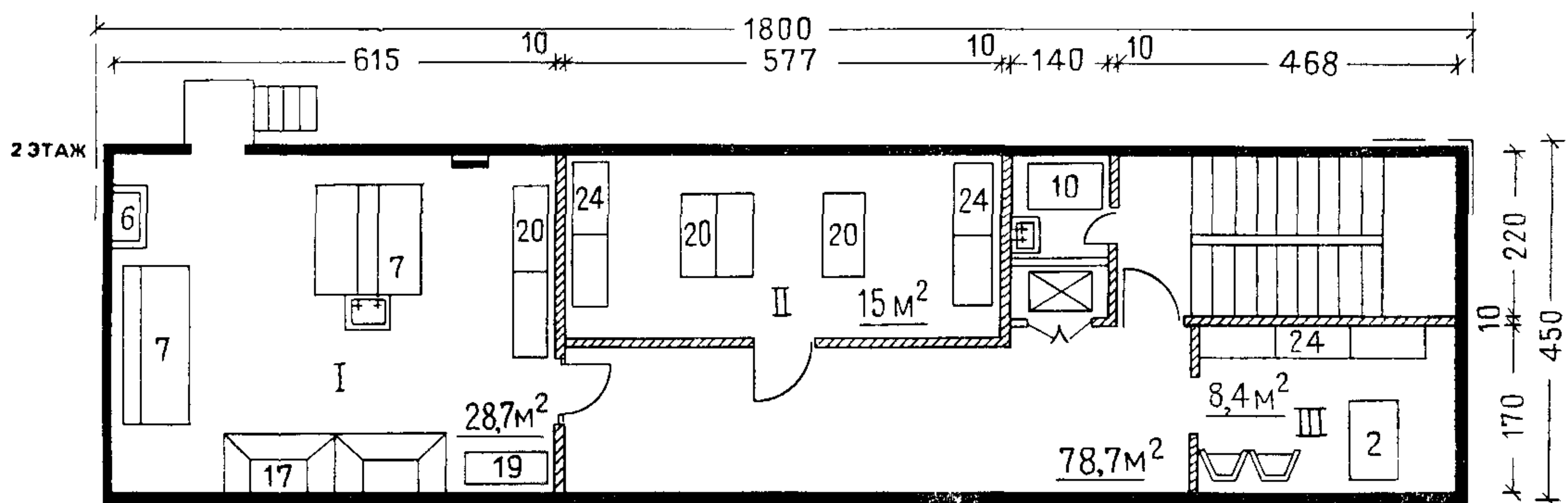
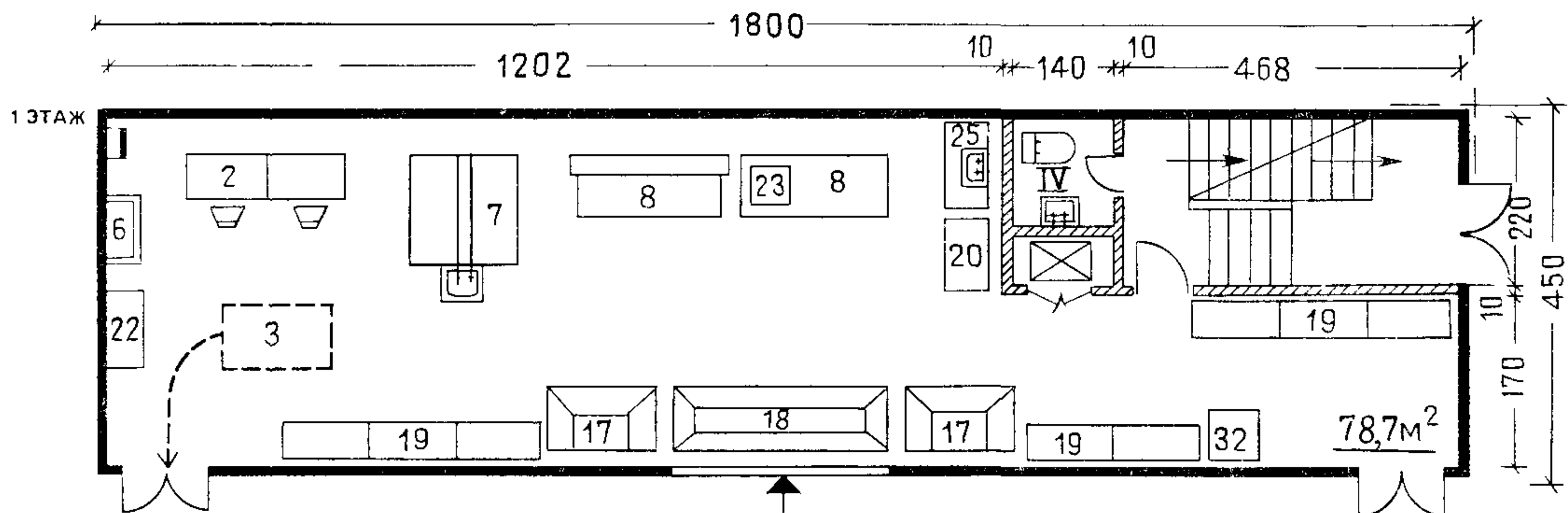

ВАРИАНТ ДВУХЭТАЖНОЙ ПЛАНИРОВКИ

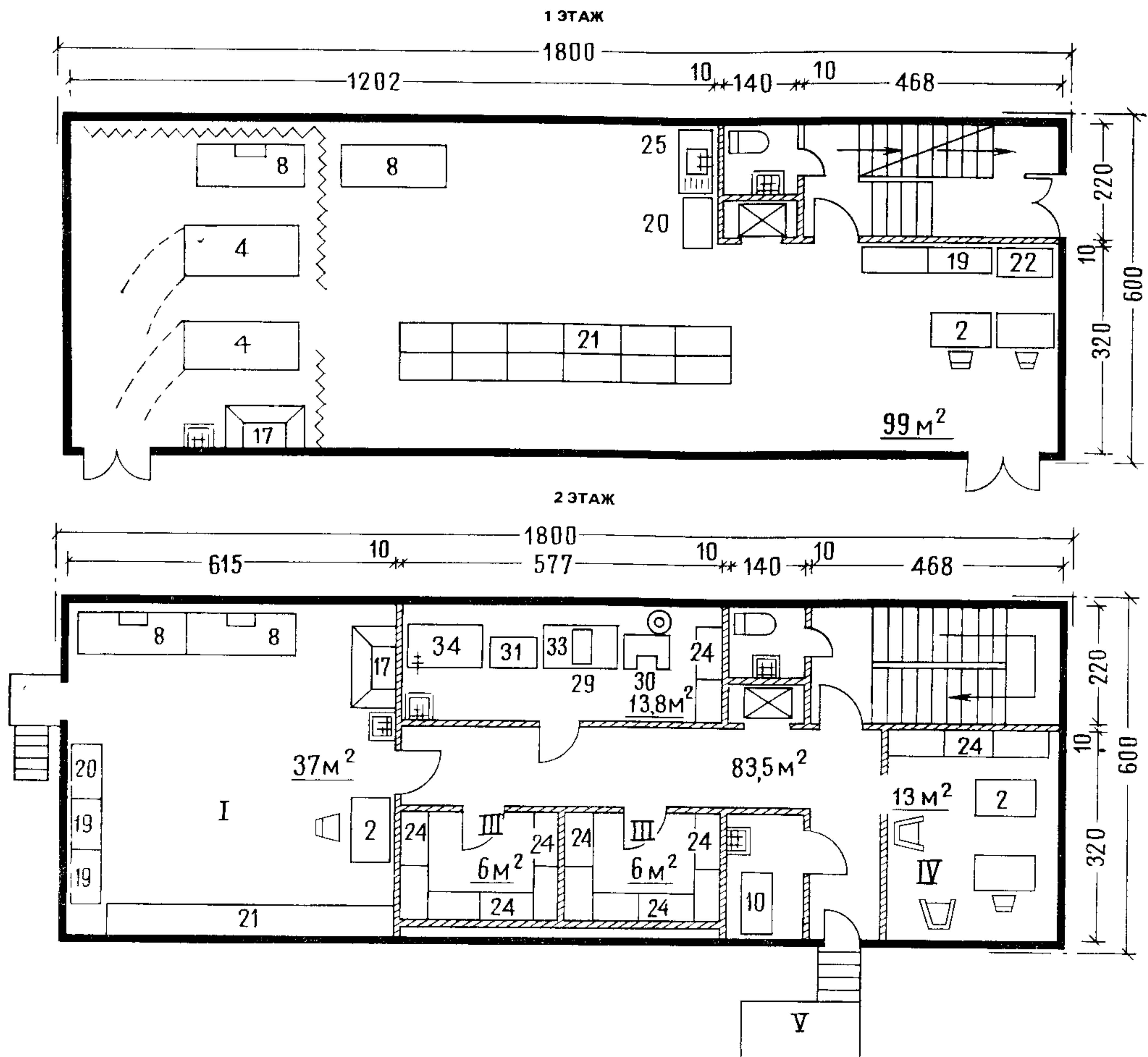

I — препаратная и лаборатория преподавателей; II — мастерская; III — кладовая (для варианта двухэтажной планировки), фотокабина (для варианта одноэтажной планировки); IV — комната преподавателей; V — мостик для демонстрации опытов

ВАРИАНТ ОДНОЭТАЖНОЙ ПЛАНИРОВКИ

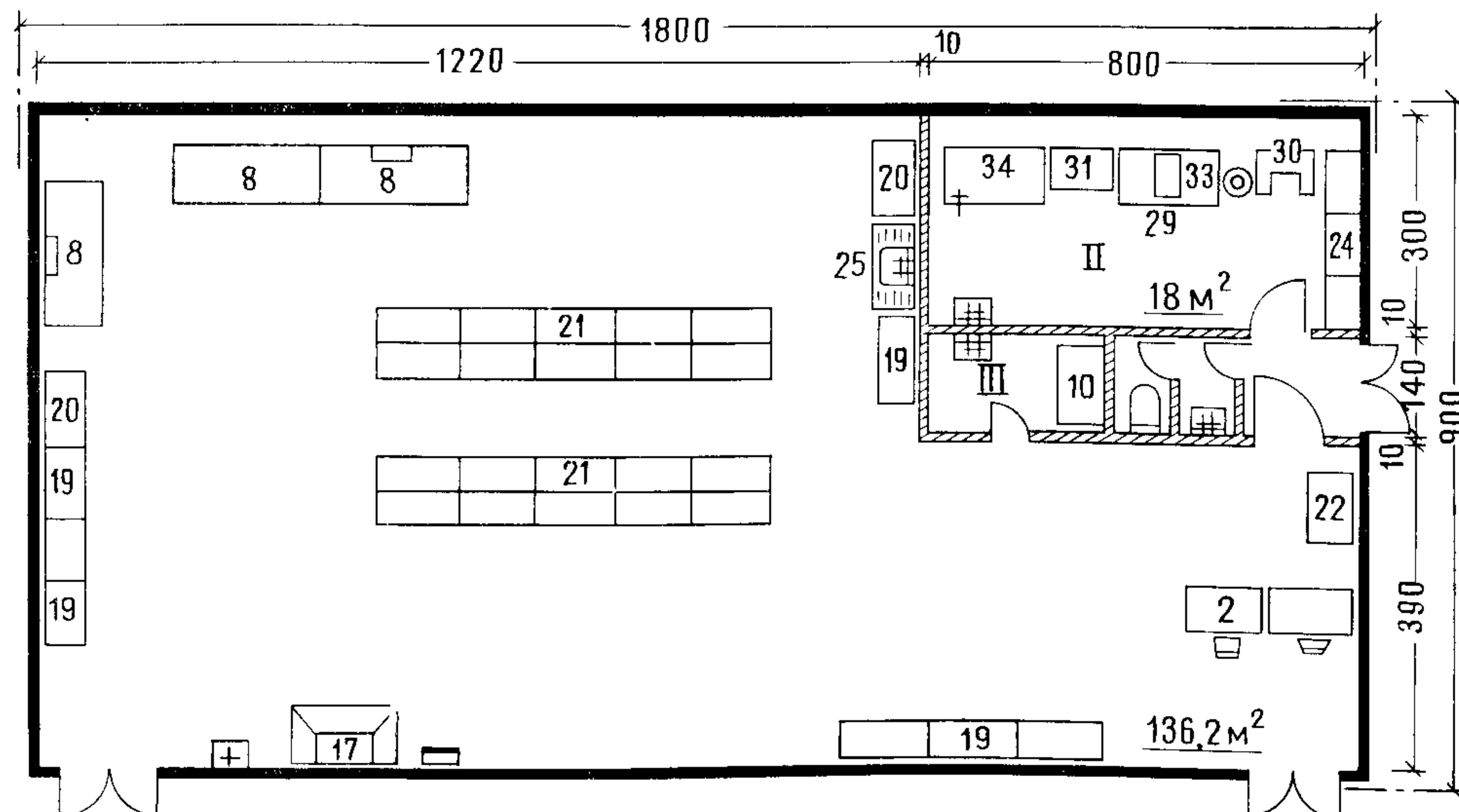

Примечание. Спецификацию мебели и оборудования см. на листе 36, номенклатуру мебели и оборудования — на листах 5—7.

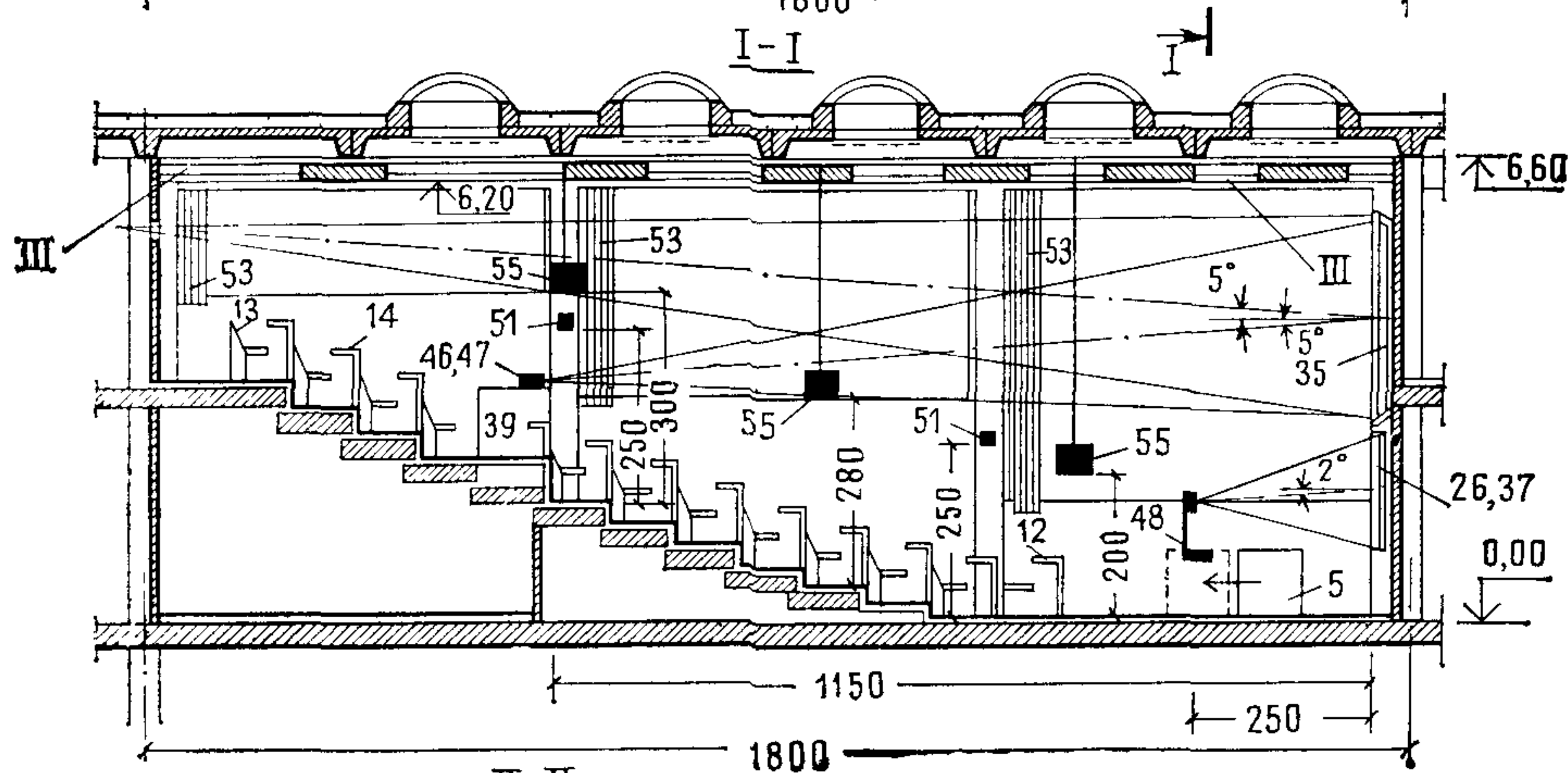
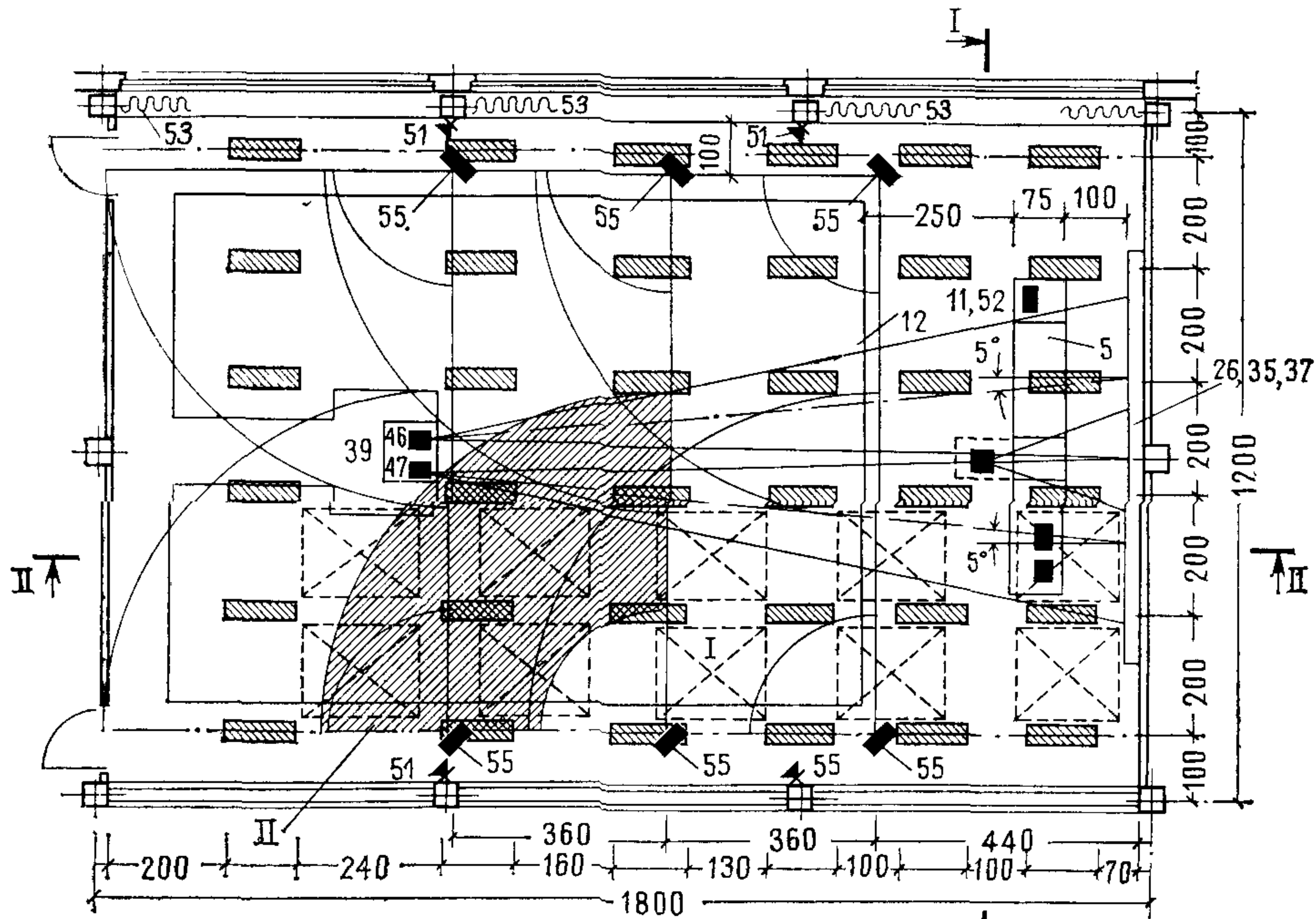

Примечание. Спецификацию мебели и оборудования см. на листах 5—7, 10.

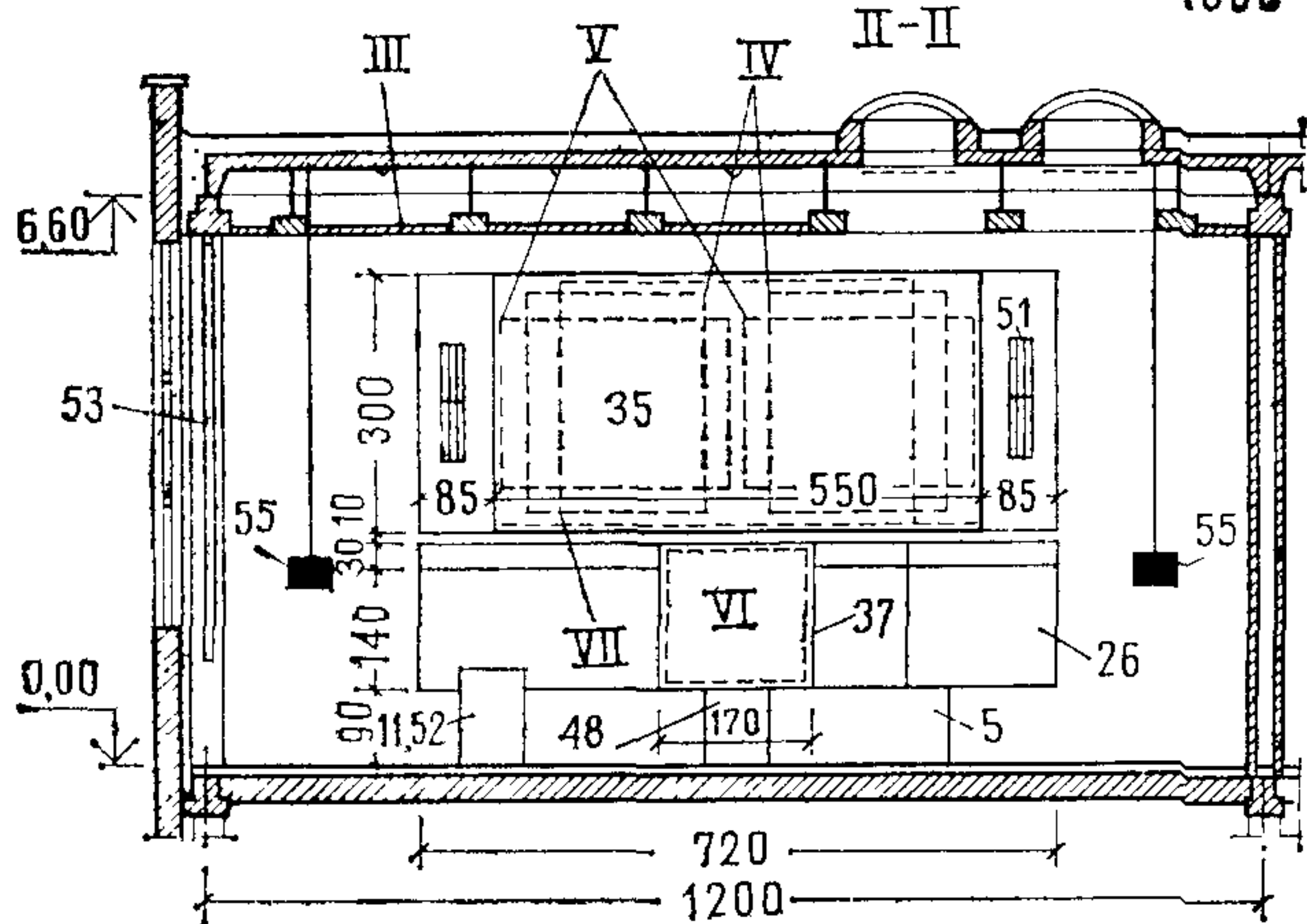

I — световой фонарь; II — зона видимости телевизора; III — подвесной потолок с проемами для зенитных фонарей; IV — диапроекция 210×280 см; V — диапроекция 190×270 см; VI — диапроекция 170×170 см; VII — кинопроекция 290×400 см

СОДЕРЖАНИЕ

| | |
|---|-----------|
| Введение | 3 |
| Раздел I. Общие положения по проектированию лекционных аудиторий | 9 |
| Схемы функциональных связей и зон (лист 1) | 9 |
| Рекомендуемые габариты и оптимальная вместимость (лист 2) | 10 |
| Нормативные требования к проектированию (лист 3) | 12 |
| Эргономические данные и функциональные зоны (лист 4) | 13 |
| Номенклатура мебели и оборудования (листы 5—7) | 14 |
| Мебель и оборудование (листы 8—9) | 19 |
| Спецификация технических средств обучения (лист 10) | 21 |
| Построение и варианты профиля амфитеатра (лист 11) | 23 |
| Размеры профиля амфитеатра по идеальной кривой (лист 12) | 24 |
| Число рядов, мест в рядах и ширина эвакуационных проходов (лист 13) | 25 |
| Схемы эвакуации. Минимальная ширина эвакуационных выходов (лист 14) | 27 |
| Акустические характеристики и требования (лист 15) | 28 |
| Примеры естественного освещения (лист 16) | 29 |
| Приемы солнцезащиты и светозатемнения светопрозрачных ограждений (лист 17) | 30 |
| Номенклатура светильников (лист 18) | 31 |
| Примеры размещения светильников ($E=300$ лк) (лист 19) | 32 |
| Кинофикация. Исходные данные (лист 20) | 33 |
| Схемы размещения телевизионных приемников (лист 21) | 35 |
| Решение интерьера аудиторий (лист 22) | 37 |
| Раздел II. Неспециализированные и специализированные лекционные аудитории и пре- параторские | 38 |
| Аудитория размером 6×12 м на 50 и 60 мест. Функционально-габаритные схемы (лист 23) | 38 |
| Аудитория размером $7,2 \times 12$ м на 50, 60 и 75 мест. Функционально-габаритные схемы (лист 24) | 39 |
| Аудитория размером 9×9 м на 50 и 60 мест. Функционально-габаритные схемы (лист 25) | 40 |
| Аудитория размером 9×12 м на 75 и 90 мест. Функционально-габаритные схемы (лист 26) | 41 |
| Аудитория размером 9×15 м на 100 и 120 мест. Функционально-габаритные схемы (лист 27) | 42 |
| Аудитория размером 12×12 м на 100 и 120 мест. Функционально-габаритные схемы (лист 28) | 43 |
| Аудитория размером 12×15 м на 150 мест. Функционально-габаритные схемы (лист 29) | 44 |
| Аудитория размером 12×18 м на 200 мест. Функционально-габаритные схемы (лист 30) | 45 |
| Аудитория размером 15×15 м на 200 мест. Функционально-габаритные схемы (лист 31) | 46 |
| Аудитория размером 15×18 м на 250 мест. Функционально-габаритные схемы (лист 32) | 47 |
| Аудитория размером 15×21 м на 300 мест. Функционально-габаритные схемы (лист 33) | 48 |
| Аудитория размером 18×18 м на 300 мест. Функционально-габаритные схемы (лист 34) | 49 |
| Аудитория размером 18×21 м на 350 мест. Функционально-габаритные схемы (лист 35) | 50 |
| Препараторские при аудиториях физики и химии на 60—90 и 100—200 мест. Функцио- нально-габаритные схемы (лист 36) | 51 |
| Препараторские при аудиториях физики на 200—300 мест. Функционально-габаритные схемы (лист 37) | 53 |
| Препараторские при аудиториях химии на 200—300 и 300—350 мест. Функциональ- но-габаритные схемы (лист 38) | 54 |
| Препараторские при аудиториях физики на 300—350 мест. Функционально-габаритные схемы (лист 39) | 55 |
| Пример конструктивного решения аудитории размером 12×18 м на 200 мест (лист 40) | 56 |
| Пример оснащения техническими средствами и искусственное освещение аудитории раз- мером 12×18 м на 200 мест (лист 41) | 57 |

**ЦЕНТРАЛЬНЫЙ НАУЧНО-ИССЛЕДОВАТЕЛЬСКИЙ И ПРОЕКТНЫЙ ИНСТИТУТ
ТИПОВОГО И ЭКСПЕРИМЕНТАЛЬНОГО ПРОЕКТИРОВАНИЯ ШКОЛ,
ДОШКОЛЬНЫХ УЧРЕЖДЕНИЙ, СРЕДНИХ И ВЫСШИХ УЧЕБНЫХ ЗАВЕДЕНИЙ**

НОРМАЛИ ПЛАНИРОВОЧНЫХ ЭЛЕМЕНТОВ ЖИЛЫХ И ОБЩЕСТВЕННЫХ ЗДАНИЙ

В ы п у с к НП 2.0.1—82

ЛЕКЦИОННЫЕ АУДИТОРИИ УЧЕБНЫХ ЗАВЕДЕНИЙ

Редакция литературы по градостроительству и архитектуре

Зав. редакцией **Т. Н. Федорова**

Редактор **М. А. Гузман**

Внешнее оформление художника **К. Д. Юрченко**

Технический редактор **Ю. Л. Циханкова**

Корректор **Г. А. Кравченко**

Н/К

Сдано в набор 15.01.86. Подписано в печать 19.11.86. Формат 84×108¹/₁₆. Бумага типографская № 1. Гарнитура «Литературная». Печать высокая. Усл. печ. л. 6,72. Усл. кр.-отт. 7,14. Уч.-изд. л. 6,79. Тираж 5300 экз. Изд. № XII—1084. Заказ № 418. Цена 35 коп.

Стройиздат, 101442, Москва, Каляевская, 23а

Владимирская типография Союзполиграфпрома при Государственном комитете СССР по делам издательств, полиграфии и книжной торговли

600000, г. Владимир, Октябрьский проспект, д. 7

**В СТРОЙИЗДАТЕ ГОТОВЯТСЯ К ИЗДАНИЮ
НОРМАЛИ ПЛАНИРОВОЧНЫХ ЭЛЕМЕНТОВ
ЖИЛЫХ И ОБЩЕСТВЕННЫХ ЗДАНИЙ.**

ВЫП. НП 9.1—8-82.

**ПОМЕЩЕНИЯ ЗАЩИТНЫХ СООРУЖЕНИЙ ДВОЙНОГО
НАЗНАЧЕНИЯ В ЖИЛЫХ И ОБЩЕСТВЕННЫХ ЗДАНИЯХ**

Содержат нормативные и исходные данные, функциональные зоны и схемы взаимосвязи помещений. Приведены номенклатура мебели и оборудования; функционально-габаритные и функционально-планировочные схемы помещений защитных сооружений двойного назначения в жилых и общественных зданиях, а также примеры планировочных решений защитных сооружений гражданской обороны двойного назначения.

Для архитекторов и инженерно-технических работников проектных организаций.

**В СТРОЙИЗДАТЕ ГОТОВЯТСЯ К ИЗДАНИЮ
НОРМАЛИ ПЛАНИРОВОЧНЫХ ЭЛЕМЕНТОВ
ЖИЛЫХ И ОБЩЕСТВЕННЫХ ЗДАНИЙ.
ЛЕЧЕБНЫЕ ЗДАНИЯ. БОЛЬНИЦЫ. ВЫП. НП 6.1.1.2-82.
ОТДЕЛЕНИЯ ФУНКЦИОНАЛЬНОЙ ДИАГНОСТИКИ.
ОТДЕЛЕНИЯ АНЕСТЕЗИОЛОГИИ И РЕАНИМАЦИИ,
РЕАНИМАЦИИ И ИНТЕНСИВНОЙ ТЕРАПИИ.
ОТДЕЛЕНИЯ ПЕРЕЛИВАНИЯ КРОВИ.**

Содержат основные требования к проектированию отделений анестезиологии и реанимации, реанимации и интенсивной терапии, отделений переливания крови. Представлены функциональные зоны, схемы взаимосвязи помещений, номенклатура оборудования и мебели, карта отделочных работ, габаритные схемы основных помещений. Приведены примеры планировки отделений анестезиологии и реанимации, реанимации и интенсивной терапии, отделений переливания крови. Планировочные схемы помещений составлены применительно к основным конструктивным схемам.

Для архитекторов и инженерно-технических работников проектных организаций.

**В СТРОЙИЗДАТЕ ГОТОВЯТСЯ К ИЗДАНИЮ
НОРМАЛИ ПЛАНИРОВОЧНЫХ ЭЛЕМЕНТОВ
ЖИЛЫХ И ОБЩЕСТВЕННЫХ ЗДАНИЙ.
ЛЕЧЕБНЫЕ ЗДАНИЯ. БОЛЬНИЦЫ. ВЫП. НП 6.1.1.3-82.
ОПЕРАЦИОННЫЕ БЛОКИ.**

Содержат основные требования к проектированию операционных блоков. Представлены функциональные зоны, схема взаимосвязи помещений, номенклатура оборудования и мебели, карта отделочных работ, габаритные схемы основных помещений. Приведены примеры планировки операционных блоков. Планировочные схемы операционного блока составлены применительно к основным конструктивным схемам.

Для архитекторов и инженерно-технических работников проектных организаций.

**В СТРОЙИЗДАТЕ ГОТОВЯТСЯ К ИЗДАНИЮ
НОРМАЛИ ПЛАНИРОВОЧНЫХ ЭЛЕМЕНТОВ
ЖИЛЫХ И ОБЩЕСТВЕННЫХ ЗДАНИЙ.
ЛЕЧЕБНЫЕ ЗДАНИЯ. БОЛЬНИЦЫ. ВЫП. НП 6.1.1.6-82.
ОТДЕЛЕНИЕ ФУНКЦИОНАЛЬНОЙ ДИАГНОСТИКИ.**

Содержат основные требования к проектированию отделений функциональной диагностики. Представлены функциональные зоны, схема взаимосвязи помещений, номенклатура оборудования и мебели, карта отделочных работ, габаритные схемы основных помещений. Приведены примеры планировок отделений функциональной диагностики. Планировочные схемы отделения составлены применительно к основным конструктивным схемам.

Для архитекторов и инженерно-технических работников проектных организаций.

**В СТРОЙИЗДАТЕ ВЫШЛИ В СВЕТ
НОРМАЛИ ПЛАНИРОВОЧНЫХ ЭЛЕМЕНТОВ
ЖИЛЫХ И ОБЩЕСТВЕННЫХ ЗДАНИЙ:**

НП 1.6—81. Дома-интернаты для инвалидов (18—45 лет)

НП 1.7—82. Психоневрологические интернаты

НП 6.4—81. Санатории-профилактории

НП 6.5—80. Помещения лагерей старшеклассников

НП 6.6—80. Базы отдыха трудящихся

НП 9.1—80. Лестнично-лифтовые узлы жилых и общественных зданий с незадымляемыми лестничными клетками