

**ПРОФИЛИ ПЕРИОДИЧЕСКИЕ  
ПОПЕРЕЧНО-ВИНТОВОЙ ПРОКАТКИ  
ДЛЯ ОСЕЙ ВАГОНОВ УЗКОЙ КОЛЕИ**

**ГОСТ  
8320.12—83**

**Сортамент**

Periodic sections produced by cross—helical rolling  
for axles of narrow gauge railway cars. Dimensions

**Взамен  
ГОСТ 8320.12—73**

ОКП 09 4400

Постановлением Государственного комитета СССР по стандартам от 20 апреля 1983 г. № 1977 дата введения установлена

01.01.85

Ограничение срока действия снято по протоколу № 7—95 Межгосударственного Совета по стандартизации, метрологии и сертификации (ИУС 11-12—95)

1. Настоящий стандарт распространяется на горячекатаные круглые, периодические профили для осей вагонов узкой колеи, изготавливаемые поперечно-винтовой прокаткой.

2. Размеры, предельные отклонения по ним должны соответствовать указанным на черт. 1 и 2.

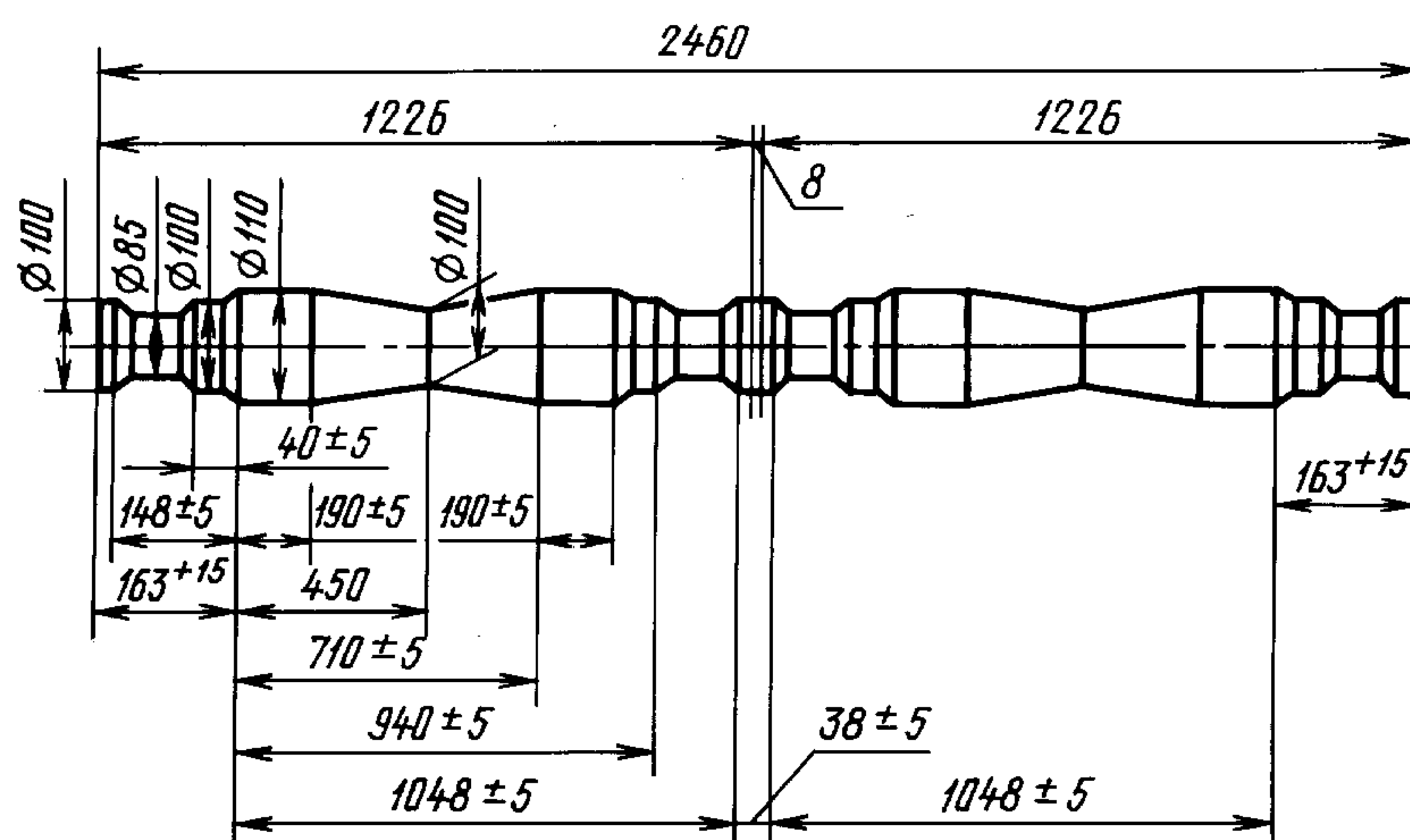

Черт. 1

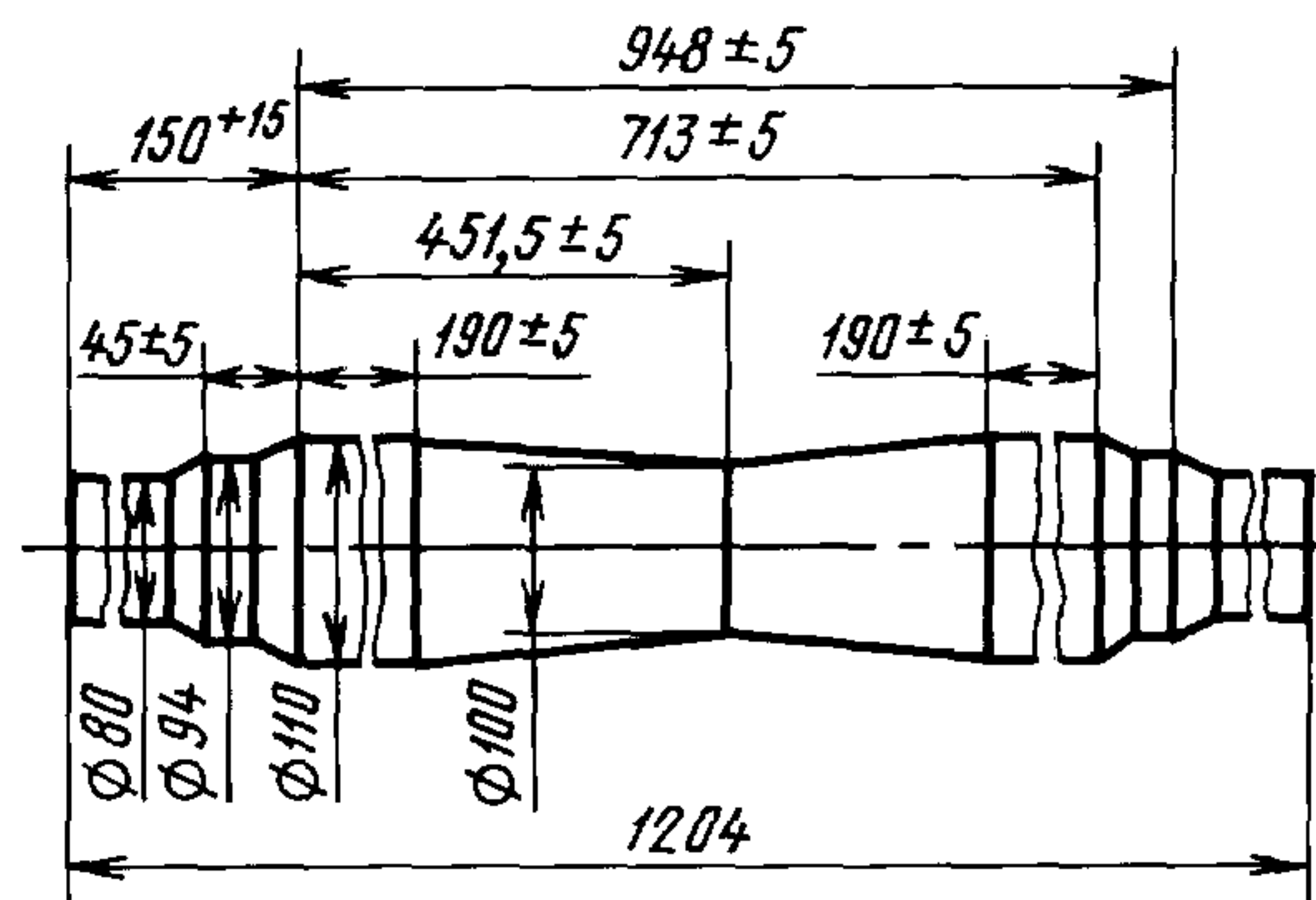

Черт. 2

3. Предельные отклонения диаметров не должны превышать  $\begin{matrix} +1,0 \\ -1,5 \end{matrix}$  мм.
4. Масса одного периода профиля № 1 — 81,5 кг, № 2 — 75,8 кг.
5. Длина профилей не должна превышать двух периодов.