

Изменение № 5 ГОСТ 5398—76 Рукава резиновые напорно-всасывающие с текстильным каркасом неармированные. Технические условия

Принято Межгосударственным Советом по стандартизации, метрологии и сертификации (протокол № 17 от 22.06.2000)

Зарегистрировано Техническим секретариатом МГС № 3545

За принятие изменения проголосовали:

Наименование государства	Наименование национального органа по стандартизации
Азербайджанская Республика	Азгосстандарт
Республика Армения	Армгосстандарт
Республика Беларусь	Госстандарт Республики Беларусь
Грузия	Грузстандарт
Республика Казахстан	Госстандарт Республики Казахстан
Кыргызская Республика	Кыргызстандарт
Республика Молдова	Молдовастандарт
Российская Федерация	Госстандарт России
Республика Таджикистан	Таджикгосстандарт
Туркменистан	Главгосинспекция «Туркменстандартлары»
Республика Узбекистан	Узгосстандарт
Украина	Госстандарт Украины

Вводная часть. Второй абзац изложить в новой редакции:

«Обязательные требования к качеству рукавов изложены в пп. 1.3, табл. 2 (внутренний диаметр), 2.2 (морозостойкость), 2.4, 2.5, 2.7—2.10, 2.12—2.14, 2.23, разд. 3, пп. 4.1.1, 4.3 (первый абзац), 4.4, 4.6—4.9, 4.11, 4.13, 4.17»;

третий абзац исключить.

Пункт 1.1 дополнить абзацем:

«Рукава класса Б изготавливают в двух исполнениях: Б — обычном и Б (А) — антистатическом».

Пункт 1.2. Последний абзац. Заменить слова: «в справочном приложении» на «в приложении 1»;

таблица 2. Графу «Рабочее давление (P) группы 2, МПа (кгс/см²)» дополнить значением: 1,2 (12);

таблицу 2 дополнить примечанием — 4:

«4. Допускается изготавливать рукава класса Б толщиной наружного резинового слоя не менее 1,0 мм, при этом толщина промежуточного резинового слоя должна быть не менее 0,8 мм».

Пример условного обозначения дополнить абзацем:

(Продолжение см. с. 58)

«То же, для рукава в антистатическом исполнении, работоспособного в районах с умеренным климатом:

Рукав Б(А)— 1—25 ГОСТ 5398—76».

Пункт 2.10 дополнить абзацем:

«Для рукавов класса Б исполнения Б(А) прочность связи резиновых слоев с прорезиненными тканевыми прокладками должна быть не менее 25 Н/см (2,5 кгс/см)».

Раздел 2 дополнить пунктом — 2.23:

«2.23. Полное электрическое сопротивление рукавов класса Б исполнения Б(А) должно быть не более 10^7 Ом».

Пункт 3.2 дополнить абзацем (перед примечанием):

«полному электрическому сопротивлению — три рукава от партии».

Раздел 4 дополнить пунктом — 4.17:

«4.17. Полное электрическое сопротивление рукавов класса Б исполнения Б(А) измеряют по методике, приведенной в приложении 2».

Пункт 5.1 дополнить абзацем:

«Маркировка рукавов класса Б исполнения Б(А) должна быть нанесена оттиском на подложке из красной резины. Допускается приклеивать на рукав бирку красного цвета с нанесенным несмываемой краской текстом маркировки по подпунктам а) — и)».

Пункт 5.3 исключить.

Пункт 7.2.4 дополнить абзацем:

«Рукава класса Б исполнения Б(А) медной проволокой не заземляют».

Приложение дополнить обозначением — 1;

подрисуночная подпись. Позиция б. Заменить слова: «КЩ и П» на «КЩ, П и Б».

Стандарт дополнить приложением — 2:

*«ПРИЛОЖЕНИЕ 2
Обязательное*

Методика измерения полного электрического сопротивления

Настоящая методика регламентирует выполнение измерений полного электрического сопротивления (R) при изготовлении бензомаслостойких напорных и напорно-всасывающих рукавов в антистатическом исполнении*.

* Освидетельствование рукавов по показателю электрического сопротивления, изменяющегося под действием перекачиваемого продукта в процессе эксплуатации рукава, проводит заказчик по собственной методике.

(Продолжение см. с. 59)

1. Точность измерения

1.1. Методика обеспечивает измерение полного электрического сопротивления от 10^2 до 10^{10} Ом с относительной погрешностью не более 20 % при доверительной вероятности 0,95.

1.2. В погрешность по п. 1.1 включены все составляющие, в том числе погрешности средств измерения, метода и округления результатов.

2. Методы измерения

2.1. Полное электрическое сопротивление (R) определяют на рукаве методом непосредственной оценки с помощью стандартных приборов по схеме на черт. 1.

2.2. Сущность метода заключается в том, что внутрь рукава вставляют электроды специальной формы, на которых имеются клеммы для подключения измерительного прибора. R определяют непосредственно по показаниям измерительного прибора.

3. Средства измерений, вспомогательные устройства, материалы

3.1. Мегаомметр с комплектом соединительных проводов по ГОСТ 23706 и основной погрешностью не более 1,5 % длины рабочих частей шкал (для типов Е6—16, Е6—17, Е6—4А и др.).

Прибор должен иметь метрологическую аттестацию в соответствии с ГОСТ 8.409 и проходить государственную поверку в установленные сроки.

3.2. Устройства и материалы, необходимые при измерении полного электрического сопротивления рукавов, указаны в табл. 1.

4. Требования безопасности

При измерении должны выполняться следующие требования безопасности:

- мегаомметр должен соответствовать требованиям техники безопасности, указанным в эксплуатационной документации;
- рукав, на котором проводят измерения, должен быть электрически изолирован от земли;
- запрещается во время измерений касаться соединительных проводов, электродов и рукава.

Т а б л и ц а 1

Наименование устройства и материала	Основная характеристика	Назначение
1. Электроды (черт. 2)	Изготовлены из алюминиевых сплавов по ГОСТ 1583, или латуни по ГОСТ 1020, или стали по ГОСТ 5632	Присоединение измерительного прибора к рукаву

(Продолжение см. с. 60)

Продолжение табл. 1

Наименование устройства и материала	Основная характеристика	Назначение
2. Термометр по ГОСТ 28498	Диапазон измерения 0—50 °С, цена деления 0,5 °С	Измерение температуры окружающего воздуха
3. Психрометр аспирационный М-34	Диапазон измерения 10—100 %	Измерение влажности окружающего воздуха
4. Бензин	—	Протирание контактирующих поверхностей рукава
5. Ветошь	—	То же

П р и м е ч а н и е. Допускается применять другие аттестованные средства измерений с соответствующим диапазоном измерений и погрешностью не более указанной.

5 Условия проведения измерений

5.1. Измерения проводят при температуре окружающего воздуха (20 ± 2) °С и относительной влажности не более 80 %.

5.2. Измерительный прибор, электроды и рукава выдерживают при заданных условиях (п. 5.1) не менее 2 ч; время выдерживания рукавов до испытаний после вулканизации — 24 ч.

6. Подготовка к проведению измерений

6.1. Измеряют температуру и относительную влажность окружающего воздуха. Результаты измерений заносят в табл. 2.

(Продолжение см. с. 61)

Т а б л и ц а 2

Дата проведения испытания	Характеристика окружающего воздуха		Порядковый номер рукава от партии	Обозначение рукава	Диаметр рукава (номин.), мм	Полное электрическое сопротивление, Ом
	Температура, °С	Влажность, %				

Протирают ветошью поверхность измерительных электродов и контактирующую с электродами внутреннюю поверхность рукава, а при наличии выцветших ингредиентов, — растворителем (бензином).

Готовят к работе измерительный прибор в соответствии с инструкцией по эксплуатации.

Размещают рукав на столе с диэлектрическим покрытием, вставляют электроды внутрь рукава на всю длину контактирующей поверхности и собирают электрическую схему (черт. 1). Подключают соединительные провода к измерительным клеммам мегаомметра и клеммам электродов.

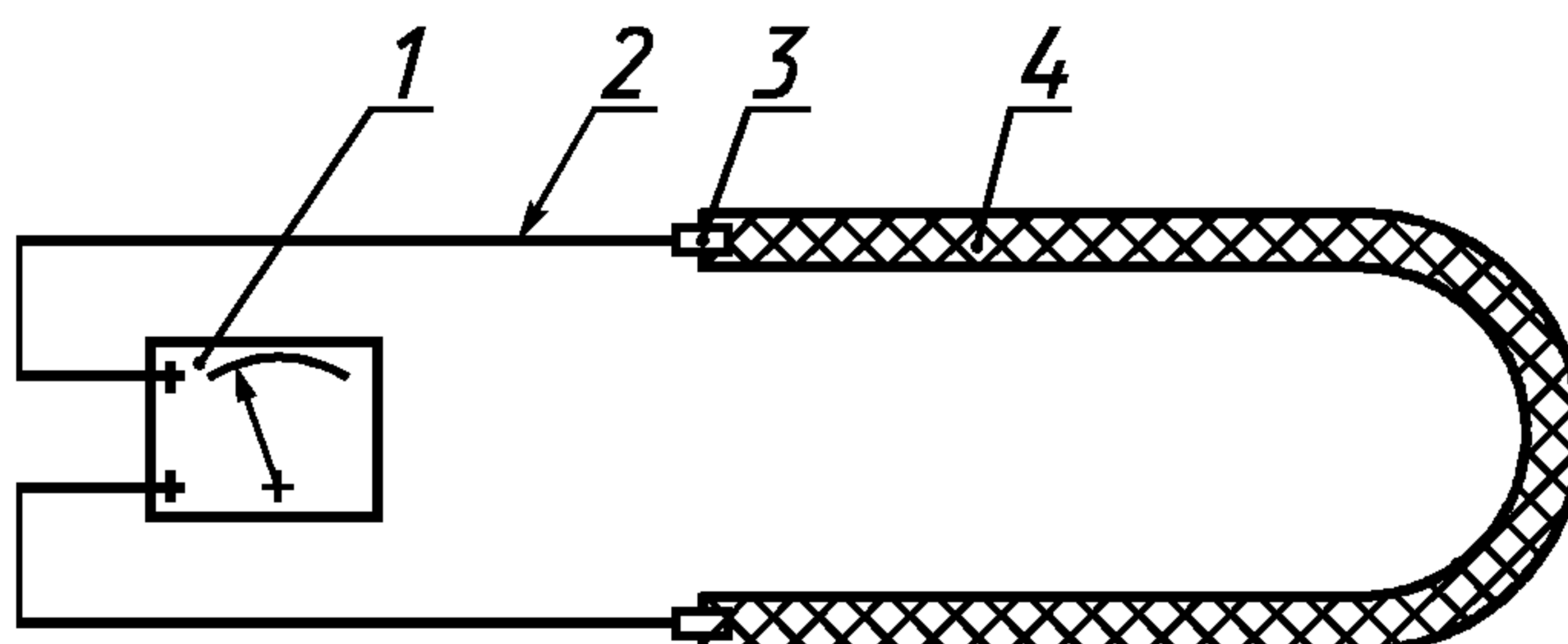

1 — измерительный прибор; 2 — проводник; 3 — электрод; 4 — рукав

Черт. 1

6.2. Размеры электродов для измерения полного электрического сопротивления антистатических рукавов различных диаметров приведены на черт. 2.

(Продолжение см. с. 62)

(Продолжение изменения № 5 к ГОСТ 5398—76)

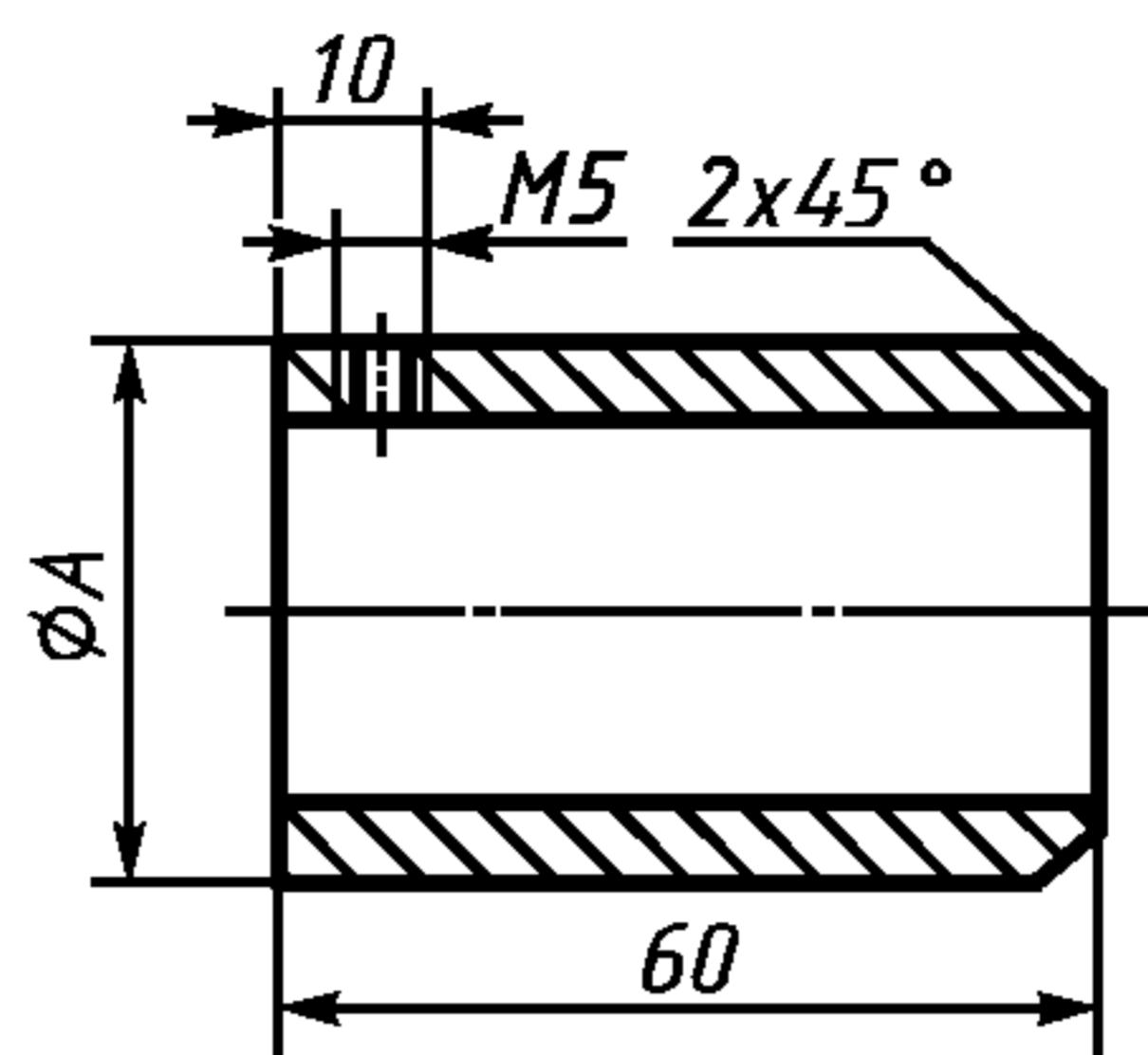

Внутренний диаметр рукава, мм	25	32	38	50	65	75	100
A, мм	27	34	40	52	67	78	104

Черт. 2

7. Измерение

Измеряют полное электрическое сопротивление рукава в соответствии с инструкцией по эксплуатации применяемого измерительного прибора.

8. Обработка и оформление результатов

Результаты измерений должны быть оформлены в виде табл. 2».

(ИУС № 3 2001 г.)